



Grammatikai gyakorlókönyv

(mintaelemzésekkel és segédanyagokkal)

Szerkesztette:
P. Lakatos Ilona

Szerzők:
Bényei Ágnes
P. Csige Katalin
P. Lakatos Ilona
Minya Károly
Szabó G. Ferenc

BÖLCSÉSZ
KONZORCIUM



Magyarország célba ér



2006

Kiadta a Bölcsész Konzorcium

A Konzorcium tagjai:

- Eötvös Loránd Tudományegyetem
- Pécsi Tudományegyetem
- Szegedi Tudományegyetem
- Debreceni Egyetem
- Pázmány Péter Katolikus Egyetem
- Berzsényi Dániel Főiskola
- Eszterházy Károly Főiskola
- Károli Gáspár Református Egyetem
- Miskolci Egyetem
- Nyíregyházi Főiskola
- Pannon Egyetem
- Kodolányi János Főiskola
- Szent István Egyetem

Szerkesztette:

P. LAKATOS ILONA

Szerzők:

BÉNYEI ÁGNES

P. CSIGE KATALIN

P. LAKATOS ILONA

MINYA KÁROLY

SZABÓ G. FERENC

Lektorálta:

KESZLER BORBÁLA

Technikai szerkesztő:

TÓTHNÉ GYURIKOVITS ANETT

A kötet megjelenése az Európai Unió támogatásával, a Nemzeti Fejlesztési Terv keretében valósult meg.
A felsőoktatás szerkezeti és tartalmi fejlesztése – HEFOP-3.3.1-P.-2004-09-0134/1.0

ISBN 963 9704 28 8

© Bölcsész Konzorcium. Minden jog fenntartva!

Bölcsész Konzorcium HEFOP Iroda

H-1088 Budapest, Múzeum krt. 4/A.

tel.: (+36 1) 485-5200/5772 – dekanbtk@ludens.elte.hu

Grammatikai gyakorlókönyv
(mintaelemzésekkel és segédanyagokkal)

Szerkesztette:
P. LAKATOS ILONA

Szerzők:
BÉNYEI ÁGNES
P. CSIGE KATALIN
P. LAKATOS ILONA
MINYA KÁROLY
SZABÓ G. FERENC

Technikai szerkesztő:
TÓTHNÉ GYURIKOVITS ANETT

TARTALOM

SZÓFAJTAN	3
Elméleti segédanyag	4
Mintaelemzések	7
Gyakorlófeladatok	14
Az egyes részegységekhez kapcsolódó feladatok	14
Komplex jellegű feladatok	28
ALAKTAN	32
Elméleti segédanyag	33
Mintaelemzések	38
Gyakorlófeladatok	43
Az egyes részegységekhez kapcsolódó feladatok	43
Komplex feladatok	55
A SZÓALKOTÁSI MÓDOK	57
A szóképzés	58
Elméleti segédanyag	58
A szóösszetétel	68
Elméleti segédanyag	68
Mintaelemzések	72
Gyakorlófeladatok	74
SZINTAGMATAN	76
Elméleti segédanyag	77
Mintaelemzések	79
Gyakorlófeladatok	82
MONDATTAN	87
A mondat szerkezete	88
Elméleti segédanyag	88
Mintaelemzések	89
Gyakorlófeladatok	90
Az egyszerű mondatok	93
Az állítmány	93
Mintaelemzések	93
Gyakorlófeladatok	103
Az alany	107
Mintaelemzések	107
Gyakorlófeladatok	113
A tárgy	118
Mintaelemzések	118
Gyakorlófeladatok	126
A határozók	130
Elméleti segédanyag	130
Gyakorlófeladatok	163

A jelző és az értelmező	168
Mintaelemzések	168
Gyakorlófeladatok	174
Komplex feladatok az egyszerű mondatok köréből	178
Az összetett mondatok	184
Az alárendelő összetett mondatok	184
Az alanyi mellékmondat	184
Mintaelemzések	184
Gyakorlófeladatok	186
Az állítmányi mellékmondat	186
Mintaelemzések	186
Gyakorlófeladatok	188
A tárgyi mellékmondat	188
Mintaelemzések	188
Gyakorlófeladatok	191
A határozói mellékmondat	191
Mintaelemzések	191
Gyakorlófeladatok	195
A jelzői mellékmondat	196
Mintaelemzések	196
Gyakorlófeladatok	198
A mellérendelő összetett mondat	199
Mintaelemzések	199
Gyakorlófeladatok	202
Komplex feladatok az összetett mondatok köréből	204
A többszörösen összetett mondat	208
A többszörösen összetett mondatok elemzésének lépései	208
Mintaelemzések	209
Gyakorlófeladatok	211
HIVATKOZÁSOK	215

Kedves Hallgatónk!

Üdvözljük alapszakosaink sorában. A szakmai képzésben meghatározó, több félévet átfogó leíró magyar nyelvtani tanulmányainak elméleti alapjait a Keszler Borbála szerkesztette Magyar grammatika (Nemzeti Tankönyvkiadó, 2000) című tankönyv alapján fogja elsajátítani. Munkánk az elméleti ismeretek gyakorlatba való átültetéséhez, a grammatikai elemzésekhez, az összefüggések alkotó alkalmazásához kíván segítséget adni. Nem tankönyv-helyettesítő tehát, de lehet szeminárium- és előadás-kiegészítő segédanyag; biztosítja a tananyag önálló gyakorlásának, elmélyítésének a lehetőségét, így reményeink szerint megkönnyíti a szófajtani, alaktani, szintagmatani és mondattani szemináriumokra, valamint a kollokviumokra való felkészülést.

Grammatikai gyakorlókönyvünk felépítésében, módszerében követi a Magyar grammatikát. A legtöbb nagy fejezetet egy rövid, elméleti rész vezeti be, amely természetesen nem törekszik a teljességre, csak azokat az alapfogalmakat, magyarázatokat tartalmazza, amelyek tudatosítása nélkülözhetetlen a gyakorlatok megoldásához, illetőleg olyan elméleti kérdésekre tér ki, melyeknek tisztázása (a szakirodalomban is) a legtöbb gondot okozza. Több összefoglaló táblázattal igyekszünk segíteni a részrendszerek összefüggéseinek feltárását.

Minden fejezet második nagy egységét a Mintaelemzések adják. Reméljük, hogy ezzel az újdonságnak számító megoldással tudjuk a legnagyobb segítséget adni hallgatóinknak. Az elemzőrészben felhívjuk a figyelmet a leggyakoribb típushibákra, emellett itt mutatunk rá az adott problémák elméleti hátterére. Kiemeljük az elemzés szempontjából legfontosabb tudnivalókat, esetleg egyéb szakirodalom megadásával továbbgondolásra, más álláspont megismerésére készítjük az olvasót.

Az összességében több száz feladatot tartalmazó gyakorlófeladatok minden fejezetben két részre tagolódnak, mégpedig úgy, hogy az egyes részegységekhez kapcsolódó feladatsorokat a komplex jellegűek követik. Az indukciós nyelvi anyag (nyelvi szerkezetek, mondatok, szövegrészek) kiválasztásában arra törekedtünk, hogy azok különböző stílusrétegeket képviseljenek (szépirodalmi, beszélt nyelvi, publicisztikai stb.), ezért válogattunk a Magyar Nemzeti Szövegtár korpuszából is.

Gyakorlókönyvünknek digitalizált változata is készült. A technikai lehetőségeknek köszönhetően a különböző nyelvi jelenségek közötti kapcsolat, összefüggésrendszer feltárására ezáltal sokkal nagyobb lehetőség nyílik. Gyakorlókönyvünkben a 🗨️ piktogrammal jelöltük a belső koncentráció lehetőségeit.

Reméljük, hogy a Grammatikai gyakorlókönyv segítségével lesz, hozzájárul a szemináriumokon, vizsgákon való jó szerepléshez, az eredményesebb együttműködéshez. A többi már Önön múlik...

Jó munkát kívánnak:

a szerzők

SZÓFAJTAN

I. Elméleti segédanyag

A mai magyar nyelv szófaji rendszere

I. ALAPSZÓFAJOK

Alapszófajokat helyettesítő szófajok (névmások)	Tulajdonképpeni alapszófajok	Átmeneti szófajú szavak (igenevek)
A) önállóan mondatrészek, de alig bővíthetők B) ragozhatók, képzők azonban csak kivételesen járulhatnak hozzájuk C) jelentésük indirekt denotatív jelentés	A) önálló mondatrészek, bővítményeket vehetnek fel B) todalékolhatók C) jelentésük „autoszemantikus jelentés” (kontextustól független, önálló, tartalmas jelentés)	A) önállóan mondatrészek, bővítményeket vehetnek fel B) todalékolhatók C) jelentésük „autoszemantikus jelentés” (kontextustól független, önálló, tartalmas jelentés)
főnévi névmás: <i>én, maga, ez, ki?, ami, bárki, valami</i> melléknévi névmás: <i>olyan, ennyi, melyik?, amekkora, mindenféle, némely</i>	ige: <i>megy, kinyílik, van</i> főnév: <i>asztal, sárkány, futás, szépség, tucat, kettő, Péter</i> melléknév: (számnév): <i>piros, harmadik, nagy</i>	főnévi igenév: <i>tanulni, lehullani</i> melléknévi igenév: <i>olvasó [fiú], olvasott, olvasandó [könyv]</i>
B) csak ritkán kapnak todalékot határozószói névmás: <i>itt, amikor, akárhogy</i>	B) csak ritkán kapnak todalékot határozószó: <i>reggel, rögvest, egyedül, ma, most</i>	B) nem todalékolhatók határozói igenév: <i>futva, sietve, gondolván</i>

II. VISZONYSZÓK

- A) önállóan nem mondatrészek, nem bővíthetők
- B) általában nem todalékolhatók
- C) jelentésük vagy viszonyjelentés, vagy kommunikációs-pragmatikai jelentés

Morfológiai természetű szerkezetekben	Nem morfológiai természetű szerkezetekben
segédige a <i>fog</i> segédige és a <i>volna</i> igei segédszó <i>vagyok, vagy, vagyunk, vagytok; volt, lesz, marad, múlik</i>	kötőszó: <i>és, s, de, tehát, hogy, mert, bár</i>
segédigenév <i>lenni, lévén</i>	partikula: <i>is, egyáltalán, ám; alig, jó [messze van], közel [két méter], majdnem; csak, csakis, csupán, leginkább, egyedül [ő], főképp, kizárólag; se, sem; bár, csak, bárcsak, -e, ugye, vajon</i>
névutó: <i>melletti, alatt</i>	névelő: <i>a, egy</i>
határozóvá tevő mint	tagadószó: <i>ne, nem</i>
névutómelléknév: [ház] <i>melletti</i> , [pad] <i>alatti</i>	
igekötő: <i>megnéz, befűz, kijár</i>	

III. MONDATSZÓK

- A) önállóan nem mondatrészek, elkülönülnek a mondategységtől, sőt önálló tagolatlan mondatok lehetnek; nem bővíthetők
B) nem toldalékolhatók
C) csak pragmatikai vagy modális jelentésük van

indulatszó

óh!, brrr!, au!, eh!, ah!, pfuj!, jaj! stb.

interakciós mondatszó

*szervusz, helló, csaó, adjisten, pá, agyó, ámen
üüm, igen, ja; hm, nos, ugye; na, ne, dehogyis, persze, hogyisne
hohó, pszt, nesze, csitt, hess, zsupsz, jöszte, addsz
íme, lám, ím*

módosítószó

talán, valószínűleg, esetleg, állítólag

hangutánzó mondatszó

bú, gá-gá, durr, bumm, csitt-csatt

A MGr. szófaji felosztása (Vö.: Keszler 2000: 69–70.)

Néhány megjegyzés a szófaji rendszerhez:

Alapszófajok:

1. A korábbi nyelvtanok a főnevet, melléknévet, számnevet és az őket helyettesítő névmásokat a *névszók* nagy szófaji kategóriájába sorolták (az előbbieket tulajdonképpen névszóknak, az utóbbiakat a tulajdonképpen névszókat helyettesítő szóknak nevezve). A MGr. a szófajtanban nem beszél egységes névszói osztályról, az alaktanban azonban továbbra is elismeri a *névszóragozás*, *névszótövek*, *névszóképzők* egységes elnevezést (vö.: Keszler 2000: 175; Balogh 2000: 183; Keszler 2000: 315).
2. A MGr. a *számnevet* a melléknév egyik alcsoportjának tekinti. (A számnév a mennyiséget jelentő, a sorszámnev pedig a viszonyítást jelentő melléknévek közé kerül.) A közös kategóriába sorolás alapja pl.: mindkét szófaj járulékos szófaj, tulajdonságot jelöl; vannak közös alaktani sajátosságai; a számnév is betöltheti a minőségjelző szerepét (pl.: *harmadik utca*) stb. (Vö.: Keszler 2000: 70–71, Lengyel 2000: 142–51)
3. Az alapszófajokat helyettesítő *névmások* között a főnévi, melléknévi (számnévi) névmások mellett – ritkábban toldalékolhatóságuk miatt – azoktól némileg elkülönítve a határozószói névmásokat is ott találjuk. (A korábbi nyelvtanokban ezek a határozószók/névmási tartalmú határozószók között szerepeltek.) A névszói [főnévi, melléknévi (számnévi)] és a határozószói névmások együtt-tárgyalását indokolja többek között: indirekt, denotatív jelentésük, azonos fonológiai szerkezetük (magas-mély párok, az összetett névmások azonos előtagjai stb.), alaktani és mondattani sajátosságai (vö.: Keszler 2000: 71–72), funkcionális és a referencia fajtája szerinti alcsoportjaik (vö.: Kugler–Laczkó 2000: 156–157).
4. Az *átmeneti szófajiságú szavak* (az igenevek) több szófaj tulajdonságait hordozzák magukban, ezek a tulajdonságok azonban összefonódottan, elválaszthatatlanul vannak jelen bennük, így egyik érintett szófaji kategóriába se sorolhatók be egyértelműen. [A korábbi nyelvtanok a főnévi és a melléknévi igenevet

a névszók közé (a főnév és a melléknév mellé), a határozói igenevet a határozószók csoportjába sorolták, nem véve figyelembe igei sajátosságait.]

Viszonyszók:

A viszonzók közös szemantikai, morfológiai, szintaktikai tulajdonságaik mellett két jól elkülönülő csoportra oszthatók: *morfológiai természetűek* (= todalékmorféma-értékűek) és *nem morfológiai természetűek*. A morfológiai természetet mutatják például a *mondatrésztéremtő segédigék* (kopulák), amelyek olyan funkciójúak, mint egy igeképző. Igésítik a névszót, s így lehetővé teszik a mód- és időjelnek, valamint a személyragoknak a megjelenését. (☉ Morfológiai természetű szó szerkezet, állítmány.) Szintén morfológiai természetű szó szerkezetekben (☉) jelenik meg a *határozóvá tevő mint*. Ragértékű: *mint tanár (dolgozik) = tanárként (dolgozik)*. (☉ Essivusi állapot határozó.)

A nem morfológiai természetű viszonzók közül a *partikula* mutatkozik a legproblematisabbnak (vö.: Keszler 2000: 73, Kugler 2000: 275–281). A többi viszonzót jellemző tulajdonságai mellett legfontosabb jellemzői: emocionális tartalmú, kommunikatív-pragmatikai funkciójú; elhagyható a mondatból a szintaktikai szerkezet sérülése nélkül. Más, homoním szófajoktól való elhatárolásában a legfontosabb lehet, hogy a partikula semmiféle kérdésre nem válaszol (ellentétben a határozószókkal, módosítószókkal). (☉ Gyakorlatok.)

II. Mintaelemzések

Amikor a lámpák belét lecsavarják – jaj annak, amelyik égni mer! (Ancsel Éva)

<i>Amikor</i>	alapszófaj, névmás, határozószói vonatkozó névmás [Egyes szófaji felosztások kötőszói funkciója miatt kereszteződő szófajiságúnak tekintik. A MGr. a névszói és a határozószói vonatkozó névmásokat nem sorolja a kötőszók közé, mert ezek – szemben a kötőszói szófajjal – nemcsak szemantikai és szintaktikai kapcsolóelemek, hanem a mondat szerkezetének szerves részei (vö.: pl. Simon Györgyi 1974: 47, Balogh Judit 2001: 440).]
<i>a</i>	viszonyzó, nem morfológiai természetű, névelő, határozott névelő
<i>lámpák</i>	alapszófaj, tulajdonképpeni alapszófaj, (névszó), főnév, köznév, konkrét, egyedi név [<i>Hibalehetőség</i> : gyűjtőnévnek minősíteni. A gyűjtőnév nem az egyedi nevek (egy-egy számban egy dolgot, személyt jelölők) többes számát jelenti, hanem olyan több élőlényből, élettelen dologból álló csapat, csoport nevét, amely már egyes számban is magában foglalja a <i>többség</i> kategóriáját: <i>nép, katonaság, növényzet</i> stb. Vitatott: gyűjtőnév-e több alárendelt különböző fogalom fölrendelt fogalma (pl. faj–nem): a MGr. a <i>bútor, gyümölcs, virág</i> típusú főneveket is gyűjtőnévnek tekinti (Balogh 2000: 129), más munkák azonban nem (pl. Adamikné 1995: 22, Laczkó Krisztina 1997: 35, Nagy Katalin (szerk.) 2003: 41.)]
<i>belét</i>	alapszófaj, tulajdonképpeni alapszófaj, (névszó), főnév, köznév, konkrét, egyedi név
<i>lecsavarják</i>	alapszófaj, tulajdonképpeni alapszófaj, ige, cselekvést jelentő, cselekvő, tranzitív, mozzanatos (kezdő)
<i>jaj</i>	aktuális szófaja: főnév (aktuális szófajváltással) lexikai szófaja: mondatszó, indulatszó [A példa jól mutatja, hogy az <i>aktuális szófajváltást</i> a mondatrész (itt: alany) szófaji jellege (= grammatikai szófajisága) hívja elő. Az alany csak főnév vagy főnévi értékű szó lehet. (Szófajváltásra akkor van szükség, ha a lexikai szófaj saját tulajdonságaiból adódóan nem képes betölteni egy-egy mondatrész szerepét, tehát grammatikai tulajdonságai nem egyeznek meg az aktuális mondatrész által előírt grammatikai szófajisággal).]
<i>annak</i>	alapszófaj, névmás, főnévi mutató névmás [<i>Hibalehetőség</i> : határozószói mutató névmásnak minősíteni. Az elhatárolás nem könnyű, számtalan problémát vet fel (ugyanúgy, mint a ragos névszók és a határozószók megkülönböztetése). Nehezíti az elemzést, hogy mind a ragos névszók, mind a határozószók a mondatban határozók. Az <i>az, ez</i> főnévi mutató névmás a főnévi toldalékokat

veheti fel; csak ragmorfémákkal együtt képes határozói mondatrész-szerep betöltésére. (A szófaj felismerését nehezíti még az írásban jelölt teljes hasonulás is.) A határozószói (mutató) névmás önmagában, viszonyító elem nélkül képes betölteni a határozói mondatrészt (fogalmi tartalma a helyre, időre stb. utalást jelenti), általában nem is toldalékolható. A határozószói névmás nemcsak határozószót, hanem ragos és névutós névszót is helyettesíthet (az *ott* határozószói mutató névmás pl. a *kinn*, *benn* határozószót, de pl. a *szobában*, a *pad alatt* ragos, ill. névutós főneveket is).

Ügyelnünk kell arra, hogy a határozóragos mutató névmások esetében is előfordulhat „tömbösödés” (vö.: a határozóragos névszók és a határozószók elhatárolásáról írottakkal).

Pl. *Erre indulj!* (határozószói mutató névmás);

Erre válaszolj! (főnévi mutató névmás).]

<i>amelyik</i>	alapszófaj, névmás, főnévi vonatkozó névmás
<i>égni</i>	alapszófaj, átmeneti szófajú, főnévi igenév
<i>mer</i>	alapszófaj, ige, állapotot jelentő, cselekvő, tranzitív, tartós-huzamos: folyamatos

A lélek akkor öregszik, ha már földön járnak a vágyai, szárnyatlanul. (Ancsel Éva)

A	viszonyszó, nem morfológiai természetű, névelő, határozott névelő
<i>lélek</i>	alapszófaj, tulajdonképpeni alapszófaj, (névszó), főnév, köznév, elvont főnév
<i>akkor</i>	alapszófaj, névmás, határozószói mutató névmás
<i>öregszik</i>	alapszófaj, tulajdonképpeni alapszófaj, ige, állapotot jelentő, mediális ige, intranszitiv, tartós-huzamos: folyamatos
<i>ha</i>	viszonyszó, nem morfológiai természetű, kötőszó, feltételes (csak mondatkapcsoló)
<i>már</i>	viszonyszó, nem morfológiai természetű, partikula (rémakiemelő) [<i>Hibalehetőség</i> : alapszófajnak, időhatározószónak minősíteni. Ha

az lenne, önálló, autosemantikus jelentésű, önmagában mondatrész-szerepű volna, az igei állítmányhoz kapcsolódna. Pl. *Már járnak a vonatok.*

A megkülönböztetést segíti még: a partikulára semmilyen módon nem kérdezhetünk.

A *már kettős szófajiságú szó*. A *kettős (hármás) szófajú szavak* jellemzője: a lexémában potenciálisan több szófaj tulajdonságai egyenlő mértékben vannak jelen, a konkrét mondatokban – szóelőfordulásként – azonban mindig eldönthető, hogy jelentésük, alaki viselkedésük, mondatbeli szerepük alapján melyik szófaji értékben szerepelnek.

Pl.: *Este érkezik a barátom, ezért várom az estét.* Az összetett mondat első tagmondatában található *este* *határozószó*: időfogalmat fejez ki, nem toldalékolható, a tagmondatban időhatározó. Az *estét főnév*: megnevező funkciójú, tárgyragos, a második tagmondat igei állítmányának tárgya; jelzőt is kaphatna: pl. *a szép estét várom.*]

<i>földön</i>	alapszófaj, tulajdonképpeni alapszófaj, (névszó), főnév, köznév, konkrét, egyedi név
<i>járnak</i>	alapszófaj, tulajdonképpeni alapszófaj, ige, cselekvést jelentő, cselekvő, intranszitiv, tartós-huzamos: folyamatos
<i>vágyai</i>	alapszófaj, tulajdonképpeni alapszófaj, (névszó), főnév, köznév, elvont főnév
<i>szárnyatlanul</i>	alapszófaj, tulajdonképpeni alapszófaj, (névszó), melléknév, viszonyító melléknév [A melléknévhez (számnévhez) járuló <i>-n, -an, -en; -lag, -leg; -ul, ül; -szor, -szer, -ször</i> toldalékmorfémák megítélése nem egyértelmű a magyar nyelvtudományban. Az utolsó hármat már a MGr. is képzőszerű ragnak minősíti (vö.: még pl. Ágoston Mihály 1971: 7–51.; Antal László 1961; Elekfi 2002: 24; Kiefer Ferenc 1987: 481–6; Pete István 2003: 308–13; T. Somogyi Magda 2000). Több szerző a fenti toldalékmorfémákkal létrehozott alakokat határozószóknak tekinti. Mi ezt az elemzést kevésbé tartjuk elfogadhatónak, mert ennek következtében a határozószók kategóriája „parttalanabbá” válna, elmosódnának pl. a (nyelvtörténeti) különbségek a ragszilárdulással létrejött határozószók és a morfológiailag még tagolható, jelentésükben sem tömbösödött ragos névszók között. Elmosódna az is, hogy leíró szempontból a határozószók önmagukban képesek mondatrészszerep betöltésére, a névszókat pedig csak a rag teszi erre alkalmassá. A fenti ragokkal ellátott szóalakokat tehát melléknévnek tekintjük (vö.: még pl. D. Máta Mária MNy. 1988: 31–44, uő. MNyj. 2003: 409–14).]

A ragos névszók és a határozószók elhatárolásában vagy a szótó, vagy a toldalék, vagy mindkettő elhomályosulása, más esetben a jelentésbeli *tömbösödés* segíthet (vö.: D. Máta 2003: 411, Magyar leíró nyelvtani segédkönyv 1994: 57). A határozószóvá válásnak diakrón

és szinkrón szempontból is különböző stádiumai vannak (erről részletesen l. még D. Máta MNy. 1988: 31–44).

Az ember lehet szabadabb s még legszabadabb is. Csak az az alapfok, az miért elérhetetlen?!

(Ancsel Éva)

<i>Az</i>	viszonyzó, nem morfológiai természetű, névelő, határozott névelő
<i>ember</i>	alapszófaj, tulajdonképpeni alapszófaj, (névszó), főnév, köznév, konkrét, egyedi név
<i>lehet</i>	viszonyzó, morfológiai természetű, segédige, mondatrészeremtő segédige (kopula) [A névszói-igei állítmány segédigéje, alkalmassá teszi a névszót az állítmányi szerep betöltésére, toldalékmorféma-értékű (ható jelentésű). Morfológiai természetű kapcsolatokban jelenik meg, ez is elkülöníti az azonos alakú, de önmagában az igei állítmány betöltésére alkalmas létezését jelentő igealaktól: pl. <i>Nyáron lehet pihenni, Egyedül lehet lenni</i> stb.] [Más véleményt képvisel Elekfi László, szerinte ige és segédige között nem szófaji különbségekről van szó, csak sajátos mondattani szerepről (vö.: Elekfi 2002: 28).]
<i>szabadabb</i> (<i>legsabadabb</i>)	alapszófaj, tulajdonképpeni alapszófaj, (névszó), melléknév, minősítő melléknév
<i>s is</i>	viszonyzó, nem morfológiai természetű, kötőszó, mellérendelő kötőszó, hozzátoldó kapcsolatos
<i>még</i>	viszonyzó, nem morfológiai természetű, partikula (viszonyító)
<i>Csak</i>	viszonyzó, nem morfológiai természetű, partikula (modális-pragmatikai)
<i>az</i>	alapszófaj, névmás, főnévi mutató névmás
<i>az</i>	viszonyzó, nem morfológiai természetű, névelő, határozott névelő [<i>Hibalehetőség</i> : a főnévi (távolra) mutató névmás és a történetileg belőle kialakuló (hangsúlyát veszített) határozott névelő fel nem ismerése, felcserélése. A mutató névmás – szemben a határozott névelővel – utaló szerepű, van önálló mondatrészerértéke, toldalékolható (pl. <i>azok az alapfokok</i>), hangsúlyos. A névelő nem morfológiai természetű szerkezetekben jelenhet meg.
<i>alapfok</i>	alapszófaj, tulajdonképpeni alapszófaj, (névszó), főnév, köznév, elvont főnév
<i>az</i>	alapszófaj, névmás, főnévi mutató névmás

miért alapszófaj, névmás, határozószói kérdő névmás (De: pl. *Miért* nyúltál? (A *tollért*) → főnévi kérdő névmás ragos alakja
elérhetetlen alapszófaj, tulajdonképpeni alapszófaj, (névszó), melléknév, minősítő melléknév

Szabad-e Dévénynél betöröm / Új időknek új dalaival? (Ady Endre)

Szabad alapszófaj, tulajdonképpeni alapszófaj, (névszó), melléknév
[Jellemzője, hogy főnévi igenévi alany mellett képes az állítmány szerepének betöltésére. Mivel az állítmány grammatikai szófaja ige (az állítmány igei természetű), a melléknévi lexikai szófajú *szabad eltolódhat* az ige irányába, esetleg felvehet igei toldalékokat is: *Szabadna elmennem? Szabadjon elmondanom.* (Vö.: G. Varga Györgyi 1974: 70–71.)]

-e viszonyzó, nem morfológiai természetű, partikula (a modális alapérték jelölője)

Dévénynél alapszófaj, tulajdonképpeni alapszófaj, (névszó), főnév, tulajdonnév, földrajzi név

betöröm alapszófaj, átmeneti szófajú szó, főnévi igenév
[A *betöröm* mondatbeli viselkedése illusztrálja az *átmeneti szófajiság* lényegét, azt, hogy – most csak ezt a szempontot figyelembe véve is – két szófaj tulajdonságait elválaszthatatlanul összefonódva, egyszerre hordozza magában: mondatrészerként alany (→ főnévi tulajdonság); viszont határozói bővítője van (*dalokkal*) → igei tulajdonság.]

új alapszófaj, tulajdonképpeni alapszófaj, (névszó), melléknév, minősítő melléknév

időknek alapszófaj, tulajdonképpeni alapszófaj, (névszó), főnév, köznév, elvont főnév

dalaival alapszófaj, tulajdonképpeni alapszófaj, (névszó), főnév, köznév, konkrét, egyedi név
[A főnév fajtáinak elkülönítése nem könnyű, általában a *jelentés* alapján történik, hiszen az alaktani viselkedést és a szintaktikai szerepet tekintve nincs lényeges különbség az alcsoportok között: „Sem az elvont, sem a konkrét főnévnek nincs grammatikai következménye” (Simon Györgyi 1974: 35). A beszédhelyzet, a szövegösszefüggés szintén befolyásolhatja a főnév fajtáját.]

*Hétfőn, mikor a hőség rekkenő,
eszembe ötlük egy Bökkenő:
hogy kicsoda a micsoda,
s hogy mikor és hová az akkor és oda.* (A. A. Milne: Micimackó)

<i>Hétfőn</i>	alapszófaj, tulajdonképpeni alapszófaj, (névszó), főnév, köznév, konkrét, egyedi név [A hét napjait főnévvel nevezzük meg, közülük a <i>vasárnap</i> azonban már a <i>többszófajú szavak</i> tulajdonságait is példázza. <i>Vasárnap pihenünk</i> (határozószó). <i>A vasárnapjaink szépek lesznek</i> (főnév).]
<i>mikor</i>	alapszófaj, névmás, határozószerzői vonatkozó névmás [<i>Hibalehetőség</i> : kérdő névmási határozószerzőnek minősíteni. A tévesztés oka, hogy a vonatkozó névmások <i>a-</i> (eredetileg mutató névmási) összetevője elmaradhat, így a vonatkozó névmások homonimát alkothatnak a kérdő névmásokkal. Pl. <i>Az jött el, (a)kit vártam. Elmegeyek oda, (a)hová mindig is vágytam.</i>]
<i>a</i>	viszonyzó, nem morfológiai természetű, névelő, határozott névelő
<i>hőség</i>	alapszófaj, tulajdonképpeni alapszófaj, (névszó), főnév, köznév, elvont
<i>rekkenő</i>	alapszófaj, átmeneti szófajú szó, folyamatos melléknévi igenév (Közel áll a melléknévhez, állítmányi szerepe is ezt támasztja alá. A melléknévi igenevek gyakran melléknevesülnek vagy főnevesülnek, de a <i>szófaváltás</i> tényét nem mindig egyszerű megállapítani. A lehetséges „fogódzókról” l.: Lengyel MGr. 2000: 237.)
<i>eszembe</i>	alapszófaj, tulajdonképpeni alapszófaj, (névszó), főnév, köznév, elvont
<i>ötlük</i>	alapszófaj, tulajdonképpeni alapszófaj, ige, történetet jelentő, mediális ige, intranszitiv, mozzanatos
<i>egy</i>	viszonyzó, nem morfológiai természetű, névelő, határozatlan névelő
<i>Bökkenő</i>	alapszófaj, tulajdonképpeni alapszófaj, (névszó), főnév, (itt) tulajdonnév, cím (A példa igazolhatja több kutató véleményét: a tulajdonnevet nem kellene külön szófaji csoportnak tekinteni, mivel valamely szóalak/szószerkezet/mondat nem nyelvi kritériumok alapján lesz

név. Vö.: Balogh MGr. 2000: 127.)

<i>hogy</i>	viszonyszó, nem morfológiai természetű, kötőszó, alárendelő
<i>kicsoda</i>	alapszófaj, névmás, főnévi kérdő névmás
<i>a, az</i>	viszonyszó, nem morfológiai természetű, névelő, határozott névelő (A követő szóelőfordulás előtt az aktuális szófajváltást jelöli.)
<i>micsoda</i>	aktuális szófaja: főnév (<i>aktuális szófajváltással</i>) lexikai szófaja: főnévi kérdő névmás
<i>s, és</i>	viszonyszó, nem morfológiai természetű, kötőszó, mellérendelő kapcsolatos kötőszó (A <i>s</i> itt tagmondatokat, az <i>és</i> mondatrészeket köt össze.)
<i>mikor</i>	alapszófaj, névmás, határozószerzői kérdő névmás (időre kérdező)
<i>hová</i>	alapszófaj, névmás, határozószerzői kérdő névmás (helyre kérdező)
<i>akkor</i>	aktuális szófaja: főnév (<i>aktuális szófajváltással</i>) lexikai szófaja: határozószerzői mutató névmás (időre mutató)
<i>oda</i>	aktuális szófaja: főnév (<i>aktuális szófajváltással</i>) lexikai szófaja: határozószerzői mutató névmás (helyre mutató) [A <i>lexikai szófaj</i> a lexémák szótári jelentéséhez tartozó szófaji jelentés. Megmutatja, hogy az adott lexéma természetéből adódóan várhatóan milyen mondatrészszerpben és milyen alakban jelenik meg a megvalósuló mondatban. Az <i>aktuális szófaj</i> a konkrét mondatok szóelőfordulásainak szófaji jelentése. A lexikai és az aktuális szófaj általában megegyezik. Ha valamely szó lexikai szófajiságából adódóan mégsem képes a kívánt mondatrészszerp betöltésére, <i>aktuális szófajváltás</i> történik (vö.: Lengyel MGr. 2000: 77–80). Ilyenkor a szó fogalmi-lexikai jelentése nem változik, csak a grammatikai jelentése.]

III. Gyakorlófeladatok

A) Az egyes részegységekhez kapcsolódó feladatok

1. Sorolja be az alábbi lexémákat az *alapszófajok*, *viszonyzó*k és *mondatszók* közé a szemantikai, morfológiai, szintaktikai szempontok alkalmazásával!

gyere, jaj, kedves, tanítani, utáni, és, is, könyv, bárki, egyedül, nincs, nem, megírandó, kinn, ahol, volna, szia, talán, kell, velem, bárcsak

2. Állapítsa meg az alábbi mondatok aláhúzott szavainak szófaját! Magyarázza meg a *szófaji eltolódás* és a *többszófajúság* jelenségét!

A kutya az ember barátja. Kutya rossz természete van.

A róka a nyulat üldözi. Rókább a rókánál.

Nincs semmim. Nagy úr a nincs.

Szabad nép él szabad hazában. Szabad megtennünk?

Holnap már tudok pihenni. A holnapjaink boldogabbak lesznek.

A zöld pulóvert vette fel. A zöld a kedvenc színe.

Csomókat kötött a fonalra. Két csomó hagymát vettem. Egy csomó feladatomban van még.

Még százasomban sincs. Százas címletekben kapta meg a pénzt.

(Segítségül használhatja az alábbi tanulmányokat:

G. Varga Györgyi: Néhány nem tiszta szófajú kategória vizsgálatáról. In.: Rác Endre és Szathmári István (szerk.): Tanulmányok a mai magyar nyelv szófajtana és alaktana köréből. Tankönyvkiadó. Budapest, 1974. 59–73.

Simon Györgyi: A szófaji felosztás problémái. Uo.: 33–57.)

Lengyel Klára: Szófajok a nyelvben és a beszéd mondataiban. In.: Keszler Borbála (szerk.): Magyar grammatika. Nemzeti Tankönyvkiadó. Budapest, 2000. 77–80.

3. Határozza meg az alábbi mondatok kiemelt mondatrészeinek *aktuális* és *lexikai* szófaját, magyarázza meg a *szófajváltás* okát! (☉ Grammatikai szófajiság.)

Szépet álmodott.

Szeretlekkal válaszolt.

Ne mondj nemet!

Az igenjével sokat segített.

A jaj nem használ.

4. Elemezze az alábbi mondatok *aktuális szófajváltásait!* (☉)

Mert már mindent túrnék, de hajráz a hajrá. (Ady Endre)

Én voltam a senkibbnél senkibb. (Ady Endre)

Nem zaklatnak már a régi miértek. (Ady Endre)

Hatalmas Isten az Eddig. (Ady Endre)

A vanból nem tudott megélni, most a nincsből is muszáj. (közmondás)

Többet ér egy kérdezem száz keresemnél. (közmondás)

Szegény ember úgy gondol a maga kevesére, mint gazdag a maga sokjára.
(közmondás)

Se füle, se farka beszéd.

5. Milyen *szófajúak* a kiemelt szavak az alábbi példákban?

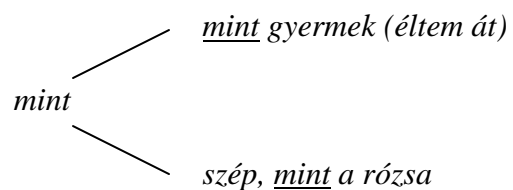
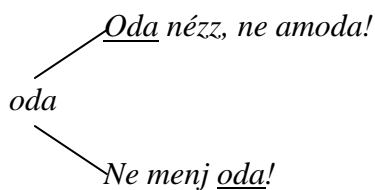
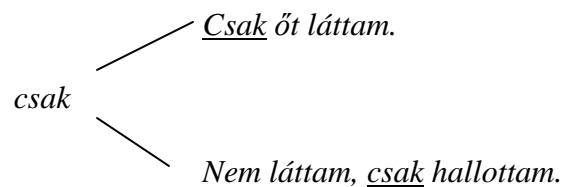
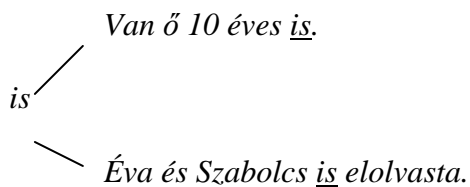
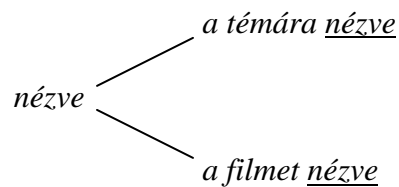
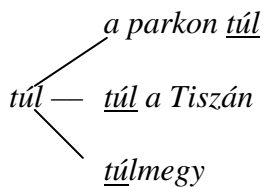

6. Gyűjtsön minél több *többszófajú* szót a Nagy Katalin szerkesztette Szófajtani elemzések (Segédkönyvek a nyelvészet tanulmányozásához XXIII. Tinta Könyvkiadó. Budapest, 2003.) című munkából!

Keresse meg pl. az *egy*, *együtt* lexémák lehetséges szófajait!

7. Milyen *szófajúak* az alábbi mondatok kiemelt szavai? Indokolja is!

Nagy távolban a malom zugása

Csak olyan volt, mint szunyog dongása. (Petőfi Sándor)

Miért vagy tőlem oly távol?

Távol vidékeket vágyom látni.

Át a réten ment.

A réten át járt.

Átjár a réten.

8. Helyezze annyi mondatba az alábbi szavakat, ahány *szófaji csoportba* tartozhatnak!

költő, magyar, fekete, otthon, vasárnap, egyszer

9. Állapítsa meg az alábbi mondatokban a *saját* szófaji értékét! Indokolja is! [Vö.: Kugler–Laczkó MGr. 2000: 162 és Nagy Katalin (szerk.): 61.]

A saját terveidről beszélj!

Kié ez a könyv? A sajátom.

Mindig saját magát sajnáltatja.

10. Elemezze az alábbi mondatok aláhúzott igei állítmányait az ige *fogalmi-lexikális jelentése* és az *igenemek* szempontjából! A példák alapján gyűjtse össze a *mediális* igék jellemzőit! (Vö.: Lengyel MGr. 2000: 85–86. E. Abaffy Erzsébet: A mediális igékről. Magyar Nyelv 1978: 280–293.)

Az asszony sértődötten kifordult a szobából.

Kifordult az esernyőm a széltől.

A gyerek órákig készül másnapra.

Az ebéd órákig készül.

Köhög, hogy észrevegyék.

Köhög a füsttől.

Az orvos gyógyít.

Az orvosság gyógyít.

A gazda disznót hizlal.

A csokoládé hizlal.

11. Tegye *felszólító módba* a fenti mondatok igealakjait! Figyelje meg, hogy a *mediális* igéknél a felszólítás és az arra adható lehetséges reagálás között a valóságban nincsen összefüggés (↔ cselekvő igék)!

12. Töltse ki további példákkal az alábbi táblázatot!

igenem	AKTÍV	MEDIÁLIS (KÖZÉP)	PASSZÍV
alaki felépítés			
tőszó	<i>ír</i>	<i>fagy</i>	—
képzett szó	<i>fűrész</i>	<i>fehéredik</i>	<i>adatik</i>
igekötős, összetett szó	<i>megszámol,</i> <i>fúr-farag</i>	<i>megörül,</i> <i>csillog-villog</i>	

Vö.: A magyar nyelv könyve. Szerk.: A. Jászó Anna. Trezor Kiadó. Budapest, 2004. 214.

13. Írjon példákat a táblázat celláiba!

AKTÍV IGE					
igefajta	cselekvő		műveltető	kölcsönös	visszaható
	intranszítív (tárgyatlan)	transzítív (tárgyas)			
felépítése					
tőszó			—	<i>illik, küzd</i>	—
képzett szó					
igekötős szó					

Vö.: A magyar nyelv könyve. Szerk.: A. Jászó Anna. Trezor Kiadó. Budapest, 2004. 216.

14. Helyezze mondatba az alábbi igéket úgy, hogy az egyik mondatban *tárgyasak*, a másikban pedig *tárgyatlanok* legyenek!

átjár, behajt, elnéz, kifog, felcsap, ellejt, elsiet

(☉ Igekötők.)

15. Gyűjtsön olyan szókapcsolatokat, amelyekben *tárgyatlan* ige *tárgyasként* fordul elő! Figyelje meg, mi okozza az irányultság megváltozását!

(pl. *tótágast áll, átússza a Dunát* stb.)

16. Magyarázza meg az alábbi példák segítségével, hogy a *tárgyas* igék mely esetekben használhatók *tárgyatlanul*! (☉ Tárgy.)

Pista mindkét szemével jól lát.

Kati jól keres.

A bolt este nyolckor zár.

17. Gyűjtsön példákat arra, hogy a *tranzitív* ige a tárgyi vonzat mellett *határozói vonzattal* is rendelkezhet (vö.: Lengyel MGr. 2000: 84–85). (☉ Tárgy és határozó összefüggése.)

(pl. *néz valakit ~ néz valakire; vár valakit – vár valakire.*)

18. Jellemezze az alábbi Radnóti-idézet *igéit* az igenemek, a tranzitivitás és az akcióminőség szempontjából (vö.: mintaelemzések)!

Alszik a tábor, látod-e drága, suhognak az álmok, / horkan a felriadó, megfordul a szűk helyen és már / újra elalszik s fénylik az arca. (Radnóti Miklós)

19. Gyűjtse össze az *igeképzők* (☉) közül azokat, amelyek az igék akcióminőségét jelölik! A képzett igéket helyezze mondatba, és vizsgálja meg a jelentésüket!

20. Milyen különbség van a *szó szerkezetek* és a *képzős igealakok* jelentése között?

kínozza magát – kínlódik, rázza magát – rázkódik, izgatja magát – izgul, vigasztalja magát – vigasztalódik

(☉ Igenemek, igefajok.)

21. Melyik *igenemhez*, *igefajtához* tartoznak az alábbi igék?

folyik – folytat, hibázik – hibáztat, bízik – biztat, gyönyörködik – gyönyörködtet

(Vö.: Bachát László – Benkő László – Chikán Zoltánné: Leíró magyar nyelvtani gyakorlatok. Tankönyvkiadó. Budapest, 1976. 129–132.)

22. Határozza meg az alábbi igék *igenemét* (*igefajtáját*)!

sóz, takarózik, megíródik, emelkedik, patkol, csúfolódik, felvevődik, csúsztat, vonzódik, gyűlölködik, gyötrődik (☉ Igeképzők.)

23. Sorolja be az alábbi – alakilag – visszaható képzős igéket *igefajták* szerint!

bánkódik, tegeződik, borotválkozik, becsukódik, gondolkozik, sakkozik, szépítkezik, ébredszik, elkezdődik

24. Párosítsa az igealakokat *képzők* jellemzésével! (☉ Képzők.)

pirosodik

cselekvő, valamilyenné tesz

pirosul

cselekvő, valamilyennek tart

piroslik

mediális ~ szenvedő, valamilyenné válik jelentésű

<i>pirosít</i>	cselekvő, valamilyennek nevez, szólít
<i>pirosall</i>	mediális ~ cselekvő, valamilyennek látszik
(le) <i>pirosoz</i>	mediális, valamilyenné válik jelentésű, visszaható alakú

25. Tegyén + jelet a táblázat megfelelő rovatába!

igefajták	Az igefajták és a tárgy viszonya	
	tárgyatlan	tárgyas
cselekvő ige		
műveltető ige		
szenvető ige		
mediális ige		
visszaható ige		

26. Igazolja példamondatok segítségével a főnévi igenév *átmeneti szófajiságát*, mutasson rá főnévi, illetve igei sajátosságaira!

(Pl. jelentéstani szempontból azonos jelentésű lehet az *-ás*, *-és* képzős főnevekkel; olyan mondatrészi szerepekben állhat, mint a főnév; csak olyan bővítményei lehetnek, mint az igeénekb. stb.)

27. Mutassa be az alábbi példán, hogy a *melléknévi igenévnek* melyek a melléknévi és melyek az igei tulajdonságai!

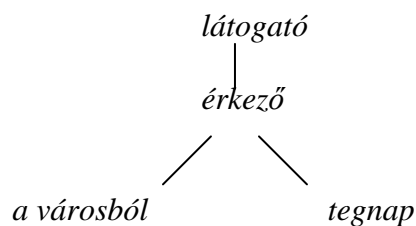

28. Írjon mondatokat, ahol az *olvasni* főnévi igenév *alany*, *tárgy*, *határozó*!

(☉ A megfelelő mondatrészek.)

29. Milyen mondatrész a *főnévi igenév* az alábbi mondatokban? (☉ Mondatrészek.)

Fél a magasból lenézni.

Igyekszik befejezni a feladatot.

Hallom a verebeket csiripelni.^o

Nincs ideje nálunk maradni.

Nem kell félnetek!

Tilos dohányoznunk.

^o(A szerkezet problémás voltáról l. Balogh MGr. 2000: 418.)

30. Sorolja be az alábbi főneveket a *konkrét* és az *elvont főnevek* csoportjába!

becsület, kormány, tündér, metafora, király, forradalom, gyümölcs, tűz, fizika, tavasz, boszorkány

31. Sorolja fel az alábbi szófajtani kategóriákra jellemző *képzőket*! (☛ Képzők.):

- gyűjtőnevek
- elvont főnevek
- gyakorító igék
- mozzanatos igék?

32. Helyezze mondatba az alábbi *köz- és tulajdonnévpárok*at!

parlament – Parlament

paradicsom – Paradicsom

biblia – Biblia

föld – Föld

33. *Köznevek* vagy *tulajdonnevek* az alábbi összetételek?

Hadrovics–Gáldi-szótár, Boyle–Mariotte-törvény, Pitagorász-tétel, Duna-hidak, Oscar-díj-átadás

[Vö.: Nagy Katalin (szerk.) 34. 50.), Vörös Ferenc: Nagy kezdőbetűs közneveinkről. Magyar Nyelvőr 1993: 521–524.]

34. *Konkrét* vagy *elvont főnév* az *írás* az alábbi mondatokban? Miért?

Az írás fárasztotta. Átvette az írást.

Gyűjtsön hasonló példákat!

35. Határozza meg az alábbi mennyiséget jelentő szavak szófaját!

tengernyi, kosár [barack], valamennyi, öt-hat, csomó [könyv], néhány, rengeteg, méter, millió, számos, számtalan, tucat [zokni], pár [könyv], halom [ruha]

36. Az alábbi mellékneveket két csoportba soroltuk: *minősítő* és *viszonyító melléknevekbe*. Indokolja az eljárás helyességét! (Vö.: Lengyel MGr. 2000: 142.)

MINŐSÍTŐ

véges

szép

igazi

kettes

fekete

VISZONYÍTÓ

végső

üveg (mn.)

budapesti

kétszeres

(fekete) hajú

37. Csoportosítsa az alábbi lexémákat aszerint, hogy *minősítő* vagy *viszonyító* melléknevekről van-e szó!

tiszta, spanyol, erdei, jó, éles, műanyag, arany, vadonatúj

38. Igazolja az alábbi példák segítségével azt a „tételt”, hogy minden lexikai szófajú határozószó határozó a mondatban, de nem minden határozó határozószó!

Benn a szobában meleg van. (● Összekapcsolt helyhatározó, határozók.)

Régóta nem láttam ilyen boldognak a barátjával.

Üresen hagyta a tányért az asztalon.

Ingyen, de kedvvel dolgozik.

Jártas a nyelvészetben.

39. Állapítsa meg, melyik mondatban *határozószó*, melyikben *ragos névszó* a kiemelt alak!

Egyszerre csak egy vizsgára készülj!

Egyszerre esni kezdett az eső.

Egyszer már voltam nálatok, másodszorra nem megyek.

Egyszer volt, hol nem volt...

Újra megpróbálok beszélni vele.

Vágyom egy cipőre, egy újra.

Nagyon töröm a fejem egy ötleten, de egy nagyon.

Senki nem volt jelen. A jelenben tud csak gondolkodni.

(Vö.: a mintaelemzésekben írottakkal és D. Máтай Mária: Ragszilárdulás – lexikalizálódás. Magyar Nyelvjárások 2003: 409–14.)

40. Alkosson mondatpárokat a *reggel, este, délelőtt, tegnap, ma* szavakkal! Az egyikben *határozószó*, a másikban *főnév* legyen a szófajuk! (☺ Többszófajúság.)

41. Az alábbi példák a *névutók* és az *igekötők határozószóktól* való megkülönböztetését segíthetik. Elemezze a mondatokat, jellemezze a kérdéses szófajokat! (☺ Morfológiai típusú szószerkezet.)

Kívül volt már mindenem.

A házon kívül találkoztak.

A barátjával szemben döntött.

Szemben állt a barátjával.

Együtt volt vele tegnap este.

Együttműködött mindenkivel.

42. Jelölje 1-gyel azokat a mondatokat, amelyekben a *még* és a *már* *határozószó*, és 2-vel azokat, amelyekben *partikula*! Magyarázza meg a különbségeket, és foglalja össze a partikula jellemzőit!

Ez már valami!

Már várta az érkezésüket.

Nem voltam már fiatal.

Ez már csínytevésnek számított.

Már hozta is a leveleket.

Még szép, hogy nem mondtad ezt senkinek.

Még nem érkezett meg.

Még nyílnak a völgyben a kerti virágok...

Még most sem nyíltak ki a virágok.

Még alig virradt, már talpon volt.

Gyakran még a boldogság is teher.

43. Párosítsa a minősítéseket a kiemelt szavakkal!

1. Már vénülő kezemmel...

2. Siess már!

3. Ennyi már sok nekem!

A/ rémakiemelő partikula

B/ időhatározó-szó

C/ érzelemárnyaló partikula

44. Milyen *emocionális, modális, pragmatikai–kommunikatív* funkciójúak az alábbi mondatok kiemelt partikulái?

De jó!

Tényleg szép.

Esetleg én is megyek.

Ő is jön, ugye?

Nyilván nem jön.

Hogyne menne!

Gyere már!

45. Töltse ki példákkal az alábbi táblázatot a *névmások* funkciója és helyettesített szófajai szerint!

	főnévi	melléknévi	számnévi	határozószerzői
személyes		–	–	–
visszaható		–	–	–
kölcsönös		–	–	–
mutató				<i>akkor</i>
kérdő		<i>mekkora</i>		
vonatkozó				<i>ahogyan</i>
határozatlan	<i>másik</i>			
általános			<i>sehány</i>	

46. Válaszoljon a kérdésre a *személyes névmás* kiegészült alakjaival (határozós eseteivel)!

Ki?	Kivel?	Honnan?	Hol?	Hová?
<i>én</i>				
<i>te</i>				
<i>ő</i>				
<i>mi</i>				
<i>ti</i>				
<i>ők</i>				

47. Alkosson csoportokat az azonos típusú *személyes névmásokból* (a szám, személy jelölésétől függetlenül)! (Vö.: Kugler–Laczkó MGr. 2000: 158–162.)

ők, velünk, teid, nálam, enyém, reá, ti, hozzátok, miattad, miénk, mögüle, ön, jómagam, teutánad

48. Igazolja, hogy az első és második személyű személyes névmások *pragmatikai kötöttségűek*, a harmadik személyűek pedig *grammatikai kötöttségűek*! (Vö.: Kugler–Laczkó MGr. 2000: 158–159.) (☛ Az alany elhagyásának lehetőségei, a hiányos mondat, a tárgy határozottsága.)

49. Állapítsa meg a *magam* jelentésárnyalatait és szófaji értékét az alábbi idézetekben, mondatokban!

a. Magam vagyok.

Nagyon.

Kicsordul a könnyem.

Hagyom. (Tóth Árpád)

b. *Ajándék, mellyel meglepem*

e kávéházi szegleten

magam

magam. (József Attila)

c. *Mi köze ehhez magának?*

Vádolja magát.

Vádoljuk magát.

Csak őt magát adtad volna...

50. Elemezze az alábbi mondatok *kölcsönös névmásait* a kölcsönösség iránya szempontjából! (Vö.: Kugler–Laczkó MGr. 2000: 164.)

Szeretik egymást.

Egymást követve távoztak az épületből.

Szerelmesek voltunk egymásba.

Egymáshoz koccintotta a poharakat.

[Az elemzéshez segítségül olvassa el Laczkó Krisztina: A kölcsönös névmás jelentéstani arculata című tanulmányát! In.: Keszler Borbála (szerk.): Újabb fejezetek a magyar leíró nyelvtan köréből. Tankönyvkiadó. Budapest, 1992: 97–107.]

51. Igazolja mondatba helyezéssel, hogy az alábbi névmások *határozatlan névmások!*

egyik, másik, egyéb, többi, holmi

52. Különböztesse meg a mondatok névmásait *funkciójuk* alapján!

Valamennyi gombócot megevett.

Valamennyi gombócot megette. (☉ Határozott, határozatlan tárgy.)

53. Csoportosítsa az alábbi *névmásokat* aszerint, hogy névszókat (főnevet, melléknevet, számnevet) helyettesítők-e vagy pedig határozószóiak!

aki, valahová, bármilyen, hol?, hányadik?, ez, itt, valami, bármikor, ameddig

54. Írjon példát az alábbi névmásokra!

azonosító melléknévi mutató névmás

határozószói kérdő névmás

megengedő főnévi általános névmás

nyomatékos határozószói mutató névmás

gyűjtő számnévi általános névmás

55. Adja meg *ragos névszóval, névutós névszóval, határozószóval* az *akkor, úgy* határozószói névmások lehetséges *referensét!* (Pl. *ott* ← *kinn, benn*

← *az udvaron*

← *ház előtt*)

56. A *határozott névelő* legfontosabb funkciói (a határozottság ismertség jelölése, az egyedítés: vö.: Kugler MGr. 2000: 283–84.) mellett grammatikai funkciójú is lehet. Elemezze eszerint az alábbi mondatok kiemelt névelőit!

A szeretlek az egyik legszebb magyar szó. (☉ Szófajváltás, aktuális szófaj.)

A kötelesség kötelesség. (☉ Minősítő predikatív viszony, grammatikai szűkítés.)

Édesapám a tanár. (☉ Azonosító predikatív viszony.)

Katinak az autója a garázsban van. (☉ A birtokos jelző és a birtoklást kifejező részeshatározó.)

Az újságot olvasom. (☉ A tárgy határozottsága.)

57. Írja az alábbi *névutók* mellé – ahol lehetséges – a háromirányúságnak megfelelő változatokat!

<i>után</i>	<i>közé</i>
<i>át</i>	<i>felett</i>
<i>mellől</i>	<i>körül</i>

58. A *névutók* között találunk példát alanyesettel álló és ún. ragvonzó névutóra, ill. birtokos személyjelet tartalmazó névutókra is. Írjon mindegyikre 3-3 példát!

59. Határozza meg az *igekötők* funkcióját!

meggyengít – elgyengít – legyengít; elhord – lehord; kiégett ember – leégett ház
úszik – átúszik – átússza; mászik – felmászik – megmássza;
vizsgázik – levizsgázik; ír – megír;
alszik – elalszik; áll – megáll

60. Egészítse ki a párbeszéd mondatait a *van* megfelelő változatával és a hozzá kapcsolható egyéb eszközökkel! Elemezze a mondatokat! Mi a funkciója a *létigének* és a *mondatrésztteremtő segédigének*? (☉ Morfológia, szintaktikai típusú szószerkezetek.)

– Szia.
– Te is gólya?
– Miért, úgy nézek ki, mintha veréb?
– Ellenkezőleg. Itt mindenki olyan elegánsan felöltözve, hogy teljesen zavarban tőle.
– Akárcsak az unokabátyám. Tavaly vagy tavalyelőtt?! Főiskolás tavalyelőtt még nem lehetett, mert tavaly nyáron az érettségi bulija. Úgyhogy főiskolás csak a múlt évben az uncsim.
– Ő is főiskolás?
– Mit is kérdeztél? Hogy főiskolás-e? Nagyon is. Bárcsak ne olyan mafla gólya.
– Nekem meg egy talpraesett nővérem
– És ő?
– Öööö, főiskolás ő még nem, de már járt előkészítőre.
– Meghívhatlak egy kólára?
– Persze.

61. Egészítse ki az alábbi mondatokat a „Kati sztár” állítás *mondatrésztteremtő segédigés* változataival!

(sztár lesz, sztár volt, sztár maradjon, lenne sztár, volna sztár, sztár lehet, sztár lehetne)

Kati kitaratása és tehetsége révén bizonyosan

*Kati szándéka szerint örömmel
 Ha Kati, már ma szívvel-lélekkel küzdene érte.
 Kati könnyen, hisz minden adottsága megvan hozzá.
 Ha nem, ugyan miért kapna ennyi levelet a rajongóitól?
 Reméljük, 80 év múlva úgy emlékeznek vissza az újságok, hogy igen nagy
 A sztárság igencsak illékony dolog, ezért Kati elszántan munkálkodik azon, hogy még sokáig*

62. Igazolja, hogy az alábbi mondatok *módosítószókat* tartalmaznak. (Ne feledje, hogy a módosítószókat az különbözteti meg a partikuláktól, hogy az utóbbiak nem válaszolhatnak eldöntendő kérdésre!)

Valószínűleg elolvad a hó.

Állítólag tudja a leckét.

Pontosan erről beszéltem.

Tényleg nem voltunk ott.

63. Foglalja mondatba *módosítószóként* a következő szavakat!

természetesen, kétségtelenül, biztosan

64. Gyűjtsön még példákat *módosítószókra*! Igazolja legjellemzőbb tulajdonságait: pl.: törölhetők, kiemelhetők főmondatná, eldöntendő kérdésre felelnek: nem illeszkednek be a mondat szintaktikai szerkezetébe.
 (Olvassa el Kugler Nóra: Próbák és szempontok a módosítószók elhatárolásához című tanulmányát! Magyar Nyelvőr 2001: 233–241.)

65. Sorolja be az alábbi szavakat a *mondatszók* megfelelő osztályaiba! (Vö.: Kugler MGr. 2000: 292–304.)

miau, sicc, apropó, oá, óh, szia, irgum-burgum

66. Igazolja, hogy a kiemelt szavak a megjelölt szófaji kategóriába sorolhatók!

Kati sem jött el. viszonyzó, rémakiemelő partikula

Nem Kati jött el. viszonyzó, tagadószó

Eljött Kati? Nem. mondatszó, interakciós mondatszó

B) Komplex feladatok

67. Minősítse az alábbi idézet szavait szófaji szempontból!

„Ez a föld, melyen annyiszor apáid vére folyt...”

68. Állapítsa meg az alábbi kifejezésekben aláhúzott szavak szófaját!

barátai révén, alig bírta, ügyetlen lévén, otthon volt, átlépve a küszöböt, hirdetés útján, elment volna, valahány éves, kedves volt, otthon lenni, szép lenni

(☉ Morfológiai és szintaktikai típusú szó szerkezet.)

69. Állapítsa meg a mondatok kiemelt szavainak szófaji minőségét!

A házon belül mindenkit fölismert.
Belül minden ragyog a házban.

Keresztülgázolt a réten.
Aztán irány, keresztül a bozótton!

Először megállt elöl, majd hirtelen hátrasitett.
Ne menj hátra, csak előre!

Legföljebb harminc forintom maradt.
Legföljebb rakd a polcon!

Úgy szeretlek, mint galamb a búzát.
Úgy öt percnnyire innen történt a baleset.

Az erdőt irtó napszámosok reggeliztek.
Irtó jól dolgoztak az erdőirtók.

Tök jó a szerkód.
A tök jó lesz főzeléknek.

Marha kellemetlen ez számunkra.
A marha húsa nem kellemetlen.

Kutya hideg van odakinn.
Kutyául érzem magam.
A kutya a farkas rokona.

70. A megadott szavak szófaját tekintve melyik a kakukktojás az egyes sorokban?

fog, kell, marad, vagy (nem kötőszó), lehet, múltam, volna

múlni, lenni, olvasni, maradni

amilyen, akinek, ahol, amolyan, amennyi, ahonnan, ahányról

71. Egészítse ki a szöveget az alábbi szavakkal, majd minősítse azokat szófaji szempontból!

akinek, mindent, valamit, magával, magáé, magát, nekem, semmit, semmit; valamikor, kié, úgy

– Mondott

Gyuri ajkaiba harapott, megrestellte, hogy ismét hangosan gondolkozott.

– Folytassa, kérem.

– Nos, Szent Péter tehát eltűnt, de az esernyő megmaradt.

– És megvan? – kérde mohón.

– De meg ám. őrzik a glogovai templomban, mint egy kincset.

– Hála istennek!

Nagy lélegzetet vett, mint a szívéről mázsás teher esik le, gyöngyöző homlokát megtörülte a zsebkendőjével. Megvan! – motyogta. tudott, s a nagy szerencse egyszerre összemorzsolta...

– És most az esernyő? A templomé? – tudakolta gépiesen.

– Lehet még a is – csintalankodék a menyecske. – Veronika viszi a férjéhez. Így mondta a glogovai tisztelendő úr.

72. Pontosítsa az aláhúzott szavak szófaját!

– Hol jártál mostanában?

– Hol Londonban, hol Párizsban.

– A testvéredet is magaddal vitted?

– Nemcsak őt, hanem a barátaimat is.

– Úgy augusztus tájban új utat tervezünk.

– Ismét többen?

– Úgy a legjobb, így már most nézegetjük a kínálatot.

– Nem készültök Kanadába?

– Nem.

– Ha nincs kedvetek, hát ne is menjetek!

– Hát nem is tudom...

73. Állapítsa meg az aláhúzott szavak pontos szófaját!

Felkészült a vizsgára? – Persze.

A vizsgára persze már megint nem készült fel.

Péter egyszerűen oldotta meg a feladatot.

Péter egyszerűen megoldotta a feladatot.

Tudom, hiszen láttam.

Hiszen ezt te is tudod.

(Vö.: Péteri Attila: Az árnyaló partikulák elhatárolásának problémája a magyar nyelvben. Magyar Nyelvőr 2001: 94–102.)

74. Nevezze meg az alábbi *tagadást kifejező* szavak pontos szófaját!

nincs, nem, sem, senki, sehol

75. Elemezze a két József Attila-idézet minden szavát szófajtani szempontból! Különösen figyeljen a *van* különböző ragozott, jelezett alakjaira, és a *maga* funkcióira!

*Így éltem s voltam én hiába,
megállapíthatom magam.
Bolondot játszottak velem
s már halálom is hasztalan.* (József Attila)

*Egyedül voltam én sokáig.
Majd eljöttek hozzám sokan.
Magad vagy, mondták: bár velük
voltam volna én boldogan.* (József Attila)

76. Elemezze az alábbi Ancsel Éva-idézetek mondatainak minden szavát szófajtani szempontból! (Ancsel Éva: Bekezdések az emberről. Hibiszkusz Könyvkiadó. Budapest, 1991.)

*A semmi ágán is megél a szív, ha elhallatszik hozzá a szomszédos ágon ülő dobbanása.
Ahol elvesznek a tradíciók, ott kilyukad az idő, és elpereg a múlt.
Nem elég, ha az ember életútjának felén egy sötét nagy erdőbe ér, el is kell tévedni benne – hogy egy kicsike tisztánlátást kiérdemeljen.
Aki az egész világban csalódott, vajon nem tart-e attól, hogy egy szép napon az egész világ fogja magát, és csalódik őbenne?
Ha nem ismernénk a feltételes módot, talán kevesebbet szenvednénk, de mi maradna belőlünk?
Aki nem tud szeretni, az hiába keresi a kulcsot, amellyel belülről magára zárta ajtaját.
Ha valaki alacsony, azon nincs mit nevetni. Amíg talapzatra nem áll.
Nagyon sokszor kell földig görnyedni, földig öregedni terhek alatt, és nagyon jól kell ismerni a földet, hogy az ember háta egyenes maradjon.
Az, aki senkit sem tud szeretni, bünt se tud elkövetni. De ettől még nem büntelen.
Annál teljesebb az ember, minél hiánytalanabbul szétosztja magát szüntelenül.*

Az igazság hasonlít egy olyan haranghoz, amely egyetlenegyszer kondul, de megállnak tőle az órák.

Farkasszemet nézni a kudarccal és végigmondani – ez azért már majdnem győzelem.

ALAKTAN

I. Elméleti segédanyag

Tótani alapfogalmak:

Tőtípus: Azok a szótövek, amelyeknek tőalakjai között ugyanaz a hasonlóság és különbözőség van, egy tőtípusba sorolhatók. (A tótani besoroláskor általában az írott képet, a ragok és jelek előtti tőváltakozást vesszük figyelembe. Nem vagyunk tekintettel a jelentéstanilag elszigetelődött alakokra: pl.: *jók – javak; hamus – hamvas.*)

Egyalakú tő: A tő a különféle toldalékok előtt változatlan marad (abszolút töve mindig relatíve szabad tőmorféma).

Többalakú tő: Bizonyos toldalékok előtt, toldaléktípustól függően két vagy több alakváltozata (alternánsa) van. (Az abszolút tő lehet relatíve szabad és kötött tőmorféma is: pl. *bokor/ban : bokr/ok.*)

A szóelemekre bontáskor az alábbi fogalmakkal dolgozunk:

Abszolút tő: Morfológiailag tovább nem tagolható.

Relatív tő: Mindig morfémaszerkezet, még kapcsolható hozzá toldalék, vagyis a relatív tő az tő, amely még tagolható, amelyről még leválasztható toldalék.

Zárt szóalak: A szólezáró szerepű *ragmorfémával* lezárt szóalak, már semmilyen toldalékot nem vehet fel.

Lexikai tő: Maga az abszolút tő, ill. a tőmorféma + *képző(k) önálló lexémát* adó kapcsolata (vö.: lexikai morféma). Pl. *ház-, ház-as-, házasság-*.

Szintaktikai tő: Abszolút, ill. relatív tőmorféma + *jel(ek)* kapcsolata (a jel nem hoz létre új lexémát, grammatikai jelentést hordoz). Pl. *házak-, házaké-*.

[A szintaktikai tő fogalmának bevezetése segíthet bizonyos elemzési buktatók elkerülésében is. A problémát a szintaktikai tőnek olyan, látszólag azonos morfémaszerkezettel való összekeverése jelenti, amelyben *zéró morféma* (\emptyset) található. Pl. az *olvasnának* igealak relatív, szintaktikai töve *olvasná-*, amelyet itt a *-nak* általános ragozású T/3. személyű igei személyrag követ, nem azonos az *ő olvasná* (a könyvet) zárt igealakjával (ebben a határozott ragozást is jelölő feltételes módjel után \emptyset morfémában realizálódik az egyes szám harmadik személyű igei személyrag). (Vö.: még a mintaelemzések *evéseinknél, sárgítsa* szóelemekre bontását is.) Vö.: Laczkó MGr. 2000: 49.]

Relatív szabad tömorféma:

Tulajdonképpen az ún. szótári tövek egy része. A magyarban az elvontan, a nyelv síkján létező szótári alak (a lexéma) és a szótári tő a felszínen azonos (*ház, ház-*). Az igei és a névszói tömorfémák jellemző sajátja azonban az, hogy önálló megnyilatkozássá válásukhoz, mondatba kerülésükhöz szükségszerű őket ellátnunk jel- vagy ragmorfémákkal (testesekkel, de akár testetlenekkel = zéró morfémákkal) is. A szabad morfémák jellemzője, hogy más szóelem nélkül, önmagukban is előfordulhatnak a mondatban (pl. a flektáló nyelvekben). Az agglutináló nyelvekben, így a magyarban is viszonylag kevés tömorfémára jellemző ez (vö.: *szükségszerűen szabad, potenciálisan szabad tömorféma*: Laczkó MGr. 2000: 46.). Az igei és névszói tömorfémák a fentiek miatt szabadok nem, legfeljebb *relatív szabadok* lehetnek, relatív szabadságukat éppen a zéró morféma felvétele okozza.

Az egyalakú tövek abszolút töve mindig relatív szabad morféma; a többalakúak esetében meg kell különböztetnünk a relatív szabad (pl. *ló-, tesz-*) és a kötött morfémás tövet, töveket (pl. *lov-, tev-, te-, té-*).

Kötött morféma:

Legfontosabb jellemzője, hogy csak más morfémával együtt fordul elő a nyelvhasználat szintjén. Egyik jelentős csoportját a többváltozatú tövek nem szótári tövei (l. előbb) adják, az ún. kötött tőalternánsok. [Szükségszerűen kötött morfémák a toldalékmorfémák és az ún. fiktív tövek (pl. *csill-, patt-* stb.) is.]

Igetövek

A tőtípusba soroláshoz a következő alakok adhatnak segítséget: szótári alak, E/2. felszólító módú alak, E/3. múlt idejű alak, az igéből képzett folyamatos melléknévi igenév, (a ható, a műveltető képzős alak).

A) **EGYALAKÚ IGETÖVEK:** *áll, tanít, ír, mond, bánt* stb.

B) **TÖBBALAKÚ IGETÖVEK:**

1. **Hangzóhiányos változatúak:** *zörög, ugrik, fürdik* stb.
zörög, zörg-
ugrik, ugor-

2. **v-s változatúak:**

a) **csakán v-s tövűek:** *sző, nő, fő, lő, ró, ri*
sző, szöv-

b) **sz-es v-s változatúak:** *tesz, lesz, vesz, visz, hisz, eszik, iszik*
tesz, tev-, te-, té-

c) **sz-es, d-s és v-s változatúak:**
alszik-típus: *fekszik, nyugszik* stb.

alsz-, alv-, alud-, al-
dicsekszik-típus: *cselekszik, gyanakszik stb.*
dicseked-, dicseksz-, dicsekv-

3. sz-et d-vel váltakoztató tövek: *öregszik, gazdagszik, betegszik stb.*
öregsz-, öreged-

4. n-es változatú tövek:

megy, men-, me-, mé-
van, vagy, val-, vol-
jön, jöv-, jö-

5. sz-es és z-s változatú igék: *igyekszik, szándékszik, emlékszik*
igyeksz-, igyekez-, igyekv-

MGr. + **6. st ~ s és szt ~ sz változatúak:** *fest, éleszt*
fest, fes- (felszólító módban: *fess*)
éleszt, élesz- (felszólító módban: *élessz*)

7. t ~ s változatúak:

alkot, kutat, üt (rövid mgh. + *-t* végűek) (+ *lát,*
bocsát)
alkot, alkos- (felszólító módban: *alkoss*)
lát, lás- (felszólító módban: *láss*)

Névszótövek

A tőtípusba soroláshoz a szótári alakot, a tárgyesetet, a többes számú alanyesetet, az E/3. személyű birtokos személyjeles alakot vehetjük figyelembe. Problémát jelenthet ugyanakkor, hogy több olyan szavunk van, amelyek bizonyos *képzők* előtt egyéb változást is mutathatnak (pl.: *-ít, -ul, -ül; -d, -dik* számnévképző: *feket/ít, barn/ul, harma/dik, negy/ed* stb.) Vö.: Keszler MGr. 2000: 53.; l. még: Keszler 1981: 219–27.

A) EGYALAKÚ NÉVSZÓTÖVEK

1. Magánhangzós végűek: *hajó, kávé* stb.
2. Mássalhangzós végűek: *ház, pad, hat* stb.
3. *H*-ra végződők: *dűh, sah* stb.

B) TÖBBALAKÚ NÉVSZÓTÖVEK

I. Mássalhangzóra végződők:

1. Hangzóhiányos változatúak: *köröm, szerelem, selyem* stb.
bokor, bokr-

Hangátvető vagy hangugrató tövek: *kehely, pehely, teher*
teher, terh-

2. Töbelseji időtartamot váltakoztató tövek: *kéz, híd, kút, tűz, madár* stb.
kéz, kez-

II. Magánhangzóra végződők:

1. Tővégi időtartamot váltakoztató tövek: *fa, béke, körte, kertje* stb.

- fa, fá-*
- 2. Véghangzóhiányos névszótövek:** *borjú, fiú, varjú, könnyű, lassú* stb.
borjú, borj-
- 3. ó-t a-val, ő-t e-vel váltakoztató tövek (MGr. hangsínt és időtartamot váltakoztató tövek):** *apró, erdő, kettő* stb.
ajtó, ajta-
mező, meze-
- 4. v-s változatú névszótövek:**
- Időtartam-váltakoztató tövek: *ló, kő, fű* stb.
ló, lov-
 - Hangsínt és időtartamot váltakoztató tövek: *hó, tó, szó* stb.
hó, hav-
 - Véghangzóhiányos v-s változatúak: *falu, daru, tetű* stb.
falu, falv-
 - Változatlan tőhangzós v-s változatúak: *mű, bő*
mű, műv-

III. Keverék, ill. egvedi típusú névszótövek:

Pl. *anya, apa, fekete, barna, lélek, három, jó, még, száz, bíró*

Alternáció

A magyar nyelv egyik jellemző morfológiai (morfofonológiai) sajátossága, hogy toldalékmorfémáinak jelentős része alakváltozat(ok)ban él.

Az alábbiakban azokra az alternánsokra hívjuk fel a figyelmet, amelyek az elemzésben a legtöbb gondot okozzák.

A felszólító mód jelének alternánsai (morfológiailag meghatározott, kötött alternáció):

Invariáns: [-J]	-j	(pl. vár j, él j, ad j, olvas s, főz z, sző j stb.)
	-jj	(csak: jö jj, jö jj etek)
	-gy	(a hisz kivételével az sz-es v-s igetövekben) <i>ve gy él, i gy atok, té gy</i> stb.
	-ggy	(csak: hi ggy, hi ggy ük)
	-∅	[<i>egyes szám második személyű, tárgyas ragozású rövidebb igelakban: pl. vár d: a -d igei személyrag(!); az sz-es v-s és a csupán v-s tőtípusú igelakon megnyúlt igei személyrag található: pl. e+∅+∅+dd, sző+∅+∅+dd (a felszólító mód jelen kívül a jelen időt is ∅ morféma jelöli).</i>]
	-s	(a -t végű igéknél: fus s, tanít s stb.)

A birtoktöbbsítő jel alternánsai:

Invariáns: [-I]	-i	(pl. hajói, cipői stb.)
-----------------	----	-------------------------

- ai (pl. *házai, ablakai* stb.)
- ei (pl. *kezei, füzetei* stb.)

- jai (pl. *pontjai, padjai* stb.)
- jei (pl. *kertjei, szentjei* stb.)

A több birtokra utaló birtokos személyjelezési rendszer ennek megfelelően a következőképpen alakul:

	birtoktöbbsesítő jel		birtokos személyrag/jel
tő +	-i, -ai, -ei, -jai, -jei	+	-m -d -Ø -nk -tok, -tek -k

(Vö.: Rácz Endre 1974: 146.)

[Az általános iskolai tankönyvek többségében a toldaléktömbös felfogásnak megfelelő rendszert találjuk: a toldaléktömb magába foglalja a birtokos számát és személyét, illetve a birtok számát.

A *ház, kéz, pad, kert, hajó* lexémák segítségével:

E/1. -aim, -eim, -jaim, -jeim, -im

E/2. -aid, -eid, -jaid, -jeid, -id

E/3. -ai, -ei, -jai, -jei, -i

T/1. -aink, -eink, -jaink, -jeink, -ink

T/2. -aitok, -eitek, -jaitok, -jeitek, -itok, -itek

T/3. -aik, -eik, -jaik, -jeik, -ik

Vö.: Rácz Endre 1974: 143-44.]

Munkánkban – MGr.-nek megfelelően – a *birtokos személyjel* elnevezést használjuk, bár véleményünk szerint 'kétarcú' ez a toldalékmorféma. Jeltulajdonsága, hogy nem szólezáró szerepű: más jel is állhat utána, viszonyrag követheti. Teljes paradigmásora, szám- és személybeli egyeztető szerepe azonban ragfunkció.

A főnévi igenév képzőjének alternánsai:

Invariáns: [- NI]

- ni (pl. *adni, olvasni, kérni* stb.)
- ani/-eni (pl. *tanítani, festeni* stb.) (Előhangzóval!)
- nni (az sz-es v-s igetövekben: *te/nni, ve/nni, e/nni* stb.)

- n- (a főnévi igenév személyragozott első és második személyű alakjaiban: *ad/n/om, olvas/n/otok, kér/n/ünk* stb.)
- an/-en (pl. *tanít/an/om, fest/en/em*) (Előhangzóval!)
- nn- (az *sz-s v-s* igetövekben az első és második személyű személyragozott alakokban: *te/nn/ed, ve/nn/etek, e/nn/ünk* stb.)

A feltételes mód jelének alternánsai:

- Invariánsok: [- NA, - NE; - NÁ, -NÉ] – *-na, -ne; -ná, -né* (pl. *ad/na, kér/ne, ad/ná, kér/né* stb.)
- *-ana/-ene* (*szabadít/ana, felejt/ene*)
(Előhangzóval!)
 - *-aná/-ené* (*szabadít/aná/m, felejt/ené/m*)
(Előhangzóval!)
 - *-nna, -nne, -nná, -nné* (az *-sz-es v-s* igetöveknél:
ve/nne, i/nna, ve/nné, i/nná, e/nné/nek, hi/nné/tek stb.)

(Ügyeljünk a *-n-es* tőtípusba tartozó igék helyes szóelemekre bontására: a *jön, megy, van* morfémaszerkezeteiben az *-n* a szótő része: *jön/ni, men/n/etek, men/né/tek, van/ni* (van) stb.)

II. Mintaelemzések

<i>eszik</i>	<i>esz- -ik</i>	abszolút tő, lexikai tő, kötött tő, <i>sz-es v-s</i> tőtípusú igető egyes szám harmadik személyű ikes ragozású igei személyrag
	<i>eszik</i>	zárt szóalak
<i>egyétek</i>	<i>e- gy- egy- -étek</i>	abszolút tő, lexikai tő, kötött tő, <i>sz-es v-s</i> tőtípusú igető a felszólító mód jele relatív, szintaktikai tő többes szám második személyű határozott ragozású igei személyrag (Többes szám második személyben múlt időben és felszólító módban az <i>-atok / -etek, -átok / -étek</i> az általános és a határozott ragozás különbségét hordozza (vö.: Velcsov Mártonné 1974: 131).]
	<i>egyétek</i>	zárt szóalak

<i>edd</i>	<i>e-</i>	abszolút tő, lexikai tő, kötött tő, <i>sz-es v-s</i> tőtípusú igető
	∅	a felszólító mód jele (!)
	∅	a jelen idő jele
	<i>-dd</i>	egyes szám második személyű határozott ragozású igei személyrag (megnyúlt)
	<i>edd</i>	zárt szóalak

<i>enne</i>	<i>e-</i>	abszolút tő, lexikai tő, kötött tő, <i>sz-es v-s</i> tőtípusú igető
	<i>-nne</i>	a feltételes mód jele. [Egyes szám harmadik személyben jelöli az általános és a határozott ragozás különbségét is (vö.: <i>enné</i>).]
	∅	igei személyrag
	<i>enne</i>	zárt szóalak

De: *menne*

<i>men-</i>	abszolút tő, lexikai tő, kötött tő, <i>n-es</i> tőtípus (!)
<i>-ne</i>	a feltételes mód jele
∅	igei személyrag
<i>menne</i>	zárt szóalak

ennetek

[A szóelemekre bontás előtt a hibák elkerülése végett fontos a szóalak szófajának meghatározása. A főnévi igenév személyragozott alakjának felismerését nehezíti, hogy benne – a harmadik személyű alakokat kivéve – az igenév *-ni* képzője alakváltozatában van jelen. Felismerését segíti viszont, hogy mondatban a főnévi igenév személyragozott változata csak bizonyos állítmányok mellett jelenhet meg (*kell, illik, nehéz, hasznos* stb.), s nem utalhat közvetlenül a cselekvéshordozóra (nem tehető ki mellé nominativusban álló cselekvéshordozó: # *ennetek*). A főnévi igenév személyragozott alakjának felismeréséhez tehát alkalmazhatjuk a + *kell* és a – nominativusban álló cselekvéshordozó próbáját. Az igealakokat ezzel szemben a – *kell* és a + nominativusban álló cselekvéshordozó jellemzi: vö.: *ti ennétek*].

<i>e-</i>	abszolút tő, lexikai tő, kötött tő, <i>sz-es v-s</i> tőtípusú igető
<i>-nn-</i>	a főnévi igenév képzője
<i>-(e)tek</i>	a főnévi igenév személyragja, többes szám második személyű cselekvéshordozóra utal
<i>ennetek</i>	zárt szóalak

<i>ettél</i>	<i>e-</i>	abszolút tő, lexikai tő, kötött tő, <i>sz-es v-s</i> tőtípusú igető
	<i>-tt-</i>	a múlt idő jele
	<i>ett-</i>	relatív tő, szintaktikai tő

-él egyes szám második személyű általános ragozású igei személyrag
 ettél zárt szóalak

evéseinknél a) *A birtoktöbbsesítő jel* alternánsával:
 ev- abszolút tő, lexikai tő, kötött tő, sz-es v-s tőtípus
 -és- deverbális nomenképző, többalakú képző, elvont-főnévképző
 evés- relatív, lexikai tő
 -ei- a birtoktöbbsesítő jel (alternánsa)
 evései- relatív szintaktikai tő
 (FONTOS! ez a tő nem egyenlő az 'ő evései' alakváltozattal, ahol a birtoktöbbsesítő jelet Ø morfémájú birtokos személyrag/jel követheti csak)
 -nk többes szám első személyű birtokos személyjel
 evéseink- relatív, szintaktikai tő
 -nél esetrag (adessivusi)
 evéseinknél zárt szóalak
 → (vö.: Balogh MGr. 2000: 189, ill. Rácz Endre 1974: 145–48.)

b) *A toldaléktömbös felfogás* szerint (vö.: Rácz Endre 1974: 143–145): az *evéseinknél* szóalakban az *-eink* többfunkciós toldalékmorféma, amely utal a birtok többségére és a birtokos számára, illetve a birtokos személyére is. Neve = több birtokra utaló többes szám első személyű birtokos személyjel.
 evéseink- relatív, szintaktikai tő
 -nél esetrag (adessivusi)
 evéseinknél zárt szóalak

sárgítsa *sárg-* abszolút tő, lexikai tő, kötött tő, itt: véghangzóhiányos névszótő
 [A *sárga* lexéma több színnévhez (pl. *fekete*, *barna*) hasonlóan *keverék* tőtípusú, hiszen más toldalékmorfémák előtt tövégi időtartamot váltakoztató tőtípusként viselkedik: *sárgák* → *sárgá-* : az abszolút, kötött tő. Vö.: Keszler MGr. 2000: 180. l. még: Keszler Borbála, 1981: 218–27.]
 -ít denomális verbunképző, egyalakú képző, 'valamilyenné tesz' jelentésű
sárgít- relatív lexikai tő
 -s- a felszólító mód jele (-t végű igeiken)
sárgíts- relatív, szintaktikai tő (Nem azonos a „te sárgíts” morfémaszervezettel, amelyben a Ø morfémás E/2. személyű alanyi ragozású igei személyrag zárt szóalakat hoz létre.)
 -a egyes szám harmadik személyű, határozott (tárgyas) ragozású igei személyrag
sárgítsa zárt szóalak

<i>lelketlenül</i>	<i>lelk-</i>	abszolút tő, lexikai tő, kötött tő, keverék tőtípus: többseji időtartamot váltakoztató és hangzóhiányos tőtípus egyszerre (ugyanígy viselkedik bizonyos toldalékok előtt <i>három</i> szavunk is: pl. <i>harmadik</i>)
	<i>-etlen</i>	denominális nomenképző, többalakú képző, fosztóképző
	<i>lelketlen-</i>	relatív, lexikai tő
	<i>-ül</i>	esetrag (essivusi–modális)

Hibalehetőség: összekeverni az azonos alakú *-ul, -ül* deverbális nomenképzővel (*újul, szépül*), amely igealakot hoz létre, és nem szólezáró szerepű!]

lelketlenül zárt szóalak

A fentebb már bemutatott *e/nne – men/ne* (ugyanígy: *e/nn/etek – men/n/etek*) egymástól különböző elemzéséhez hasonlóan ügyeljünk például a *tegyünk – megyünk, várunk – várunk, adod – add, álmoság – bölcsesség, zárjuk¹ – zárjuk² – zárjuk³, szekrényét¹ – szekrényét²* morfémaszerkezetek helyes bontására!

tegyünk – megyünk

<i>te-</i>	abszolút tő, lexikai tő, kötött tő; sz-es v-s tőtípusú ige	<i>megy-</i>	abszolút tő, lexikai tő, relatíve szabad tő, n-es tőtípus
<i>-gy-</i>	a felszólító mód jele	<i>-ünk</i>	többes szám első személyű általános ragozású igei személyrag
<i>tegy-</i>	relatív, szintaktikai tő	<i>megyünk</i>	zárt szóalak
<i>-ünk</i>	többes szám első személyű általános ragozású igei személyrag		
<i>tegyünk</i>	zárt szóalak		

várunk - várunk

<i>vár-</i>	abszolút tő, lexikai tő, relatíve szabad tő, egyalakú ige	<i>-n-</i>	a főnévi igenév képzője
<i>-unk</i>	többes szám első személyű, általános ragozású igei személyrag	<i>-unk</i>	a főnévi igenév személyragja (I. korábban)
<i>várunk</i>	zárt szóalak		<i>várunk</i> zárt szóalak

adod – add

Az *ad-* abszolút, lexikai, relatíve szabad, egyalakú ige után *kijelentő mód*, jelen időben az előhangzós *-d* egyes szám második személyű, határozott (tárgyas) ragozású igei személyrag áll; a *felszólító módú rövidebb alakban* előhangzó nélküli az igei

személyrag. A ragozási rendszert következetesen jellemző különbség mutatja, hogy az *előhangzó*, amelynek elsődleges feladata leíró szempontból a todalékmorféma kiemelése vagy a szóalak jól formáltté tétele, grammatikai funkciót kaphat: a kijelentő és a felszólító mód különbségét jelöli egyes szám második személyben, tárgyas ragozásban. [Vö.: Lengyel Klára (1995: 316): „a nyelv felismerve az előhangzó morfológiai kihasználhatóságát, funkciótalanságát – feltölti azt morfológiai szereppel.”]

Más esetekben az előhangzó különbsége, ill. megléte vagy hiánya szófaji különbséget eredményez (pl. *vörösek – vörösök, kitűnők – kitűnőek, Aranyt – aranyat, Fakanált (újságnév) – fakanalat*); diakrón szempontból pedig todalékhasadáshoz vezethet [-n, -on/ -en/ -ön és -n, -an / -en: pl. *gyorson* (főnév), *gyorsan* (melléknév)].

Az *add* elemzésekor ügyeljünk arra, hogy az egyes szám második személyű, felszólító módú *rövidebb* igelakban a *felszólító mód jele* (és a jelen idő jele is) \emptyset *fokon van* (vö.: hosszabb alak: *adjad*).

álmosság – bölcsesség

A két elvont főnév közül az első három, a második két szóelemből áll. Az *álm-* abszolút, kötött, hangzóhiányos névszótövet az -s denominális nomenképző \rightarrow *álm-*, majd a -ság denominális elvont főnévképző követi relatív, lexikai tövet alkotva. A szóalak helyesírásában a kiejtés és a szóelemzés elve fedik egymást.

A *bölcs-* abszolút, relatíve szabad, egyalakú névszótő után az intervokális helyzetben megnyúlt mássalhangzójú -sség képző áll. A -s itt, ebben a szóalakban nem lehet önálló morféma, képző, hiszen nem hoz létre új lexémát. (A korábbi – a szóelemzésnek megfelelő – helyesírást a HSz. 10. kiadásában a kiejtésnek megfelelő írásmód váltotta fel. *Frissesség* szavunkat pedig a 11. kiadás igazította a kiejtéshez.)

zárjuk¹ – zárjuk² – zárjuk³

A grammatikai homonimák szófaji és szóelemekre bontási különbsége a mondatban válik egyértelművé.

(Be)zárjuk az ablakot.

Zárjuk be az ablakot!

zár- abszolút, lexikai, relatíve szabad egyalakú igető

-juk többes szám első személyű, határozott (tárgyas) ragozású igei személyrag

-j- a felszólító mód jele

-uk többes szám első személyű, határozott (tárgyas) ragozású igei személyrag

zárjuk zárt szóalak

zárjuk zárt szóalak

Elromlott a *zárjuk*.

zár- abszolút, lexikai, relatíve szabad tő, egyalakú névszótő

-juk	többes szám harmadik személyű birtokos személyjel
zárjuk	relatív, szintaktikai tő

szekrényét¹ – szekrényét²

A szintén grammatikai homonimát adó *szekrényét* morfémaszerkezet *é*-je a *Nyisd ki Pista szekrényét!* mondatban, *egyes szám harmadik személyű, egy birtokra utaló birtokos személyjel*. A megadott toldalékmorfémájú szintaktikai tő újabb toldalékmorfémák előtt tövégi időtartamot váltakoztató tőként viselkedik (*Pista szekrénye*). A birtokos személyjel a *birtokszón* utal a birtokos számára és személyére. A *Nyisd ki a fiókot, a szekrényét!* mondat értelmező jelzőjét adó *szekrényét é*-je *birtokjel*. (A birtokjel egyébként a *birtokost jelölő* szón utal a birtokra: *Ez a fiók a szekrényé*.)

III. Gyakorlófeladatok

A) Az egyes részegységekhez kapcsolódó feladatok

1. Csoportosítsa az alábbi szavakat aszerint, hogy melyek *szükségszerűen szabad*, melyek *potenciálisan szabad*, s melyek *relatíván szabad* tömorfémák! Indokolja is! (☺ Szófajok.)

madár, után, tesz, kinn, mert, lélek, három, egyedül, jaj, alig, persze, futva

2. Milyen Ø morféákat tartalmaznak az alábbi kiemelt szóelőfordulások?

A fiú érdekes könyvet olvas.

A fiú sapkája a földre esett.

Várd ki a sorod!

Várv meg engem! (☹ Tárgy, határozott, határozatlan, jelölt, jelöletlen.)

Tedd a kezed homlokomra!

Sajnálom magam.

Eddz sokat!

Edzd magad!

3. *Passzív (fiktív) tő*: olyan tömorféma, ami önmagában nem, csak valamilyen képzővel fordul elő. Ilyenkor a tő megállapításában segíthet egy másik képzős formával való szembeállítás.

Pl.: *borul – borít*

Keressen hasonló példákat az alábbi passzív tövet tartalmazó szavakhoz!

<i>zör-get</i>	<i>ból-ogat</i>
<i>röp-köd</i>	<i>tám-aszt</i>
<i>vis-ong</i>	<i>for-gat</i>

4. Igazolja az alábbi szavak szófajának, grammatikai jellemzőinek meghatározásával azt, hogy az *előhangzónak* lehet szófaji megoszlást, szófaji és grammatikai különbséget jelölő szerepe!

<i>hűsítők</i>	–	<i>hűsítőek</i>
<i>felelősök</i>	–	<i>felelősek</i>
<i>hódítók</i>	–	<i>hódítóak</i>
<i>mondd</i>	–	<i>mondod</i>
<i>családosok</i>	–	<i>családosak</i>
<i>fakanalat</i>	–	<i>Fakanált (újságnév)</i>
<i>add</i>	–	<i>adod</i>
<i>aranyat</i>	–	<i>Aranyt</i>

5. Mi a különbség az alábbi szópárok *jelentése* között?

<i>vádoló – vádló</i>	<i>tároló – tárló</i>
<i>kereplő – kereplő</i>	<i>taroló – tarló</i>
<i>gázoló – gázló</i>	<i>pároló – párló</i>

6. Foglalja mondatba az alábbi szópárokat! Milyen *jelentéskülönbséget* eredményeznek a tőteni változatok?

<i>éberen – ébren</i>	<i>sója – sava</i>
<i>hűen – híven</i>	<i>magja – magva</i>
<i>ó – avas</i>	<i>borja – borjúja</i>

(Figyelmébe ajánljuk Elekfi László: *Eltérő toldalékokban mutatkozó jelentéskülönbségek* című tanulmányát. Magyar Nyelvőr 1999: 305–317.)

7. Mely földrajzi nevekből keletkeztek az alábbi családnevek? Milyen *tőtípusba* sorolhatók?

Somlai, Makai, Kállay, Brassai, Szoboszlai, Szendrei

8. A *lélek* és a *három* két tőtípus tulajdonságát egyesíti magában elválaszthatatlanul (=kevert tőtípus).

Igazolja ezt az alternánsok megadásával!

Gyűjtsön még kevert tőtípusba tartozó szavakat! (Vö.: Keszler MGr. 2000: 180.)

9. Párosítsa a névszókat *tőtani* viselkedésük szerint!

irodalom, tetű, pokol, cérna, lé, odú, kevés, szörnyű, csó, sár, gyapjú, körte

10. Milyen *tőtípusba* tartoznak az alábbi névszók?

ifjú, sárga, kéz, bogyó, erdő, haszon, könnyű, tő, tó, csonka, hosszú, homály, köröm, jó

11. Bizonyos *relatív tövek* is mutatnak tőváltakozást. Milyen *tőváltakozás* figyelhető meg az alábbi szavakban?

kerestesse, kezdeményezését, látogassa, mehessen, forradalmának

12. Alkosson három csoportot a szavakból a *tőtípusok* szerint!

hisz, verekedik, tülekedik, haragszik, eszik, alszik, telepedik, lesz, növekedik

13. Melyik a kakukktojás a *tőtípus* szempontjából?

- a) *céloz, terem, zörög, morog, kopog, kesereg, ácsorog*
- b) *hajlik, fénylik, hanyatlik, hírlík, rémlík*
- c) *sátor, halom, köröm, motor*

14. Írja a szavak mellé a lehetséges *tőváltozatokat*!

szövő _____

tevő _____

alvó _____

gyanakvó _____

jövő _____

igyekvő _____

15. Egészítse ki a táblázatot a fenti igealak mintájára, majd határozza meg a szavak *tőtípusát*!

	<i>vágd</i>	<i>vágjad</i>	<i>vágj</i>	<i>vágjál</i>	tőtípus
<i>ró</i>					
<i>hisz</i>					

<i>fest</i>					
<i>edz</i>					
<i>üt</i>					

16. Nem megy egyre a gy!

Határozza meg a *tőtípust* (ígetövek)!

<i>tégy</i>	<i>hagy</i>
<i>vagy</i>	<i>megy</i>
<i>higgy</i>	<i>légy</i>

17. A *tőváltozatok* eredményezhetnek egyenértékű alakváltozatokat (pl. *varjúk* – *varjak*, *fátyolt* – *fátylat*), vezethetnek jelentésselkülönüléshez (*nője* – *neje*, *daruk* – *darvak*), jellemezhetnek nyelvváltozatokat (nyelvjárási: *mensz*, köznyelvi: *mész*). Gyűjtsön még hasonló példákat!

18. Lássá el a *csatt passzív* (fiktív) tövet képzővel (☉ Fiktív tövek, igenemek, igefajták.) az alábbiak szerint!

cselekvő, mozzanatos, pillanatnyi cselekvés: *csatt* _____

cselekvő, mozzanatos, pillanatnyi cselekvés: *csatt* _____

cselekvő, gyakorító, tartós, huzamos, folyamatos: *csatt* _____

műveltető: *csatt* _____

ható: *csatt* _____

19. A képzők az alapszó jelentésétől függően többféle jelentésárnyalatú származékszót hozhatnak létre. Adja meg az alábbi származékszók jelentését, pl.: az 'alapszóban megnevezett hangszerezen játszik' (vö.: Keszler MGr. 2000: 309)!

zongorázik, citerázik

vajaz, cukroz

korcsolyázik, pingpongozik

fagyizik, boroz

metrózik, biciklizik

magáz, néniz

20. Igazolja néhány példán, hogy az *-l* képzőnek szintén *több jelentése* is lehet!

eszköz (pl. hangszer) neve + *l* 'valamivel dolgozik'

tulajdonságot, mértéket jelentő mn + *l* / *-ll* 'valamilyennek tart'

színnév + *l* / *-ll* 'valamilyennek látszik'

tárgy neve + *l* 'az alapszóban megnevezett dologgal

ellát'

.....

21. Képezze a felsorolt igék megfelelő alakjait! Ügyeljen a helyesírásra! (☉ Igenemek, igefajták.)

Alapalak	Gyakorító képzővel	Műveltető képzővel
<i>csíp</i>		
<i>bújik</i>		
<i>rúg</i>		

A fenti példákhoz hasonlóan több ige és névszó mutat bizonyos képző(k) előtt többeseji időtartam – váltakozást: pl.: *úszik – uszoda, zsír – zsiradék, tíz – tized, tizenöt* (vö.: Keszler MGr. 2000: 53.). További problémát jelenthet, hogy több esetben az alapszó és a képzett szó összetartozása már alig érzékelhető, a képzett szó jelentése nem konvencionális; ezeket a szóalakokat leíró szempontból már nem is szükséges szőelemekre bontani (pl.: *úr – üreg, fűz – fűzet, szűnik – szüntelen, múlik – mulaszt*).

(Vö.: Magyar leíró nyelvtani segédkönyv. Szerk.: Faluvégi Katalin, Keszler Borbála, Laczkó Krisztina. Nemzeti Tankönyvkiadó. Budapest, 1999. 17–23.)

22. Néhány esetben ugyanahhoz a tőhöz több hasonló funkciójú képző is járulhat. Válassza le az alábbi szavakról a *képzőt*, és állapítsa meg a képzett szavak *jelentéskülönbségét*!

okol – okoz

lélektelen – lelketlen

sorol – soroz

vágtat – vágat

keresztel – keresztel

tetet – tett

gondatlan – gondtalan

járat – jártat

23. Az *azonos alakú képzők* több igefajtát is jelölhetnek. Igazolja ezt az alábbi mondatok aláhúzott igéinek besorolásával! (☉ Igenemek, igefajták.)

Az ülés elhúzódik.

Kati elhúzódik Jóskától.

Pista a hideg miatt két takaróval takarózik.

Norbi nem ismeri el a hibáit, mindig mással takarózik.

24. Állapítsa meg az alábbi származékszavak segítségével, hogy az *-s* *denominális névszóképzőnek* milyen jelentései vannak a magyar nyelvben!

*asztalos, nádas, petőfis, zsíros, pirosas, * Nyulas*

25. A képző jelentésének megállapításában segíthet, ha a képzett szót szószerkezetté alakítjuk. Pl. *asztalka* = *kis asztal* (→ kicsinyítő képző). Alakítsa át hasonló módon az alábbi szavakat, és állapítsa meg, mi a képző szerepe!

aluszékony, integet, Szabóné, kávézó, mosakodik

26. *Termékeny (produktív)* képzőinkkel új szótári szót tudunk létrehozni. Alkosson új lexémát az alábbi szavak felhasználásával, s így megállapíthatja, melyek a leggyakoribb ma is aktív igeképzőink! Az így alkotott szavak tovább is képezhetők.

internet, chat ~ cset, snowboard, klikk, blog, klón, szörf

27. Válogassa ki az alábbiak közül a már *lexikalizálódott* képzéseket (tehát ahol a képzett szó jelentése nem vezethető le az alkotóelemek jelentéséből: szemantikai szóképzés)! [Vö.: Berrár Jolán: Új szempontok és módszerek a szóképzés vizsgálatában In.: Rácz Endre–Szathmári István (szerk.): Tanulmányok a mai magyar nyelv szófajtana és alaktana köréből. Tankönyvkiadó. Budapest, 1974. 99–124]

integet, mosogat, beszélget, hallgat, nézeget, látogat, eszeget

28. Nyelvünkben több azonos alakú toldalékmorféma is van. (Pl. -t: a *tárgy ragja*, a *múlt idő jele*, a *befejezett melléknévi igenév képzője*, *deverbális nomenképző*) Milyen funkcióik lehetnek az alábbiaknak?

-ik, -ék, -k, -ja, -i

29. Válassza le és minősítse a toldalékokat funkciójuk alapján!

kérek, kérnék, kéri, kérlek

bízik, (meg)bízlak, bízzék, bíznék

30. Az előbbi feladat első sorának igealakjai közül az egyiknek két funkciója is van (*grammatikai homonímia*). Foglalja mondatba mindkettőt külön-külön!

31. Mely szóalakokban található *grammatikai homonímia*?

várnák, innánk, látnátok, hagyjátok, higgyétek, nézzük, halászunk

32. Foglalja mondatba az alábbi *grammatikai homonimákat*, és mondatbeli helyzetüknek megfelelően jellemezze a szóelőfordulások szóelemeit!

mentünk, legyek, teremnek, vadászod, játssza, olvastam, vennék, Pistának, mentek, eddük

33. Vizsgálja meg az alábbi szóalakok morfémaíát, s ennek alapján értelmezze az *-ik*, ill. az *-ék* szóvégződést!

alszik, tetszik, jobbik, ötödik, kocsik, cipőik;

Szabóék, szakácsnék, toldalék, írnek, tegyék, valék, szándék, szőkék, igyék, kávék

34. Milyen *jelentésvizonyban* vannak az alábbi szópárok végződése? (1 = *szinonima*, 2 = *antonima*, 3 = *homonima*)?

Kovácsék – teríték

legelész – fülész

tanult – tanulatlan

kapál – számítógépezik

szédít – szédiül

kapkod – röpdös

35. Alkossa meg a szavakat az alábbiak szerint!

A derékszűj szinonimájából induljon ki (a,b)!

a) az ő derékszűjén:

b) a derékszűjén (ti. a csatján):

c) nem a tiédén:

Határozza meg az *-é* funkcióját!

36. Néhány toldalékmorféma is többarcú, több toldalékfajta tulajdonságait hordozza magában. Írjon példát a következőkre, magyarázza meg, miért többarcúak!

képzőszerű jel:

képzőszerű rag:

jelszerű képző:

ragszerű képző:

37. Az *-ék* (*Kovácsék, a tanítóék*) a korábbi nyelvtanokban a *denominális nomenképzők* között szerepelt, a MGr. *heterogén többesjelnek* tekinti. Gyűjtse össze azokat a tulajdonságokat, amelyek alátámasztják ezt! (Balogh MGr. 2000: 185–186.)

38. Az *-n* határozórag az előhangzó nyelvállásfokától függően több mondatrészszerében előfordulhat. Helyezze mondatba az *-n/-on /-en /-ön* és az *-n/-an/-en* raggal ellátott szavakat, majd állapítsa meg, melyik milyen *határozó* a mondatban! (☺ Mondatrészek.)

szépen, asztalon, télen, lassan, boldogan, utcán, csúnyán, bőrröndön

39. A *szomszéd* (fn.) és/vagy a *kevés* szavak fölhasználásával egészítse ki a *névszójelek* alábbi táblázatát!

névszójel	megnevezés	példa
– <i>k</i>		
		<i>szomszédai</i>
	heterogén többesjel	
	birtokos személyjel	
– <i>od</i>		
– <i>é</i>		
		<i>kevesebbik</i>
	túlzófok	

40. A *barát* és a *jó* szavak fölhasználásával készítse el a *névszójelek* táblázatát!

41. Hasonlítsa össze a többes szám második személyű egy és több birtokra utaló *birtokos személyjeles* szóalakokat! Bontsa szóelemekre őket! Figyeljen az alternánsok különbségére! (Vö.: alaktan, bevezető rész)

házatok – házaitok

kertetek – kertjeitek

vödrötök – vödreitek

42. Az *elolvasott könyv* jelzős szintagma bővítménye *befejezett melléknévi igenév*.

a) Adja meg a belőle képzett *igei-igenévi* alakok *paradigmáját* (vö. Lengyel MGr. 2000: 248)!

b) Gyűjtsön olyan *alanyos alárendelő összetett szavakat* (☉), amelyek *igei-igenévi* utótagúak!

c) Írjon olyan *alanyos szintagmákat* (☉), amelyek *alaptagja* *igei-igenév*!

43. Válassza ki az alábbi szóalakok közül a *főnévi igenév személyragozott* alakjait! (☉ Főnévi igenév.)

olvasnunk, olvasunk; szednem, szedném; írod, írnod; látnátok, látnotok

Alkosson mondatokat a főnévi igenevekkel, állapítsa meg mondatrésztértéküket (☉)!

44. Alkossa meg a *fog* igéből a lehetséges *igenévi (igei-igenévi)* alakokat, és foglalja őket mondatba igenévként. Közülük egyet *főnévként* és egyet *névutóként* is használjon! (Az esetleges igekötő-használat megengedett!) (☛ Szófajtan.)

45. Alkosson két csoportot a szavakból aszerint, hogy milyen *toldalék-morféma-típus* található a tő és a személyrag között!

állnotok, élnétek, állnunk, ülnének, ülnünk, ülnötök, élnetek, élniük, állnánk

Mi a toldalékok szerepe?

46. Milyen jelentéssel bővíti a *birtokos személyjel* a névmásokat ill. számneveket?

kettőjük, hármunknak/hármónknak, egyikőtök, melyikünkről

(Vö.: Laczkó Krisztina: Gondolatok személyjeles számneveinkről és névmásainkról. Emlékkönyv Benkő Loránd hetvenedik születésnapjára. Szerk.: Hajdú Mihály–Kiss Jenő. Budapest, 1991. 399–403.)

47. Indokolja, hogy miért pontosabb az *általános*, illetőleg a *határozott ragozás* elnevezés, mint az alanyi, illetve a tárgyas!

(Olvassa el Velcsov Mártonné A magyar nyelv verbum finitumainak néhány kérdése című tanulmányát! In: Tanulmányok a mai magyar szófajtana és alaktana köréből. Szerk.: Rácz Endre és Szathmári István. Tankönyvkiadó, Budapest, 1974. 125–133.)

48. Hasonlítsa össze az *általános* és *határozott igeragozási* paradigmákat minden módban és időben, számban és személyben! A kijelentő mód jelen idejű paradigmata tagokhoz viszonyítva gyűjtse össze az eltéréseket más módban és időben!

(Kugler MGr. 2000: 112–114)

49. Hasonlítsa össze a többes szám második személyű, kijelentő módú, jelen idejű, *általános ragozású igealakokat* a más módban és időben lévő alakokkal! Hol talál csupán kétalakú toldalékokat?

Pl. *álltok, néztek, ültök*

50. Állapítsa meg az alábbi igepárok funkcióbeli különbségeit (mód, idő, ragozás)! Szóelemekre bontással igazolja is ezt!

várjátok – kérjétek

várja – kérje

állítja – állítsa

halasztja – halassza

51. Határozza meg a felsorolt igéket *mód, idő, szám, személy* és *ragozás* szerint, majd alakítsa át őket azonos számban, személyben és ragozásban álló felszólító módú igealakokká!

	mód	idő	szám, személy	ragozás	felszólító mód
<i>érezek</i>					
<i>lerázta</i>					
<i>fedí</i>					
<i>látlak</i>					

52. Helyezze el az *edz* ige alábbi *egyes szám 3. személyű* alakjait a táblázat megfelelő rovataiba!

edzette volna, eddzen, eddze, edz, edzene, edzi, edzeni fogja

	kijelentő mód		feltételes mód		felszólító mód	
	általános ragozás	határozott ragozás	általános ragozás	határozott ragozás	általános ragozás	határozott ragozás
jelen idő						
múlt idő						
jövő idő						

53. Írja be az igék megfelelő alakjait a táblázatba!

	kijelentő mód, jelen idő, E/2., általános ragozás	feltételes mód, jelen idő, T/3., általános ragozás	felszólító mód, jelen idő, E/2., határozott ragozás	kijelentő mód, jelen idő, T/1., határozott ragozás	felszólító mód, jelen idő, T/2., általános ragozás
<i>hisz</i>					
<i>tesz</i>					
<i>metsz</i>					

54. Egészítse ki a táblázatot a megadott igealakok mintájára!

	<i>szánd meg</i>	<i>nyújts</i>
<i>elmulaszt</i>		
<i>lemond</i>		
<i>elhisz</i>		
<i>megedz</i>		
<i>belát</i>		
<i>kihűt</i>		

55. Bontsa szóelemekre az alábbi mondatokban a *vonz* ige alakjait!

Ti is vonzzátok az ilyen lehetetlen alakokat?

A mágnes vonzza a vasat.

Csapjatok nagy hírverést, vonzzatok oda mindenkit!

Úgy vonulj végig a kifutón, hogy vonzd oda mindenkinek a tekintetét!

56. Határozza meg az alábbi igealakokat!

megnagyobbíthatjátok mód idő
 szám személy
 ragozás

emelkedjenek mód idő
 szám személy
 ragozás

elolvasnák mód idő
 szám személy
 ragozás

57. Ragozza a (vö.: Kugler MGr. 2000: 118–119) az *ikes ragozás* szerint a *dolgozik* igét, majd állapítsa meg, mely paradigmataokat használják ma is!

58. Értelmezze az alábbi ábrát, ahol lehet, töltsse ki egyéb példákkal!

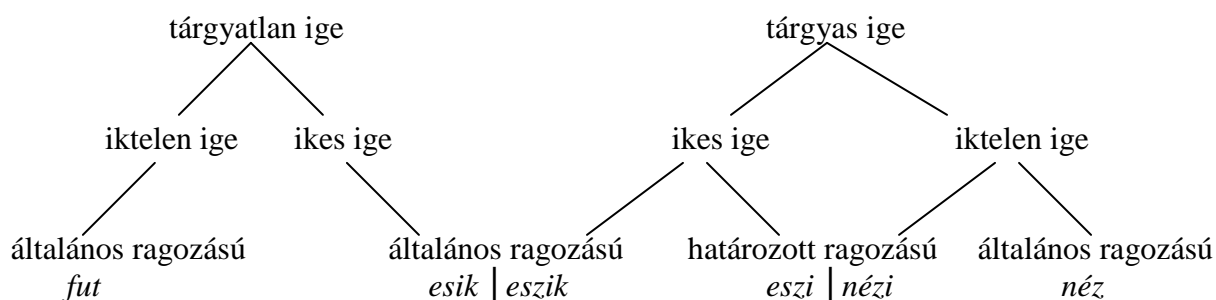

59. Jellemezze az alábbi mondatok aláhúzott *ikes* *igéit* az igemód és a cselekvő száma, személye szempontjából! Hogyan használjuk ma őket?

Aki nem dolgozik, ne is egyék!

Nem akarta, hogy a Nap sugára

Megbotolják hajjai fodrába. (Petőfi Sándor)

Válják egészségére!

Mit ennék ön, Sándor?

Ég a gyertya ég, el ne aludják!

60. Alkosson szót a felsorolt szóelemekből!

dicsér + a cselekvés eredményét jelentő főnévképző + ellátottságot jelentő melléknévképző + módhatározórag

olvas + gyakorító képző + elvont főnévképző + többes szám harmadik személy, több birtokra utaló birtokos személyjel

rossz + valamilyennek tart jelentésű ige képző + a múlt idő jele + egyes szám harmadik személyű, határozott ragozású igei személyrag

buta + valamilyenné válik jelentésű ige képző + a ható ige képzője + a feltételes mód jele + többes szám első személyű általános ragozású igei személyrag

61. Toldalékolja a *nehéz* névszót a megadott toldalékolási rend szerint! Több megoldás is lehetséges!

abszolút tő + képző

abszolút tő + jel

abszolút tő + képző + jel

abszolút tő + jel + rag

abszolút tő + képző + jel + rag

62. Írjon példát a következő morfémákból felépülő szóalakokra!

abszolút tő + képző + képző

abszolút tő + képző + jel

abszolút tő + képző + jel + rag

abszolút tő + képző + rag

abszolút tő + rag + képző

abszolút tő + jel + jel

abszolút tő + jel + rag

63. A szabályos szótő + képző + jel + rag kapcsolódástól eltérő, szabálytalan kapcsolódások is találhatók nyelvünkben.. Elemezze az alábbiakat! Miért szabálytalanok?

kisebbségi, századokbeli, ötszörös, nagybani, súlyosbodik, házunkbeli, sokszoroz

64. Írjon példát a különböző szófajok lehetséges szerkezeti típusaira! Ügyeljen a zéró morfémák lehetőségére is!

igealakok:

– (igekötő) + tőmorféma + (képzők) + módjel/időjel + igei személyrag

– (igekötő) + tőmorféma+ (képzők) + időjel + igei személyrag segédige + módjel

főnévi alakok:

– tőmorféma + (képzők) + számjel + (egyéb jelek) + viszonyrag

főnévi igenevek:

– (igekötő) + ige + (képzők) + a főnévi igenév képzője + a főnévi igenév személyragja

B) Komplex feladatok

65. Foglalja mondatba az alábbi szavakat, határozza meg a szófajukat, jellemezze a szóelemeket!

tanulnék, tanulnák, tanulnom, tanulnám, tanulnók

66. A birtokos és a birtok kapcsolatának kifejezésére több lehetőség van a magyar nyelvben. Jellemezze ezeket az alábbi példák segítségével morféma-, lexéma- és szintagmaszinten!

házam, házá, enyé, mieink,

*az én könyvem, a diák könyve, a diáknak a könyve, a könyv az enyém, a könyv a diáké,
(nekem a könyvem)*

(Vö.: Gaál Edit: A birtoklás kifejezése a mai magyar nyelvben. NytudÉrt. 97. Akadémiai Kiadó. Budapest, 1978.)

67. Hasonlítsa össze a szavak morfológiai fölépítését, határozza meg a szófajukat, és foglalja őket mondatba!

a) *aludnotok – aludnátok*

d) *menvén – tevén – tévén – tévén*

füvén – vivén – övén

b) *adnom – adnám*

c) *vinnéd – vinned*

e) *karaván – kíván – durván – látván – mogorván*

pányván – fonván

68. Melyik a helyes alak? Miért?

jösztek ~ jöttök ~ jössztek

frissesség ~ frisseség

nyersesség ~ nyerseség

69. Bontsa szóelemekre az alábbi morfémaszerkezeteket!

Részletesen elemezze a tö- és toldalékmorfémákat!

számítgatásnak, legjobbjaink, szebbiké, hallgatóság, várnánk, hangtalanul, üldögéltünk, kezdeményezés, hatszorosával, erősödjetek, kertjeinkből, tudtál, mondd, lámpáinkat, kérjete, barátságáért, kisebbségekről, beszélgettünk, igyunk, írnod, írnod, higgyétek, festményük, voltál, jöjjenek, öltözködtünk, megvakulva, bevásároltam, zörgését, szavaikból, olvashatnék, műveimnek, bokrukról, frissítettünk, frissesség, tenni, menni, szednem, szedném, várományosuk; főzte¹ (Édesanyám főzte az ebédet), főzte² (Az édesanyám főzte ebéd mindenkinek ízlett.), jöttök, jöttetek, körtéssel, edd, edd, felruházhatatlanság, vinnetek, innátok, lovaikra, edd, telkekből, megakadályozhatatlanságokkal, nehézségeid, megvehettétek, tudnád, varjaknak, lelkeinket, olvastátok, liluljon, mosakodáskor, erdejeiben, barnítsa, fiaié

A SZÓALKOTÁSI MÓDOK

A SZÓKÉPZÉS

I. Elméleti segédanyag

A képzők csoportjai az alapszó és a származékszó szófaja szempontjából

(A magyar nyelv könyve főszerk.: A. Jászó Anna. Trezor Kiadó. Budapest, 2004. alapján)

Igéképzők

Igéhez járuló igéképzők

Gyakorító értelem és folyamatos cselekvés kifejezése:

-gat/-get*:	<i>szólítgat, cserélget</i>
-g, -og/-eg/-ög:	<i>csattog, mekeg, zümmög</i>
-ong/-eng/-öng:	<i>hajlong, terjeng, dülöng</i>
-ász(ik)/-észik:	<i>kotorász(ik), legelész(ik)</i>
-dogál/-degél/-dögél:	<i>fújdogál, mendegél, üldögél</i>
-kol/-kel/-köl:	<i>horkol, esdekel, prüszköl</i>
-ikél:	<i>eszikél</i>
-dokol/-dekel/-dököl:	<i>fuldokol, nyeldekel, tündököl</i>
-ol/-el/-öl:	<i>kuruttyol, kelepel, püföl</i>
-z, -oz(ik)/-ez(ik)/-öz(ik):	<i>kiáltoz(ik), éledez(ik), öntöz</i>
-ál:	<i>dobál, kárál</i>
-kál:	<i>furkál, bujkál</i>
-od/-ed/-öd:	<i>bököd</i>
-kod/-ked/-köd:	<i>kapkod, lépked, röpköd</i>
-gál/-gél, -igál:	<i>húzgál, nevetgél, huzigál</i>
-dal/-del/-dál:	<i>szabdal, lépdél, harapdál</i>
-dös/-des/-dös:	<i>rugdos, verdes, lökdös</i>
-doz(ik)/-dez(ik)/-döz(ik)	<i>csukladozik, töredezik, lődöz</i>

* A félkövér szedésű képzők a ma is termékeny (produktív) képzők.

Mozzanatosság kifejezése:

-an/-en:	<i>csattan, szökken</i>
-int:	<i>köhint, suhint</i>
-ant/-ent:	<i>dobbant, hessent</i>
-ít:	<i>szakít</i>
-aml(ik)/-eml(ik)/-áml(ik):	<i>háramlik, gyülemlik, csilláml(ik)</i>
-all/-ell:	<i>sugall, lövell</i>

Kezdő értelem kifejezése:

-ad/-ed:	<i>apad, reped</i>
-dul/-dül:	<i>rámordul, rezdül</i>
-dít:	<i>mozdít</i>

Műveltető értelem kifejezése:

-at/-et, /-tat/-tet:	<i>írat, tépet, rajzoltat, kerestet</i>
-----------------------------	---

Egyéb cselekvő és mediális értelem kifejezése:

-aszt/-eszt:	<i>forraszt, fejleszt</i>
-t:	<i>röppent, teremt</i>
-ít:	<i>elhárít, szállít</i>
-ajt/-ejt:	<i>szalajt, veszejt</i>
-al/-el, -lal/-lel:	<i>forral, növel, hizlal, kérlel</i>
-ód(ik)/-őd(ik):	<i>húzódik, képzelődik</i>
-kod(ik)/-ked(ik)/-köd(ik):	<i>dulakodik, verekedik, gyűlölködik</i>
-koz(ik)/-kez(ik)/-köz(ik):	<i>vitatkozik, vétkezik, ütközik</i>
-ó(d)z(ik)/-ő(d)z(ik):	<i>csókoló(d)zik, hempergő(d)zik</i>
-oz(ik)/-ez(ik)/-öz(ik):	<i>lemaradozik, ébredszik, öltözik</i>
-ul/-ül:	<i>borul, feszül</i>

Szenvedő értelem kifejezése:

-at(ik)/-et(ik), -tat(ik)/-tet(ik):	<i>megbízatik, kéretik, kívántatik, elintéztetik</i>
--	--

Visszaható értelem kifejezése:

-kod(ik)/-ked(ik)/-köd(ik):	<i>ruházkodik, őrizkedik, fészülködik</i>
-koz(ik), -kez(ik)/-köz(ik)	<i>szárítkozik, szépítkezik, törülközik</i>

Ható értelem kifejezése:

-hat/-het: húzhat, kérhet

Névszóhoz járuló igeképzők

Különbéle jelentések kifejezése:

- z(ik), -az/-oz/-ez/-öz:** dicsizik; vajaz, cukroz, címez, szörföz
-l(ik)/-ll(ik), -ol/-el/-öl: piroslik, tarkállik, faxol, zöldell, elnököl
-ít: fehérít, méregtelenít
-sít: karcsúsít, magánosít
-kod(ik)/-ked(ik)/-köd(ik): tanárkodik, tevékenykedik
-skod(ik)/-sked(ik)/-sköd(ik): tanítóskodik, remetéskedik
-od(ik)/-ed(ik)/-öd(ik): nagyobbodik, kisebbedik, tükrösödik
-ul/-ül: sárgul, kékül
-sul/-sül: állandósul, szembesül
-izál: ironizál, liberalizál
-íroz: karikíroz
-ász(ik)/-ész(ik): madarászik, egerészik

Határozószóhoz járuló igeképzők

Különbéle jelentések kifejezése:

- z(ik):** viszonzoz
-l(ik): hátrál, vesztegel
-koz(ik): visszakozik
-kod(ik)/-ked(ik): elhamarkodik, hirtelenkedik, tüsténkedik

Névszóképzők

Igéhez járuló névszóképzők

Főnévképzők

Elvont cselekvés, történés kifejezése:

- ás/-és:** privatizálás, menedzselés
-t: lét, jártában
-aj/-ej: zsivaj, zöreij, csevej
-alom/-elem: hatalom, kérelem
-ság/-ség: fáradság, sietség

-at/-et:	<i>fordulat, kímélet</i>
-hatnék/-hetnék:	<i>játszhatnék(ja van), mehetnék(je van)</i>

A cselekvés, történés eredményének, tárgyának kifejezése:

-at/-et:	<i>javaslat, felelet</i>
-ás/-és:	<i>újítás, vetés</i>
-dalom/-delem:	<i>birodalom, jövedelem</i>
-ság/-ség:	<i>válság*, nyereség</i>
-mány/-mény:	<i>koholmány, festmény; firkálmány</i>
-vány/-vény:	<i>járvány*, kérvény</i>
-ék:	<i>maradék, teríték</i>
-dék/-adék/-edék:	<i>ajándék, váladék, lepedék</i>
-lék/-alék/-elék:	<i>moslék*, ázalék, töltelék</i>
-ték:	<i>mérték*, nyomaték</i>
-omás:	<i>állomás, látomás</i>
-tal/-tel:	<i>ital, hitel*</i>

[* Megjegyzésünk: a példák szerintünk már az ún. szemantikai szóképzés körébe tartoznak: vö.: Berrár Jolán: Új szempontok és módszerek a szóképzés vizsgálatában In.: Rácz Endre Szathmári István (szerk.): Tanulmányok a mai magyar nyelv szófajta és alaktana köréből. Tankönyvkiadó. Budapest, 1974. 99–124]

A cselekvés eszközeinek kifejezése:

-tyú/-tyű, -attyú/-ettyű:	<i>fogantyú, dugattyú, pörgettyű</i>
-ék:	<i>készülék, támaszték</i>
-óka/-öke:	<i>fúvóka, nézőke</i>
-ány/-ény:	<i>hajtány</i>
-al/-el:	<i>vonal, lepel</i>
-ál/-él:	<i>fonál, kötél</i>
-ály/-ély:	<i>osztály, szegély</i>
-asz/-esz:	<i>támasz, eresz</i>
-ó/-ő:	<i>ásó, véső</i>

A cselekvő kifejezése:

-ó/-ő:	<i>hallgató, szerző</i>
-ár/-ér:	<i>tanár, tündér</i>

A cselekvés helyének kifejezése:

-da/-de, -oda/-öde:	<i>járda, böngészde, uszoda, öntöde</i>
-ó/-ő:	<i>fagyizó, söröző</i>
-at/-et:	<i>bejárat</i>

Melléknévképzők

Jellegzetes, állandó tulajdonság kifejezése:

-ós/-ős:	<i>rágós, reszketős</i>
-ékony/-ékeny:	<i>fogékony, érzékeny</i>
-atag/-eteg:	<i>roskátag, csüggeteg</i>
-i:	<i>csücsöri, zsugori</i>
-ánk/énk:	<i>falánk, élénk</i>
-ag/-eg:	<i>hallgatag, reszketeg</i>

Tagadó vagy fosztóképzők:

-(a)tlan/-(e)tlen, -talan/-telen:	<i>ártatlan, fedetlen, tétlen, védtelen, nyugtalan</i>
-hatatlan/-hetetlen:	<i>olvashatatlan, élvezhetetlen</i>

A cselekvés végrehajthatóságának kifejezése:

-ható/-hető:	<i>látható, menedzselhető</i>
---------------------	-------------------------------

Névszóhoz járuló névszóképzők

Főnévképzők

Kicsinyítés, becézés kifejezése:

-cska/-cske/-acska/-ecske/-ocska/-öcske:	<i>almácska, tükröcske, terítőcske, könyvecske</i>
-ka/-ke:	<i>bácsika, Dorka, nénike</i>
-i:	<i>Peti, töri, meki ('McDonalds'), ubi ('uborka')</i>
-is:	<i>Maris, Boris</i>
-csi:	<i>Pircsi, pulcsi, mamcsi</i>
-ca:	<i>Teca</i>
-ci:	<i>Anci, Jenci, föci, poci</i>
-si:	<i>jogsi, vaksi</i>
-u:	<i>anyu, Samu</i>
-us:	<i>Rékus, Ildus, papus</i>

-uka:	<i>Pistuka, Iluka</i>
-ika/-ike:	<i>ládika, Ferike</i>
-ikó:	<i>Anikó, lábikó</i>
-kó:	<i>Jankó, Ferkó</i>
-ók/-ők:	<i>Erzsók</i>
-a:	<i>Kata, Luca</i>
-ó/ő:	<i>Kató, Pető</i>
-dad/ded:	<i>tojásdad, kerekded</i>

Különféle jelentések kifejezése:

-s/-as/-es/-os/-ös:	<i>fás; butikos; mázsás, kilences, ötös</i>
-ság/-ség:	<i>jóság; fáradtság; honvédség; szerkesztőség; síkság</i>
-asság/-esség:	<i>vigasság, bölcsesség</i>
-ász/-ész:	<i>távirdász, kertész (foglalkozásnév-képzők)</i>
-zat/-zet:	<i>izomzat, kőzet</i>
-sdi:	<i>katonásdi, esküvősd</i>
-onc/-enc/-önc:	<i>újonc, kedvenc, külön</i>
-lat/-let:	<i>bizonylat, készlet</i>
-alék/-elék:	<i>százalék, ezrelék</i>
-ék:	<i>Tóthék, Miklósék, szomszédék</i>

(Balogh MGr. 2000: heterogén többesjel: 185–186.!)

(☉ 37. sz. alaktani gyakorlófeladat.)

-né:	<i>Szabóné, polgármesterné</i>
-ista:	<i>naturista, csurkista</i>
-izmus:	<i>realizmus, fundamentalizmus</i>
-árium:	<i>szolárium, tropikárium</i>

Melléknévképzők

Különféle jelentések kifejezése:

-s/-os/-es/-ös:	<i>kökényes, tükrös; barnás; lányos; hatos (busz)</i>
-ú/-ű/-jú/-jű:	<i>(sas)orrú, (jó)fülű, (széles)ajtajú, (éles)elméjű</i>
-i:	<i>városi, rendőri, orvosi</i>
-si:	<i>falusi, tanyasi</i>

-(a)tlan/-(e)tlen, -talan/-telen:	<i>sótlan, gondatlan, gondtalan, érzéketlen, lélektelen</i>
-ságos/-séges:	<i>jóságos, szépséges</i>
-atos/-etes:	<i>szorgalmatos, szerelmetes</i>
-nyi:	<i>tenyényi, CD-lemeznyi</i>
-szori/-szeri/-szöri:	<i>sokszori, tízszeri, ötszöri</i>
-szoros/-szeres/-szörös:	<i>sokszoros, kétszeres, ötszörös</i>

Számnévképzők

-d/-ad/-ed/-od/-öd:	<i>harmad, ezred, hatod, ötöd</i>
-dik/-adik/-edik/-odik/-ödik:	<i>századik, tizedik, sokadik, ötödik</i>

Határozószókhöz járuló névszóképzők

Főnévképzők:

-s:	<i>együttes</i>
-ság/-ség:	<i>bizonyosság, biztonság</i>
-di:	<i>igazándiból</i>
-ány/-ény:	<i>hátrány</i>
-lék:	<i>hátralék</i>

Melléknévképzők:

-s:	<i>ingyenes, végleges</i>
-i:	<i>előbbi, egykori, távoli, benti</i>
-só/-só:	<i>alsó, hátulsó</i>

Képzőszerű utótagok:

-féle:	<i>Dózsa-féle, különféle</i>
-fajta:	<i>számítógépfajták, anyjafajta</i>
-szerű:	<i>makettszerű, plázaszzerű</i>
-rét:	<i>hatrét (hajt vmit), hétrét (görnyed)</i>
-rétű:	<i>többrétű, kétrétű</i>
-beli:	<i>korombeli, (egyesült) államokbeli</i>

Igenévképzők

Főnévi igenév

-ni/-ani/-eni, -n/-an/-en/-nni/-nn-: *látni, hallani, sejteti, írnom, mondanom, sejtenem, lenni, hinned*

Melléknévi igenév

Folyamatos:

-ó/-ő: *alvó, fekvő*

Befejezett:

-t ~ -tt, -ott/-ett/-ött: *zárt, gyakorlott, képzett, tömött*

Beálló:

-andó/-endő: *megírandó, teendő*

Határozói igenév:

-va/-ve: *ázva, lépve*

-ván/-vén: *szántván, ülvén*

A termékeny képzések rendszere a magyarban

(Vö.: É. Kiss Katalin – Kiefer Ferenc – Siptár Péter:
Új magyar nyelvtan. Osiris Kiadó. Budapest, 1998. 224–225.)

Főnévi alapú képzések

- a. N → V Képző: *-(V)z*; motor-oz(ik), internet + ez(ik)
Képző: *-(V)s*; hajó + s, fazek + as, bolt + os
-kVdik; kontár + kodik, boszorkány + kodik
- b. N → N Képző: *-(V)s*; hajó + s, fazek + as, bolt + os
-kA; ember + ke, tányér + ka
-(V)cskA; tej + ecske, láb + acska
-né; szabó + né, trafikos + né
-ék; tanító + ék, öcsém + ék
-i; becéző képző, Fer + i, Józsi + i
-féle; vitaféle, érvféle
- c. N → ADJ Képző: *-i*; művészet + i, egyetem + i
-beli; intézet + beli, osztály + beli
-(j)Ú; (hosszú) haj + ú, (piszkos) kez + ú
-(V)s; kavics + os, föld + es, fá + s
-nyi; öl + nyi, tenyér + nyi
-(A)tlAn, -tAlAn; só + tlan, csillag + talan
-féle, -szerű, -fajta (képzőszerű utótagok)

Melléknévi alapú képzések

- a. ADJ → N Képző: *-sÁg*; jó + ság, szép + ség
- b. ADJ → V Képző: *-ít*; gazdag + ít, érzéstelen + ít
-Vdik; magas + odik, fehér + edik
-Ul; szép + ül, csúny + ul
-kVdik; nyugtalan + kodik, heves + kedik
- c. ADJ → ADJ Képző: *-(V)s*; városi + as, szegedi + es

Igei alapú képzések

- a. V → N Képző: *-Ás*; olvas + ás, kertel + és
-Ó; irányít + ó, vezet + ő

b. V → ADJ

Képző: -Ós; ropog + ós, fél + ős

-(A)tlan; mos + atlan, fest + etlen

hAtÓ; olvas + ható, mér + hető

hAtAtlan; olvas + hatatlan, mér + hetetlen

c. V → V

Képző: -(V)gAt; int + eget, nyit + ogat

-(t)At; olvas + tat, legel + tet

-(t)Atik; ad + adatik, néz + etik

-Ödik, -v(V)kVdik, -(A)kVzik; húz + ódik, mos + akodik,
törül + közik

-hAt; olvas + hat, néz + het

d. V → NV

Képző: -ni; vet + ni, lát + ni

-Ó; énekl + ő, sír + ó

-t; bezár + t, bekeretez + ett

-AndÓ; átad + andó, keres + endő

-vA; olvas + va, énekel + ve

A rövidítések feloldása:

N = főnév (nomen)

V = ige (verbum)

ADJ = melléknév (adjectivum)

NV = igenév

(V) = magánhangzó (vokális)

-kA = -ka/-ke (hangalaki változatok rövidítése)

II. Gyakorlófeladatok

L. a Szófajtan és az Alaktan fejezetekben.

A SZÓÖSSZETÉTEL

I. Elméleti segédanyag

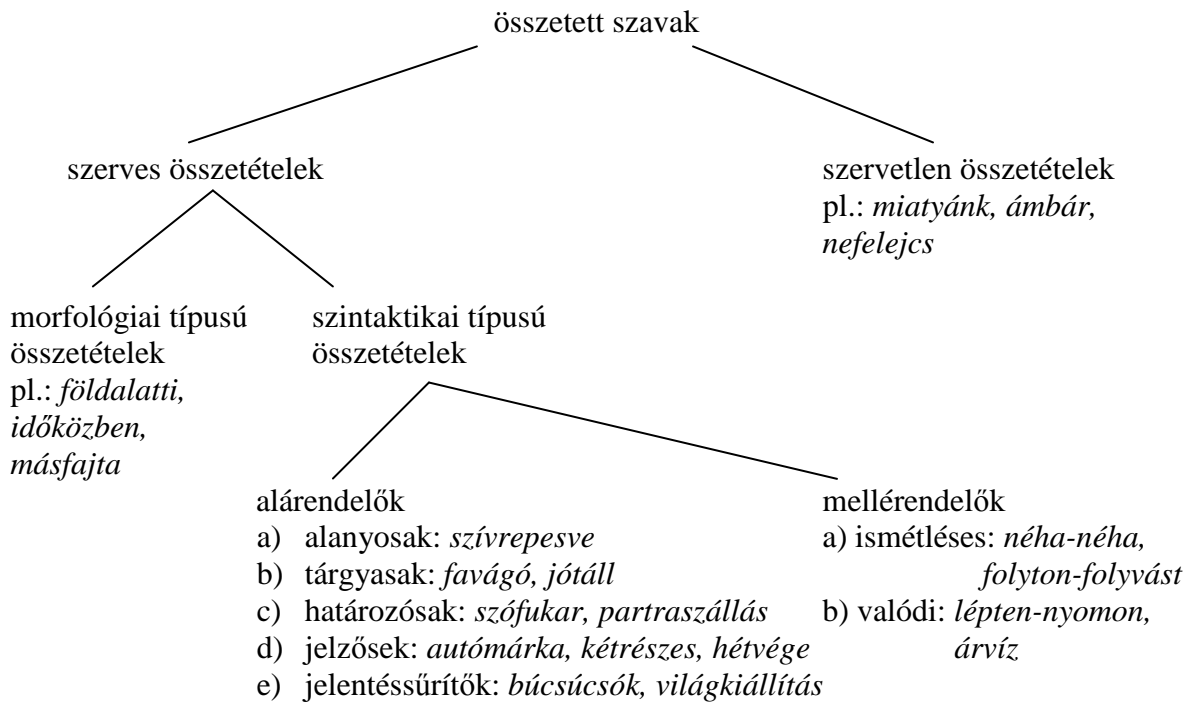

(Lengyel MGr. 2000: 325 alapján.)

Megjegyzések az összefoglaló táblázathoz:

1. A MGr. az összetett szavakat megkülönbözteti aszerint is, hogy az alkotóelemei közötti kapcsolat *szoros-e* vagy *laza*. Ez a különbségtevés megkönnyíti, érthetőbbé teszi a helyesírást: az elő- és utótag közötti szoros kapcsolatot igazolja, hogy a toldalék csak az utótagon jelenik meg. A szoros kapcsolatot a helyesírásban az *egybeírással* jelezzük. Szoros összetételek az alárendelő összetételek, a morfológiai típusú összetételek, a szervetlen összetételek. A mellérendelő összetett szavakon belül a valódi mellérendelések lehetnek szorosak: pl.: *árvíz, hírnév, búbanat* stb. és lazák: pl.: *jön-megy, többé-kevésbé* stb. A laza összetételek jellemzője, hogy a toldalék az elő- és az utótagon is megjelenik. Ezt a lazább viszonyt a helyesírásban kötőjellel érzékeltetjük.

2. A korábbi nyelvtanok (pl.: MMNy.) a mellérendelő összetett szavakon belül három alcsoportot különböztettek meg: *szóismétlések* (kettőzések), *ikerszók* (valódiak), *két önálló szó összekapcsolásával keletkezett valódi mellérendelő összetett szavak*. Ez utóbbin belül találjuk az *álikerszókat* (*ázik-fázik, ront-bont*), a *laza szerkezetű* (*süt-főz, eszik-iszik*) és a *szorosabb értelemben vett valódi mellérendelő* összetett szavakat (*rúgkapál, dúsgazdag*). A MGr. az *ikerszókat* kiveszi az összetett szavak közül, s az ikerítést a *ritkább szóalkotási módokhoz* sorolja. Ikerítéskor valamely szót saját, hangtani szabályok szerint módosult változatával kapcsolunk össze (*icipici, dimbes-dombos*). Előfordul az is, hogy az ikerszó egyik elemének nincs önmagában önálló hangalakja és jelentése (*retyerutya, incifinci*). Az

ikerszók egyik alkotótagja (esetleg mindkettő) tehát jelentés nélküli szóforma, az ikerszók létrejöttében elsődleges szerepe a szóteremtésnek van (vö.: Lengyel MGr. 2000: 334). Ugyanakkor az ikerszók is lehetnek *laza* vagy *szoros* szerkezetűek ugyanúgy, mint a mellérendelő összetett szavak.

A mellérendelő összetételek a MGr.-ban tehát:

isméltéses mellérendelések: *szóisméltések* (pl.: *alig-alig, már-már*)
 tőisméltések (pl.: *nőttön-nő, körös-körül* stb.)

valódi mellérendelések: *laza összetételek* (pl.: *él-hal, ország-világ* stb.)
 szoros összetételek (*drágakő, rúgkapál, szóbeszéd* stb.)

Az *álikerszók* átmenetet képeznek az isméltéses és a valódi mellérendelések között (pl.: *ron-bont, ázik-fázik* stb.).

3. A Magyar grammatika a szerves összetételeken belül megkülönböztet *morfológiai* és *szintaktikai* típusú összetételeket, amelyek szorosan összefüggnek a szófaji kategóriákkal. Az alábbi táblázat a szófajok és a belőlük létrejövő összetételek kapcsolatát mutatja. Segít a morfológiai és a szintaktikai típusú, valamint a szervetlen összetételek elhatárolásában.

	ALAPSZÓFAJOK	VISZONYSZÓK	
		a) morfológiai természetű szerkezetben megjelenők (toldalékértékűek)	b) nem morfológiai természetű szerkezetekben megjelenők (nem toldalékértékűek)
SZÓFAJ	ige, főnév, melléknév (számnév), határozószó, névmások, igenevek	névutó, névutómelléknév, segédige, segédigenév, igekötő	névelő, tagadószó, partikula, kötőszó
SZÓÖSSZETÉTEL	szerves, szintaktikai típusú összetételek (két vagy több alapszófaj grammatikai kapcsolata) (pl. <i>mennydörög, versolvasás, lenszőke, bentlakás, újságolvasás, többé-kevésbé, itt-ott</i> stb.)	szerves, morfológiai típusú összetételek (alapszófaj + toldalékértékű viszonzyszó): pl. <i>délelőtt, földönkívüli, kivolta, megettem, (gömbforma)</i> (a korábbi nyelvtanokban átmeneti típusok)	a szervetlen összetételek egy része – nem toldalékértékű viszonzyszó +lexéma: pl. <i>nemrég, egyszercsak, máris, úgyhogy (+ bárki, akárhány</i> stb.) – két nem toldalékértékű viszonzyszó: pl. <i>mivelhogy, ámbár, merthogy</i> stb.

Az alárendelő szókapcsolatok és szóösszetételek írása

Nyelvtani viszony a tagok között	A szóviszonyok fajtái és írásuk			
	a) Raggal nem jelölhető szóviszonyok			
	Különírjuk	Egybeírjuk		
	az alkalmi szókapcsolatokat	a jelentésváltozásos szóösszetételeket	a hagyományos eseteket	
Alanyosak Minőségjelzősek Mennyiségjelzősek	<u>homok csiszolta [kő]</u> <u>megáradt patak</u> <u>tíz perc</u>	<u>nyakatekert ('körülmenyes')</u> <u>kisasszony ('leány')</u> <u>tízperc (iskolában)</u>	<u>rozsdamarta</u> <u>fogaskerék</u> <u>százéves</u>	
	b) Raggal jelölhető szóviszonyok			
	Különírjuk	Egybeírjuk		
	az alkalmi ragos kapcsolatokat	a jelentésváltozásos ragos összetételeket	a ragtalan összetételeket	a hagyományos eseteket
Tárgyasak Határozósak Birtokos jelzősek	<u>kezet fog</u> <u>térdre hull</u> <u>a hegy alja</u>	<u>jótáll (szavatol)</u> <u>tűzrőlpattant (menyecske)</u> <u>barátfüle (tésztafél)</u>	<u>hókotró</u> <u>munkaképes</u> <u>asztalfiók</u>	— <u>bérbeadás</u> <u>tojásfehérje</u>
	c) Jelentéstömörítő összetételek			
A tagok közötti viszony közelebbről nem határozható meg	Ezeket a szóösszetételeket mindig egybeírjuk: <u>csigalépcső</u> , <u>testvérváros</u>			

(Vö.: A magyar helyesírás szabályainak 11. kiadásáról. Különlenyomat a Magyar Nyelvőr 1984. évi 4. számából. Akadémiai Kiadó. Budapest, 1985.)

II. Mintaelemzések

<i>régóta</i>	szerves, morfológiai típusú összetett szó (névutós)
<i>sülve-főve</i>	szerves, szintaktikai típusú, mellérendelő, valódi, laza szerkesztésű
<i>nemlét</i>	szervetlen összetétel (tagadószóval létrehozott, nem morfológiai természetű)
<i>madárlátta</i>	szerves, szintaktikai típusú, alárendelő, alanyos (az alanyos alárendelő összetett szavak egy jellegzetes csoportját az <i>igei-igenévi</i> utótagú összetételek alkotják; l. még pl.: <i>hőfödte, dércsípte, botcsinálta</i>). Az alanyos összetett szavakban a mondatrészi jelöletlenség miatt mindig jelöletlen a két tag viszonya is.
<i>dúl-fúl</i>	szerves, szintaktikai típusú, mellérendelő, álikerszó = két önálló szóalak kapcsolódik össze (ez különbözteti meg az ikerszóktól), ugyanakkor ezek is játékos változatai egymásnak (ugyanúgy, mint az ikerszók esetében)
<i>tojásfehérje</i>	szerves, szintaktikai típusú, alárendelő, birtokos jelzős, jelölt (a két tag kapcsolata az utótagon van jelölve)
<i>egyszeregy</i>	szervetlen összetétel (szövegkezdő szavak egybekapcsolódásával; még pl.: <i>hiszekegy, adjonisten</i> stb.)
<i>halálmegvető</i>	szerves, szintaktikai típusú, alárendelő, tárgyas, jelöletlen
<i>végestelen-végig</i>	szerves, szintaktikai típusú, mellérendelő, töismétléses
<i>búskomor</i>	szerves, szintaktikai típusú, mellérendelő, valódi, szoros szerkesztésű
<i>úgyhogy</i>	szervetlen összetétel (eredetileg a mondatban található utalószó és kötőszó kapcsolata)

<i>agyalágyult</i>	szerves, szintaktikai típusú, alárendelő, alanyos (még pl.: <i>magvaváló, eszeveszett, divatjamúlt</i> → alany, állítmány kapcsolatává alakíthatók) (Az előtagon található birtokos személyjel nem a két tag viszonyára utal!)
<i>munkanélküli</i>	szerves, morfológiai típusú összetétel (névutómellék-névvel)
<i>egyoldalú</i>	szerves, szintaktikai típusú, alárendelő, mennyiségjelzős
<i>fejenállás</i>	szerves, szintaktikai típusú, alárendelő, határozós, jelölt
<i>háborúellenes</i>	szerves, morfológiai típusú összetett szó (névutóból továbbképzett utótaggal)
<i>szívszorongva</i>	szerves, szintaktikai típusú, alárendelő, alanyos (határozói igenévi utótagú; l. még: <i>lélekszakadva, szívrepesve</i>)
<i>püspöklila</i>	szerves, szintaktikai típusú, alárendelő, jelentéssűrítő (hasonlító jelentéstartalmú; l. még:: <i>koromfekete, narancssárga, cérnahang</i> stb.) Mindig jelöletlen.
<i>csigabiga</i>	ritkább szóalkotási mód, szoros kapcsolatú ikerszó
<i>gömbforma</i>	szerves, morfológiai típusú összetett szó (- <i>szerű, -féle, -fajta, -forma, -nemű</i> stb.képzőszerű utótaggal létrehozott)
<i>ellentmond</i>	szerves, szintaktikai típusú, alárendelő, tárgyas, jelölt
<i>dimbes-dombos</i>	ritkább szóalkotási mód, laza kapcsolatú ikerszó
<i>citromhéj</i>	szerves, szintaktikai típusú, alárendelő, jelöletlen birtokos jelzős összetett szó (de: <i>citromízű</i> → jelentéssűrítő összetétel)

<i>golyamese</i>	szerves, szintaktikai típusú, alárendelő, jelentéssűrítő összetett szó (de: <i>golyafészek</i> – birtokos jelzős jelöletlen összetétel)
<i>tetkó</i>	ritkább szóalkotási mód, szórövidítés és képzés

III. Gyakorlófeladatok

1. Az összetétel mely típusába sorolhatók az alábbi összetett szavak? Csoportosítsa és jellemezze őket!

*semmitmondó, mélyhűtött, nemdohányzó, külön-külön, városháza, méregerős, útbaigazít, szakorvos, fogcsikorgatva, lélekszakadva, fogdmegek, gyermekváros, üt-
ver, agyafúrt, banánhéj, ámbár, nőnemű, festőművész, ötletszerű, szénapadlás, állatvédő, rangidős, egyszer-egyszer, számárfül, mennydörög, egyetért, tejberizs,
olvasóterem, csigalépcső, messzelátó, délután, egetverő, válllvetve, királydráma,
földrengés, nőtön-nő, csakhogy, búvalbélelt, világoskék, albérlő, hegytető*

2. Milyen különbségeket talál az alábbi szópárok között? Foglalja mondatba őket, nevezze meg az összetételek fajtáit!

<i>híres-neves</i>	<i>hírneves</i>
<i>kígyóméreg</i>	<i>patkányméreg</i>
<i>esőverte</i>	<i>esővert</i>
<i>csúszómászó</i>	<i>csúszó-mászó</i>
<i>autómentő</i>	<i>mentőautó</i>
<i>napsütötte</i>	<i>napkelte</i>
<i>pénzváltó</i>	<i>váltópénz</i>

3. A minőségjelzősként is elemezhető összetett szavak közül sok közel áll a jelentéssűrítő összetételekhez is (vö.: Lengyel MGr. 2000: 331). Válogassa szét ennek megfelelően az alábbi összetett szavakat!

*fizetőparkoló, szórólap, fekvőrendőr, pezsgőtabletta, főzőmargarin, gyakorlóeszköz,
élénkítőszer, fagyasztóláda, gondozóház, kapaszkodósáv*

4. Milyen fajtájú összetételek az alábbi – újabb keletkezésű – kifejezések?

bimbamcsengő, előtakarékosság, alulreprezentált, álompár, okafogyott, éremesélyes, adatállomány, állófogadás, akadálymentes, alapszerződés, dzsókerszám, békefenntartó, katasztrófavédelem

5. Az alábbi összetett szavak esetleg több szintagmára is visszavezethetők. Adja meg a lehetséges szintagmákat, minősítse ezek alapján az összetett szavakat!

kútfúrás, borkereskedő, tengerjáró, nyelvművelés, darukezelő, autómosás

(Olvassa el Gósy Mária: A szintaktikailag pontosan nem elemezhető alárendelt összetett szavak rendszere című tanulmányát: Magyar Nyelv 1975: 47–57!)
Vö.: még Lengyel MGr. 2000: 330–331.

6. Indokolja, hogy miért tekinthetők szintaktikailag pontosan nem elemezhetőeknek az alábbi összetett szavak!

kecskeszakáll, hattyúnyak, hófehér, jéghideg, kőkemény, főorvos, középmezőny

7. Egészítse ki azonos utótaggal az alábbi előtagokat, és minősítse az így létrejött összetett szavakat!

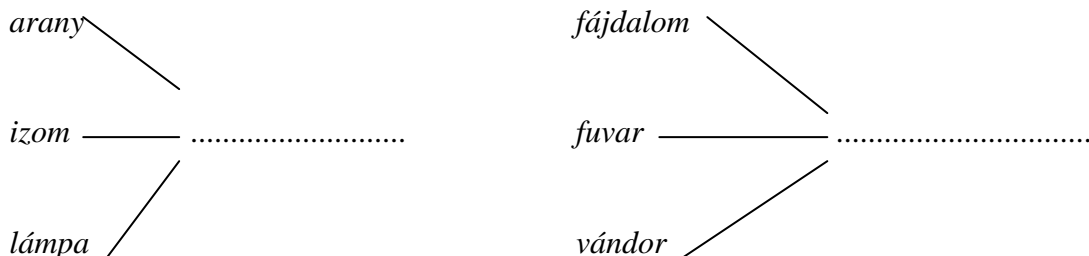

8. Milyen ritkább szóalkotási módokra talál példát az alábbiakban?

dimbes-dombos, pulcsi, tévé, TESz., főigazgat, garbó, ugrabugrál, kb., ejnye-bejnye, oszifő, MÁV, icipici

9. A szóalkotásnak mely módjával jöttek létre az alábbi – újabb keletkezésű – szavak?

infó, ÁNTSz, videofon, bevalláserkölc, hullámlovagol, telefere, APEH, multi, kényszernyugdíjaznak, hantapolitika, spinédzserek

10. Milyen szóalkotási módokkal jöttek létre az alábbi szavak az *elektromos kerékpár* kifejezésre:

moci, bringamoped, motocykli, inga-bringa

SZINTAGMATAN

I. Elméleti segédanyag

1. A szintagma fogalma: a szintagmák önálló fogalomjelölő lexémák és/vagy mondatrészek grammatikai kapcsolatából létrejövő, létrehozható egységek.

A szintagmák helye a szókapcsolatok rendszerében (Vö.: Lengyel MGr. 2000: 28):

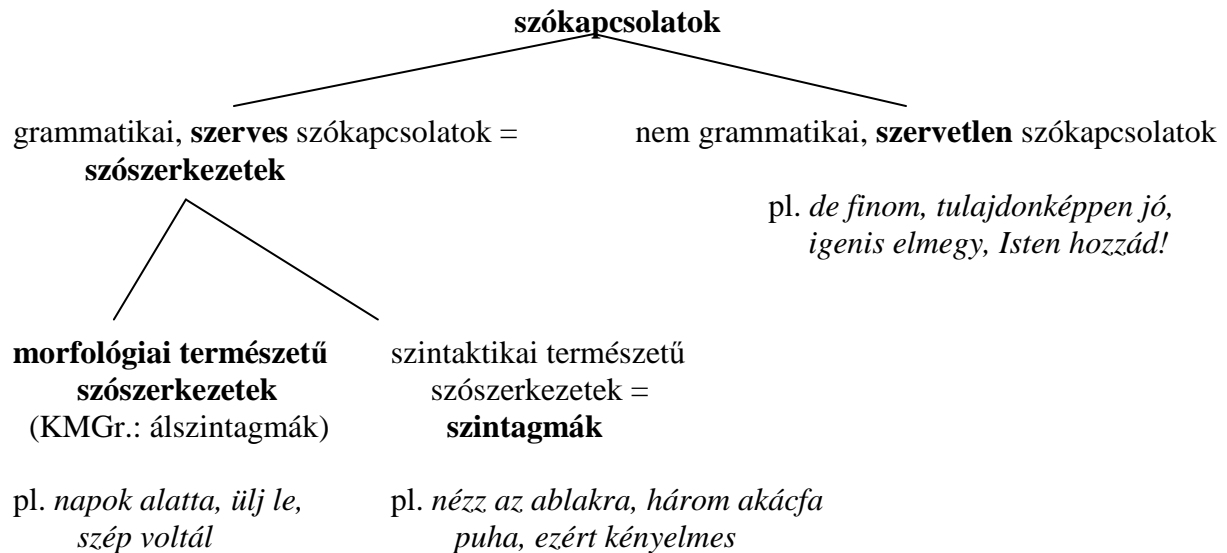

A fenti ábra mutatja, hogy fontos a szintagmák (szintaktikai természetű szószerkezetek) elhatárolása a morfológiai természetű szókapcsolatoktól: a *morfológiai típusú szókapcsolat* egy alapszófajú fogalomszó és egy morfémaértékű viszonyzó kapcsolata. Csak szintagmatag lehet, a két tag együtt tölthet be mondatrészszerpet; a todalékmorféma-értékű viszonyzó grammatikai mozzanattal egészíti ki a fogalomszó jelentését (pl.: *ebéd előtt, kedves volt*).

2. A szintagmáknak a morfológiai természetű szószerkezetektől való elhatárolása mellett fontos az *összetett szavaktól* való elkülönítése is (vö.: MGr.: 350). Az alábbi táblázat érzékelteti a szófajok és a különböző szófajú szavak kapcsolódásából létrejövő *összetett szavak* és *szókapcsolatok* összefüggéseit.

	ALAPSZÓFAJOK	VISZONYSZÓK	
		a) morfológiai természetű szerkezetben megjelenők (toldalékértékűek)	b) nem morfológiai természetű szerkezetekben megjelenők (nem toldalékértékűek)
SZÓFAJ	ige, főnév, melléknév (számnév), határozószó, névmások, igenevek	névutó, névutómelléknév, segédige, segédigenév, igekötő	névelő, tagadószó, partikula, kötőszó
SZÓÖSSZETÉTEL	szerves, szintaktikai típusú összetételek (pl. <i>mennydörög, versolvasás, lenszőke, bentlakás, újságotolvasás, többé-kevésbé, itt-ott</i> stb.)	szerves, morfológiai típusú összetételek ↓ (alapszófaj + toldalékértékű viszonyzó: pl. <i>délelőtt, földönkívüli, kivolta, megettem, (gömbforma)</i> (a korábbi nyelvtanokban átmeneti típusok)	a szervesen összetételek egy része ↓ – nem toldalékértékű viszonyzó + lexéma: pl. <i>nemrég, egyszercsak, máris, úgyhogy (+ bárki, akárhány</i> stb.) – két nem toldalékértékű viszonyzó: pl. <i>mivelhogy, ámbár, merthogy</i> stb.
SZÓKAPCSOLAT	szintaktikai természetű szó szerkezetek (szintagmák) pl. <i>a menny dörög, verset olvas, otthon volt, távol maradni, ő és én</i> stb.	morfológiai természetű szókapcsolatok (álszintagmák) pl. <i>ebéd előtt, ajtón kívüli, szép volt, tízéves maradni</i> stb.	szervesen, nem grammatikai szókapcsolatok pl. <i>nem olvas, de jó</i> stb.

(☹ A szóösszetétel.)

3. A szintagmák és a morfológiai természetű szó szerkezetek elkülönítése azokban a szókapcsolatokban a legnehezebb, amelyekben a *van*, *marad*, *múlik* ragozott, jelezett alakjai fordulnak elő. (☉ Szófajtan, névszói igei állítmány.) Az alábbi séma ehhez nyújt segítséget.

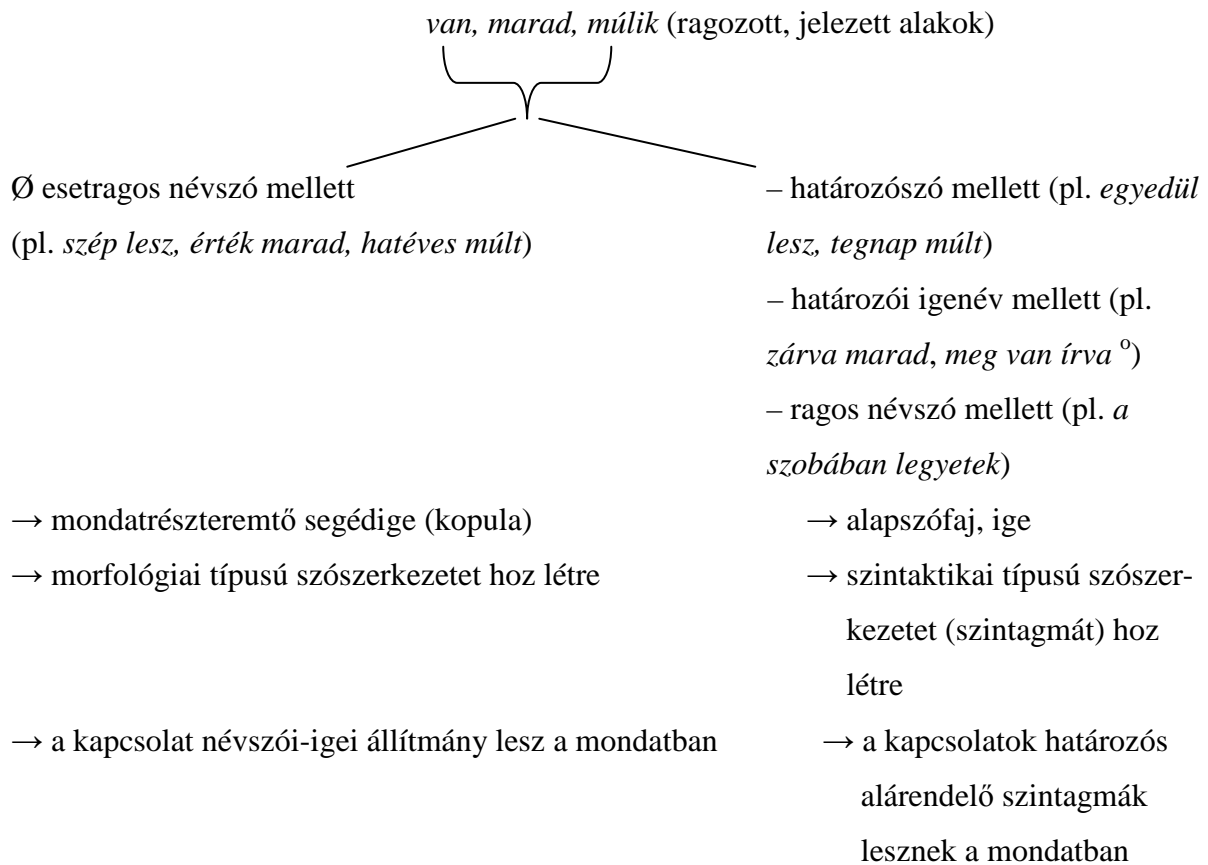

(° A szerkezet elemzési problémáiról l. Lengyel MGr. 2000 : 240–241).

4. A *lenni*, *múlni*, *maradni* ugyanilyen algoritmus alapján lesz segédigenév (*szép lenni, fiatal maradni, húszéves múlni*), ill. főnévi igenév (*egyedül lenni, nyitva maradni, *húszévesnek múlni*), s hoz létre összetett mondatrészeket (☉ összetett alany, tárgy, határozó), vagy alkot határozós alárendelő szintagmát.

II. Mintaelemzések

holnap utaznak

időhatározós alárendelő szintagma

se jó, se rossz

összefoglaló kapcsolatos mellérendelő szintagma

<i>el fogok menni</i>	<p>morfológiai természetű szókapcsolat [Egy alapszófajhoz tartozó fogalomszó és egy toldalékformfajta funkciójú viszonyzó (szóalak-teremtő segédige) kapcsolata. A mondat szintjére kerülve együtt töltik be az igei állítmány szerepét.] A jövő idő jelének (-<i>nd</i>) kihalásával a jövő időt analitikus igealakokkal tudjuk kifejezni.</p>
<i>el akarok menni</i>	<p>tárgyas alárendelő szintagma [A szószerkezet alaptagja tranzitív ige (<i>akar</i>), megkívánja a főnévi igenévvel kifejezett tárgy jelenlétét.]</p>
<i>el kell menni</i>	<p>alany-állítmány kapcsolata (a <i>kell</i> intranszitiv ige) [Az alany-állítmány kapcsolatának megítélése nem egyértelmű: a MMNy.-ben <i>hozzárendelő szószerkezet</i>, a MGr. szerint <i>alárendelő szószerkezetet</i> alkot (vö.: Keszler MGr. 2000: 351). Elekfi László (MNy. 2002: 14) és Laczkó Krisztina (Nyr. 2001: 407–17) szerint különbséget kell tenni a <i>kislány alszik</i> = alárendelő viszony és a <i>kislány kedves</i> = hozzárendelő (logikai meghatározottságú) kapcsolat között. (Vö.: még Huszár Ágnes 1979).]</p>
<i>könyvet vagy füzetet</i>	<p>megengedő választó mellérendelő szintagma</p>
<i>könyvet írva</i>	<p>tárgyas alárendelő szintagma</p>
<i>szép volna</i>	<p>morfológiai természetű szókapcsolat (Egy Ø ragos névszó + egy <i>mondatrésztteremtő segédige</i> kapcsolata, mondatba kerülve névszói-igei állítmány lesz: a <i>volna</i> toldalékformfajta-értékű, a feltételes mód jelölésével „igésíti” a névszót.)</p>
<i>szerettem volna</i>	<p>morfológiai természetű szókapcsolat [Múlt idejű igelak (alapszófaj) + <i>szóalakteremtő segédige</i> kapcsolata, igei állítmány lesz a mondatban. Szükségszerű az analitikus szerkesztésmód, hiszen testes időjel és módjel nem állhat együtt egyszerű igealakon.]</p>
<i>kinn volna</i>	<p>helyhatározós alárendelő szintagma [Két alapszófajú fogalomszó: határozószó + <i>léte-zést jelentő ige</i> szintaktikai kapcsolata. A határozószó (ugyanígy a határozói igenév) önmagában tölt be határozói szerepet.]</p>

<i>kedves, tehát szeretetreméltó</i>	következtető mellérendelő szintagma (ok-okozati viszony)
<i>tanár lenni</i>	morfológiai természetű szókapcsolat [Egy \emptyset ragos névszó + a <i>lenni segédigenév</i> kapcsolata. A mondatba kerülve összetett alany (<i>Nehéz tanár lenni.</i>) vagy összetett tárgy (<i>Szeretnék tanár lenni.</i>) lesz.] (☉ Alany, tárgy.)
<i>tanárnak lenni</i>	állapothatározós alárendelő szintagma (A „ <i>lenni</i> ” főnévi igenévi alaptag megkívánja a <i>-nak</i> raggal kifejezett állapothatározó jelenlétét.)
<i>egyedül lenni</i>	állapothatározós alárendelő szintagma [Két alapszófajba tartozó lexéma (határozószó + főnévi igenév) grammatikai kapcsolata.]
<i>boldogan élő</i>	állapothatározós alárendelő szintagma
<i>édesanyámmal és édesapámmal utaztam</i>	egyszerű kapcsolatos mellérendelő szintagma (A mellérendelő szintagma tagjai azonos mondatrészek: itt társhatározók.)
<i>nem lehetett volna szorgalmasabb</i>	morfológiai természetű szókapcsolat (a tagadószó nem grammatikai szókapcsolatot hoz létre) [fokozott melléknév (de: \emptyset esetragos) + a <i>lehetett mondatrésztteremtő</i> segédige + a <i>volna szóalakteremtő</i> segédige]
<i>nem lehetett volna Budapesten</i>	helyhatározós alárendelő szintagma [ragos tulajdonnév (a rag kijelöli a helyhatározói esetet) + a <i>létige</i> múlt idejű formája a <i>volna szóalakteremtő</i> segédigével]

SZINTAGMACSOPORTOK (szintagmalánc, szintagmabokor, szintagmasor)

megnézve a híres rendező készítette filmet

megnézve
 ↑
filmet
 ↑
készítette
 ↑
rendező
 ↑
híres

Szintagmalánc: végig alárendelő jellegű, valamely alaptag bővítménye alaptagja lesz a következő bővítménynek, ezért hierarchikusan épül fel.

A szintagmaláncból a „rendező készítette” *alanyos szó szerkezet*. Jellemzője: a Ø viszonyragos főnévi vagy főnévi értékű alany nem azonos a mondat alanyával, és nem azonos szinten van vele. Alaptagja csak igei-igenév (a befejezett melléknévi igenév személyragozott alakja) vagy határozói igenév lehet. Szerkezetszintű alany.

bátran vállalni a nehézségeket

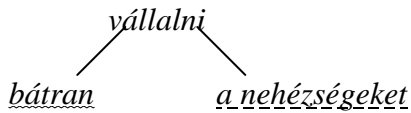

Szintagmabokor: valamely közös alaptaghoz két vagy több bővítmény kapcsolódik, ezek azonos szinten vannak, de különböző mondatrészi szerepűek.

kedves és szép, tehát szeretetreméltó

(kedves—szép) → szeretetreméltó

Szintagmasor: végig mellérendelő jellegű szintagmacsoport

III. Gyakorlófeladatok

1. Az alábbi szókapcsolatok közül melyek a *morfológiai természetű szó szerkezetek*, s melyek a *szintaktikai természetű szintagmák*?

vasárnap érkezik; kicsi, de erős; ebéd előtt, távol lenni, tízéves lenni, szeret olvasni, szép, sőt szebb; anyja lánya, az ügy érdekében, tőle kaptam, három nővér, három után, apa és fia, kedves gyermek, édesapám mint tanár, óra alatti, ügyes lesz, idő van, vanni van, légy fegyelmezett, zenét hallgató, ő vagy én, látott volna; dolgozni, azaz tanulni; testvérem révén, írva van, el fogja felejtetni, megtanulhatta volna, érték marad, távol marad, sokkal több, zárva volt, magányos volt

2. Válogassa ki a *szintagmákat* és a *morfológiai természetű szó szerkezeteket* az alábbi mondatból!

A fák között sátorozó kirándulók csak délután indulnak tovább Pécsre.

3. Bővítse az alábbi szintagmákat a következők szerint!

szintagmalánc:

egy barátját meglátogatni

gyorsan futott

szintagmabokor:

boldogan élő

kellemes élményt

szintagmalánc- és bokor:

könyvet olvasva

4. Elemezze és ábrázolja az alábbi szintagmacsoportok *szintagmatikus viszonyait!*

súlyos betegsége miatt régóta hiányzó diák

az ajtón halkán kopogtató félénk látogató

a meleg szobában izgalmas társasjátékot játszani

a városból tegnap a barátjával érkező vendég

sok dolgozatot a szoros határidőig kijavítva

hátizsákkal megrakodva visszatérni az éjszakai szállásra

5. Írja a példákat az ábra megfelelő helyére!

a) *kútba esett; okos, de lusta; szobában olvas, tanár lenni, bizony jó, ázik-fázik, napbarnított, mindenhol, számfelatti*

b) *nem este, jóvoltából, fátylat borít, unos-untalan, miatyánk, ebugatta, csengetés előtti, fát ültet, parkosított, tehát kellemes*

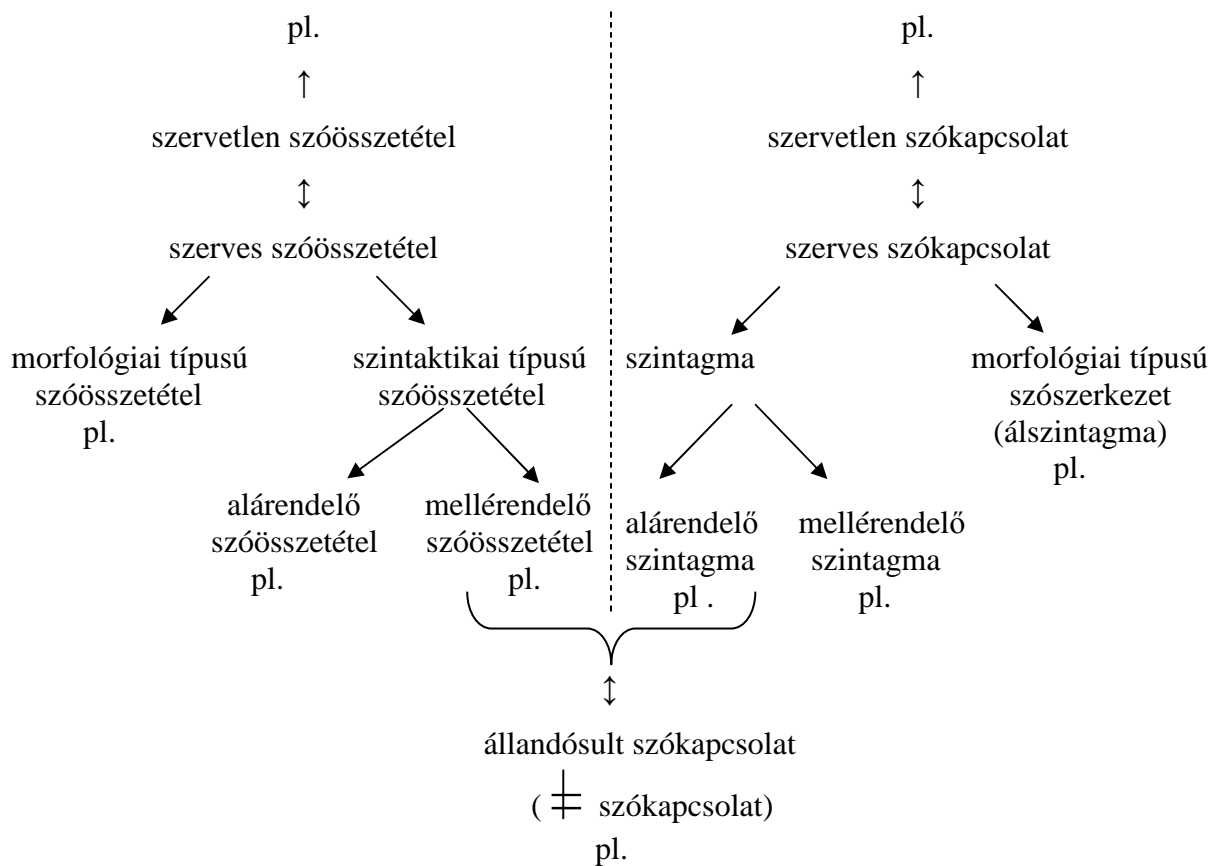

6. Folytassa további példákkal!

otthon lenni

boldog lenni

egyedül legyen

jó legyen

Londonban lehetett volna

fiatalabb lehetett volna

.
.

.

szintagma

morfológiai természetű szó szerkezet

7. Hasonlítsa össze az alábbi *alany-állítmány kapcsolatokat!* Igazolja a megadott szempontú elemzésekkel, hogy a magyar nyelvben ez a kapcsolat nem egyféle!

igei állítmány

névszói-igei állítmány

bővíthetőség:

Pista mindig jól tanult.

Pista mindig jó kisfiú volt.

egyeztetés:

A gyerekek a szobában voltak.

A gyerekek vidámak voltak.

kérdezhetőség:

Kati könyvet olvasott.

Kati szorgalmas volt.

(Figyelmébe ajánljuk Laczkó Krisztina: Az alany és az állítmány viszonya: hozzárendelés vagy alárendelés? című tanulmányát! Magyar Nyelvőr. 2001: 407–417)

8. Csoportosítsa az *alárendelő szintagmákat* a bővítmény kötöttsége szerint!

magas homlokú, tehetséges a fociban, lent a tónál, tejet iszik, jártas a táncban, fiú a házból, küzdelem az életért, hallgatni muszáj

kötött		szabad
/	\
kötelező	fakultatív
vonzat	
.....
.....

9. Magyarázza meg a *kötött kötelező (vonzat)*, a *kötött fakultatív* és a *szabad bővítmények* különbségét az alábbi példák segítségével!

<i>készít valamit</i>	<i>olvas valamit</i>
<i>szerelmes valakibe</i>	<i>nagyon szerelmes</i>
<i>hazámtól távol</i>	<i>igen távol</i>

10. Igazolja, hogy a jelző *kötelező bővítmény* az alábbi mondatokban!

Két korsó sört kérek!
Három méter anyagból készült a függöny.
A szőke hajú nőkről sok vicc szól.
Két éve nem jártam ott.
A negyedik sorban ültünk.

11. Magyarázza meg, melyek a morfológiai okai annak, hogy az alábbi mondatok kiemelt mondatrészei *kötelező bővítmények*!

Az ősz beálltával kezdődik az esős idő.
Azt a könyvet add ide!
Ismerve a körülményeket mérlegelni tudta az eseményeket.
Az Ady írta vers elemzése volt a házi feladat.

12. Milyen szintagma részeként szerepel a kiemelt személynév?

Drótpostán küldték el a kérdőívet Ádámnak.
Ádámnak a kitöltött kérdőíve visszaérkezett.
A kérdőív kitöltőjét Ádámnak hívják.
Ádámnak Ádám, de nem Kovács a kitöltő.
Nekitámadni Ádámnak igazán nem volt szép.

13. Párosítsa az azonos szintagmákat!

<i>felriad a lármára</i>	<i>érintetlen hagy</i>
<i>sétálni indul</i>	<i>váratlan betoppan</i>
<i>férjnél van</i>	<i>röpült a boldogságtól</i>
<i>megette szőröstül-bőröstül</i>	<i>szülinapra hív</i>
<i>ellenfelével birkózik</i>	<i>kedvvel dolgozik</i>

14. Jellemezze az alábbi szintagmákat! Milyen hasonlóságokat és különbségeket talál?

Pista, azaz a barátom jött el.

Pista, a barátom jött el.

Pista a barátom.

15. Keresse meg az alábbi mondat *alanyos szintagmáit*! Ezek alanyait hasonlítsa össze a mondat alanyával! Sorolja fel a különbségeket!

Megérkezvén a tavasz megkezdődtek az IBUSZ szervezte társasutazások.

16. Az alábbi, *mellérendelő szintagmát* tartalmazó egyszerű mondatokat alakítsa át (azonos típusú) *mellérendelő összetett mondatokká*! (☺ Mellérendelő összetett mondatok.)

Könyvet és füzetet vettem.

Nemcsak könyvet, hanem füzetet is vettem.

Hol itt, hol ott találkoztunk.

Kedves, tehát szeretetreméltó ez a kislány.

MONDATTAN

A MONDAT SZERKEZETE

I. Elméleti segédanyag

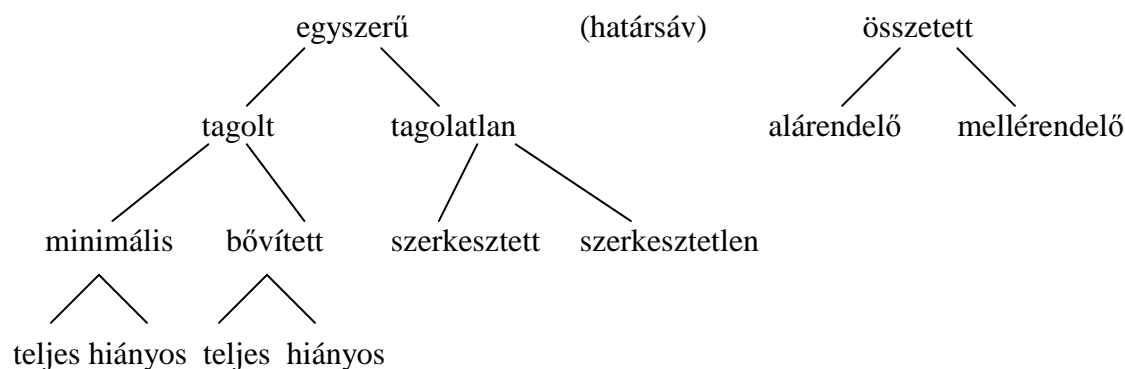

A MGr. a vonzatosság vizsgálatával összefüggésben bevezeti a *minimális mondat* fogalmát. A minimális mondat nem egyenlő a korábbi nyelvtanok tómondatával, hiszen az állítmány mellett a hozzákapcsolódó kötelező vonzatokat, illetve esetleg a kötelező vonzatok további kötelező vonzatait is tartalmazza. Pl.: *Kati a könyvet olvassa. Zsófi jártas a matematikában.* (Vö.: Kugler MGr. 2000: 376-377). A *teljes* és a *hiányos* mondat a minimális és a bővített mondat alkategóriájaként jelenik meg a mondat szerkezeti rendszerében. Természetesen a kommunikáció folyamatában a hiányos szerkezetű mondatok is teljes értékűek (vö.: Dienes Dóra 1978: 7). A hiány lehetősége ugyanakkor a magyar mondatszerkezet jellemző sajátja, összefügg nyelvünk morfológiai rendszerével. A mondat szerkezetének elemzésekor továbbra is fontosnak tartjuk a hiány, a hiányosság vizsgálatát. Mondatainkból a kötelező bővítmények is elmaradhatnak, mert a hiányzó elemek szintaktikailag, pragmatikailag reprezentálhatók. Elemzési szempont tehát, hogy mikor milyen mondatrészek maradhatnak el a mikroszerkezetből, ill. hogyan egészül ki a hiány. Szerkezeti hiányt csak olyan elem elmaradása okozhat, amely eredetileg beletartozik a mondat minimális szerkezetébe. Az egyik legérdekesebb (és legproblémásabb) az alanyi vonzathely kitöltésének, ill. ki nem töltésének lehetősége; az alany ugyanis *struktúramegkülönböztető elem* (vö.: Lengyel MGr. 2000: 409): *Dörgött Ø. – Dörgött az ágyú / a hangja.*

A 3. személyű határozatlan alanyt („*Bekopognak az ablakon.*” *Bezárják a boltot.*) és általános alanyt (*Azt mondják, hosszú tél lesz.*) éppen az alanyi vonzathely ki nem töltése és a kontextusból való ki nem egészíthetősége jelöli ki. A határozatlan, általános, tapadásos és lappangó alanyú mondatokat a fentiek miatt a MMNy. nem is tekinti hiányos mondatoknak (vö.: MMNy.: 211., 237-238). Más véleményt képvisel Deme László nyomán M. Korchmáros Valéria (1993: 66). A fentiekkel homonim mondatokban más szövegelőzménnyel az alany kihagyása más szerkezeti elemzést indukál:

Hazaérkeztek a gyerekek. Bekopognak az ablakon.

Holnap elutaznak a tulajdonosok. Bezárják a boltot.

Az öreg nénik beszélgetnek. Azt mondják, hosszú tél lesz.

A második mondatokat a *szerkezeti hiány* jellemzi. A többes szám 3. személyű igei személyragok csak a korábban megnevezett határozott alanyokat (*gyerekek, tulajdonosok, nénik*) reprezentálhatják.

II. Mintaelemzések

Hiányos szerkezetűek az alábbi mondatok?

Ha igen, miért?

[A példák egy része – megoldás nélkül – a Keszler Borbála szerkesztette Mai magyar nyelvi gyakorlatok I. feladatgyűjteményben található (Nemzeti Tankönyvkiadó, Bp. 1994: 143).]

A mezőn sok virágot lehet látni.

- egyszerű, tagolt, *teljes*, bővített mondat; nem minimális (a *lehet* igei állítmány mellett a főnévi igenév az alany) (a *lehet* intranszítív ige!)

A mezőn sok virágot látni.

- egyszerű, tagolt, *hiányos* mondat, bővített; nem minimális
[A mondatból az állítmány hiányzik (vö.: az előző példamondattal); szemantikailag és grammatikailag is egyértelműen kiegészíthető teljes mondattá. Véleményünk szerint a főnévi igenév önmagában nem képes az állítmány szerepének a betöltésére. Igei állítmány részeként az összetett jövő időben, a *fog* szóalakteremtő segédigével szerepelhet. Másik vélemény (vö.: Berrár Jolán 1977: 87-88) szerint a fenti típusú mondatokban a főnévi igenév a mondat főtagja (l. még Lengyel MGr. 2000: 230).]

A mezőn sok virágot látok.

- egyszerű, tagolt, *teljes*, bővített mondat; nem minimális
[A magyar nyelvben nem mindig szükségszerű kitenünk az *alany szerepében* álló személyes névmásokat, hiszen a személyrag utal a cselekvő számára és személyére. Ha *első és második személyű* alanyra utal a személyrag, a mondat *nem hiányos*, hiszen az első és második személy pragmatikai kötöttségű, grammatikailag nem helyettesíthető (az első személy a beszélő, a második pedig a hallgató).] (● Az alany.)

A mezőn sok virágot lát.

- egyszerű, tagolt, *hiányos*, bővített mondat; nem minimális
[A fentebb elmondottakból következik, hogy ha nincs kitéve az alany, és az állítmány *harmadik személyű*, a mondat szerkezete szerint *hiányos* lesz, hiszen a harmadik személy heterogén, referenciáját a konkrét szituáció, szöveggörnyezet határozza meg. Úgy is fogalmazhatunk, hogy az alany hiánya csak akkor eredményez hiányos mondatot, ha a szöveggörnyezetből vagy a szituációból korábban már megnevezett, ismert 3. személyű határozott alanyra utal az igei személyrag (Ø morféma is lehet!)] (● Az alany.)

A mező virággal tele.

- egyszerű, tagolt, *hiányos* mondat; MGr.: minimális
[A hiányos mondatok egyik, nehezen felismerhető fajtája az a típusú mondat, amelyből a létigei állítmány hiányzik. Itt is igaz azonban az, hogy kiegészíthető teljes mondattá. A létigei állítmány csak kijelentő mód, jelen időben maradhat el, más módban és időben ki kell tennünk. (*A mező virággal volt tele. A mező virággal legyen tele!* stb.) Az állítmány szerepét nem vihetjük át a *tele*

állapothatározóra, hiszen ezt annak szófaji kötöttségei (határozószó) megakadályozzák. Az állítmány igei természetű!) (☹ Az állítmány.)

Tálalva van.

- egyszerű tagolt, *teljes, tapadásos alanyú* mondat; minimális
[Nem tekinthető hiányos mondatnak, a nyelvet beszélő közösség minden tagja számára ugyanazon alany (az étel, valamilyen étel) „tapad” a *van* létigei állítmányhoz és a *tálalva* állapothatározóhoz.] (☹ Az alany.)

Nyitva van.

- egyszerű, tagolt, *hiányos* mondat; MGr.: minimális
(Az alany hiánya szemantikai és szerkezeti hiányt is eredményez. A kiegészítést a beszédhelyzet, ill. a szövegelőzmény adhatja.)

Villámlik.

- egyszerű, tagolt, *teljes, alanytalan* mondat; MGr.: minimális
(Tkp. Ø valenciájú ige, mellette az alanyi vonzathelyet nem tudjuk lexémával kitölteni.) (☹ Az alany.)

(Milyen a szeme?) *Villámlik.*

- egyszerű, tagolt, *hiányos* mondat; MGr. minimális
[A példával jól érzékeltethető a hiányos mondat két legfontosabb jellemzője (amely egyben meg is különbözteti a tagolatlan mondattól): van mondatrésztérteke (itt: állítmány), a szövegelőzmény ismeretében kiegészíthető teljes mondattá.]

III. Gyakorlófeladatok

1. Elemezze az alábbi szövegrészletek mondatait szerkezeti szempontból!

a) – *Uram!*

– *A késemért jöttem!*

– *Hol hagyta?*

– *Valami matrózban.*

– *Milyen kés volt?*

– *Acél.*

– *Akkor nincs baj. Megvan a kés.*

– *Hol?*

– *A hátamban.*

(Rejtő Jenő)

b) – *Mi baj édesanyám?*

– *A fejem.*

– *Gyakran fáj a feje?*

– *Megérett a fájdalomra.*

– *Menjünk orvoshoz!*

– *Fölösleges.*
– *A fájdalommal akar maradni?*
– *Megszoktam. Majd elmúlik. Ott a hegyoldalon.*
(Sütő András)

- c) – *Szörnyű!*
– *Miért? Nekem tetszik.*
– *Nem értem.*
– *Én sem.*
– *Teljesen zavaros az egész!*
– *Kapcsoljuk ki!*
– *Nem! Hadd nézzem végig!*
– *Megyek lefeküdni. Te nem?*
– *Később.*
– *Elmondod majd a végét, Kati?*
– *El.*
- d) – *Már beesteledett, barátom.*
– *Látom.*
– *Villanyt kellene gyújtani.*
– *Mit?*
– *Villanyt gyújtani.*
– *Ja, persze.*
- e) – *Kész a reggeli! Gyertek!*
– *Rögtön. Előbb kezet mosunk.*
– *Itt a kakaó is. Óvatosan igyátok!*
– *De finom ez a kifli!*
– *Most vettem a boltban.*
– *Vehetünk még egyet?*
– *Természetesen.*

2. Hasonlítsa össze az alábbi mondatokat a minimális szerkezet és a hiány lehetőségének szempontjából!

Döbbsenten hallgattam (a híreket).
Döbbsenten hallgattam. (Nem tudtam megszólalni.)

Semmit sem szabad mondania.
Nem szabad dohányozni.

Jár a baba, jár.
Peti iskolába jár.

A kisgyerek megy, de még nem beszél.
A kisgyerek megy, de még nem tudjuk, hogy hová.

Jóska elmarad.
Az előadás elmarad.

Kati szeret.
Kati szeret síelni.
Kati szereti olvasni.

AZ EGYSZERŰ MONDATOK MONDATRÉSZEK AZ ÁLLÍTMÁNY

Az állítmány (fogalmáról, funkciójáról l.: Lengyel MGr. 2000: 394.) elemzését az alábbi szempontok alapján végezzük:

1. szófaja
2. szerkezeti felépítése
3. jelentése
4. bővítményei

I. Mintaelemzések

1. Az állítmány szófaja

- a) *ige* (☉ Igenemek, igefajok.)

Az igei állítmány modalitást hordozza, tartalmazza az idővonatkozást, egyeztetés útján utal az alanyra.

A gyerekek dolgozatot írnak.

Az igei állítmány (*írnak*) *cselekvést* jelöl, amelynek végzője főnévvel megnevezett alany (egyszerű, határozott alany).

A hajó elsüllyedt a tengerben.

Az állítmány az egyszerű, határozott alanyra (*a hajó*) vonatkoztatott *történet* (*elsüllyedt*) fejezi ki, amely független az alany szándékától.

A barátom reggel belázasodott.

Az igei állítmány (*belázasodott*) itt azt a változást fejezi ki, amelynek eredményeképpen az egyszerű, határozott alany (*a barátom*) egy bizonyos *állapotba* kerül.

Vannak még hibák.

A mondat igei állítmánya (*vannak*) *létezést* jelent a mondatban.

Kinn a bárány, benn a farkas.

Mindkét tagmondatnak a hiányzó van létige az állítmánya. A magyar nyelv sajátossága, hogy a kijelentő módú, jelen idejű, harmadik személyű létigei állítmány törölhető. Az ilyen típusú mondatok szerkezetileg hiányosak. (☉ A mondat szerkezete.)

Innen látni a Balatont.

A szakirodalom alapján sem egyértelmű a fenti típusú mondat elemzése. Elfogadható, és mi is azt a felfogást követjük, hogy olyan hiányos mondat, amelyből a *lehet* igei állítmány hiányzik, a *látni* pedig főnévi igenévvel kifejezett alany. Egy másik – de nem elfogadható – felfogás szerint a főnévi igenév a mondat állítmánya, egy ki nem tett általános alany tartozik hozzá (vö.: Mondattani elemzések. Szerk.: Rácz Endre–Szemere Gyula. Tankönyvkiadó. Budapest, 1972. 48). A MGr. a hasonló típusú mondatokban a főnévi igenevet – Berrár Jolán felfogásával egyetértve – a mondat fő tagjának tekinti. [Vö.: Berrár Jolán: Alany és állítmány. In.: Rácz Endre és Szathmári István (szerk.): Tanulmányok a mai magyar nyelv mondattana köréből. Tankönyvkiadó. Budapest, 1977. 87–88.; Lengyel MGr. 2000: 230.]

b) névszó

Az állítmány grammatikai szófaja ige. (☉ Grammatikai szófaj.) Ebből az következik, hogy ha a lexikális fogalmi jelentést mégis *névszó* hordozza, annak szükségszerűen ki kell egészülnie a módot, időt, számot, személyt jelölő igei (*segédigei*) résszel. A névszói-ige (összetett) állítmány tehát mondatrésztteremtő segédige (kopula) + névszó kapcsolata. A kopula a *van*, a *marad* és a *múlik* ragozott, jelezett alakja lehet, így az alábbiakban az összetett állítmány névszói részének szófaji hovatartozását vizsgáljuk. (☉ Morfológiai típusú szószerkezet.)

A *névszói állítmányt* olyan névszói-igei állítmánynak tekintjük, amelyben az igei rész Ø fokon van.

— a névszói rész: *főnév*

Harry Potter a mai gyerekek regényhőse.

Édesanyám a legjobb barátnőm volt.

Az útszél csupa pitypang. (Tóth Árpád)

Az élet itt nem móka. (Juhász Gyula)

[A mondatban szereplő állítmányi szerepű főnevek személyt, dolgot, fogalmat jelölnek. Az alany és az állítmány jelentésviszonya alapján lehetnek *minősítő* és *azonosító*. (l. lentebb).]

– a névszói rész: *melléknév*

Egy útitárs kedves volt hozzám a vonaton.

Reggelre minden fehér lett.

A gyerekek manapság igen magasak.

A melléknévi állítmányok tulajdonságot, állapotot fejeznek ki a mondatokban. Mindig minősítők.

– a névszói rész: *számnév*

Sok az eszkimó, | kevés a foka.

Kétszer kettő négy.

A számnévi állítmány mennyiséget jelöl az idézett mondatokban. Ezekben az esetekben az alany és az állítmány jelentésviszonya mindig minősítő. Az alanyok határozott, egyszerű alanyok.

– a névszói rész: *névmás*

Ki ő? A többi is olyan volt. Ki és mi vagy (te)?

Ez a könyv az enyém. (l. még Lengyel MGr. 2000: 395–397.)

A névmási állítmány – szófaji értékének megfelelően – indirekt denotatív jelentést hordoz a fenti mondatokban. Valamennyi alany határozott, főnévi, főnévi névmási szófajú.

2. Az állítmány szerkezete

a) egyszerű állítmány

Az igei állítmány szerkezete szerint mindig egyszerű állítmány. Ügyelni kell azonban az analitikus igealakokkal – *szóalakteremtő segédigével* – kifejezett igei állítmány elemzésére.

Megírtam holnapra a fogalmazást.

A mondat állítmánya a kijelentő módú, múlt idejű, egyes szám első személyű igealak. Az alanyt az igei személyrag reprezentálja (határozott, egyszerű alany).

Nyáron Görögországba fogunk utazni.

A jövő idejű igei állítmány (*fogunk utazni*) analitikus szerkesztésű: szóalakteremtő segédige (*fogunk*) + főnévi igenév (*utazni*) morfológiai kapcsolata. (● Segédigék.) Az alanyt az igei személyrag reprezentálja. Az állítmány szerkezetileg *egyszerű*.

(A morfológiai természetű szókapcsolatokban megjelenő főnévi igenév természetéről l.: Lengyel MGr. 2000: 230.)

A diákok meg fogják tanulni a verset.

Az elváló igekötős főnévi igenév és a személyragozott szóalakteremtő segédige szerkezetileg *egyszerű* állítmányt eredményez. A mondat határozott egyszerű alanya: *a diákok*.

Az este szerettem volna moziba menni.

A feltételes módú, múlt idejű igei állítmány analitikus igealak (ige + szóalakteremtő segédige) kapcsolata, szerkezetileg *egyszerű* állítmány. Az alanyt az igei személyrag reprezentálja: egyes szám első személyű, határozott alany.

El szokott menni a barátnőjéhez.

Hová tetszik menni?

Meg találom mondani az igazat.

A MGr. a főnévi igenévvel együtt megjelenő *szokott*, *tetszik*, *talál* szavakat szintén *szóalakteremtő segédigéknek* tekinti: analitikus igealakkal kifejezett *egyszerű*, igei állítmányt hoznak létre (vö.: Lengyel MGr. 2000: 256.) Más véleményt képvisel Uzonyi Kis Judit és Tuba Márta: Hány segédigénk van? Magyar Nyelvőr 1999: 108–116.

b) *Az összetett állítmány (névszói-igei)*

Az összetett állítmány felismerése nem könnyű, hiszen benne a létigével azonos alakú *kopula* (= *mondatrésztteremtő segédige*) szerepel. (☉ Morfológiai típusú szó szerkezet, szintaktikai típusú szó szerkezet.)

Az igei és az összetett (névszói-igei) állítmány elhatárolásában, a létige vagy segédige probléma megoldásában segíthet a *transzformáció*: jelen időbe, kijelentő módba, harmadik személybe transzformáláskor az igei állítmányi funkciójú létige nem maradhat el, a grammatikai funkciójú segédige viszont törlődik.

Pl.: *Egész nap szép idő volt.* ← *Egész nap szép idő van.*
Egész nap szép volt az idő. ← *Egész nap szép Ø az idő.*

A szomszéd udvarban sok volt a virág. A szomszéd udvarban sok virág volt.

Mindkét mondatban szerepel a kijelentő módú, múlt idejű, egyes szám harmadik személyű *volt*. Az első mondatban *mondatrészteremtő segédige*, a másodikban alapszófaj, *ige*. (A két mondat transzformációja: *A szomszéd udvarban sok a virág. A szomszéd udvarban sok virág van.*)

Mégis oly szép az élet. (Juhász Gyula)

A mondat állítmánya olyan *névszói-igei állítmány*, amelyben az igei rész \emptyset fokú, az alanyt pedig a határozott névelős főnév fejezi ki. A \emptyset kopulájú állítmányt nevezzük *névszói állítmánynak* is, amely csak kijelentő mód, jelen idő, harmadik személyben használatos: *A gyerek ügyes \emptyset* . – *A gyerek ügyes volt*. Meg kell jegyezni, hogy a *marad* és a *múlik* segédige sohasem áll \emptyset fokon: *A lány szép \emptyset* . – *A lány szép marad*. *A gyerek tízéves \emptyset* . *A gyerek tízéves múlt*. Vö.: MGr.: 396. (☺ Segédigék.)

Petőfi nagy tehetség volt. (Németh László)

A mondat *névszói-igei állítmánya* alanyesetben álló főnévből (*tehetség*) és kijelentő mód, múlt idő, egyes szám harmadik személyű kopulából (*volt*) áll, alanya a tulajdonnév (*Petőfi*).

Valamikor én fiatal voltam. (Juhász Gyula)

A mondat állítmánya melléknév és múlt idejű mondatrészteremtő segédige összetételű (*fiatal voltam*) *névszói-igei állítmány*, amelyhez egyes szám első személyű személyes névmás kapcsolódik határozott, egyszerű alanyként.

Légy egy fűszálon a pici él. (József Attila)

A mondat állítmánya a felszólító módú, jelen idejű, egyes szám második személyű kopula és az alanyesetben álló főnév (*légy él*) alkotta *névszói-igei állítmány*, melynek alanya a kopula személyragjával kifejezett egyes szám második személy. (Az alany és az állítmány jelentésviszonya alapján *azonosító*. Elemzéséről l. lentebb.)

Te még enyém vagy. (Juhász Gyula)

A mondat *összetett állítmánya* az egyes szám első személyű személyes (birtokos) névmásból (*enyém*) és a kijelentő mód, jelen idő, egyes szám második személyű kopulából (*vagy*) áll, alanya pedig a személyes névmás (*te*). (Minősítő viszonyú a mondat. Vö.: Lengyel MGr. 2000: 397).

Mi voltam én? (József Attila)

A mondat *névszói-igei állítmánya* a főnévi kérdő névmásból és a *kopulából* áll (*mi voltam*), alanya pedig az egyes szám első személyű személyes névmás (*én*). (Jelentésviszonya alapján: azonosító.)

Igazság szerint József is lehetett volna római polgár. (Spiró György)

A mondatban olyan *névszói-igei állítmány* szerepel, amelyben a segédige *analitikus igealak* (*lehetett volna* = feltételes mód múlt idő), a névszói rész pedig alanyesetben álló főnév (*polgár*); az alany tulajdonnévvel kifejezett egyszerű, határozott alany. (Az alany és az állítmány jelentésviszonya minősítő.)

c) *A kettős állítmány*

Meg kell tanuljam a verset.

A mondat *kettős állítmányú*: a *kell* modális ige mellett a *tanul* ige felszólító módú, jelen idejű, egyes szám első személyű alakja áll. Ez utal az alany személyére és számára is.

A kettős állítmány *mondatátszövődéssel* keletkezett. *Az kell, hogy megtanuljam a verset.* → *Meg kell tanuljam a verset.* A mondatátszövődés eredményeképpen a *kell* igei állítmány mellé a *felszólító módban* álló igealak kerül. A kettős állítmány ebben az esetben az igei állítmány egyik sajátos fajtája. A szerkezet nyelvjárási eredetű (elsősorban Erdélyben honos), napjainkban a köznyelvben is terjedő forma.

Hibalehetőség: Meg kell tanulnom a verset. (☹ Az alany.)

Holnap ügyes kell legyél a vizsgán.

A *kettős állítmány* egyike a névszói-igei állítmány, amelynek kopulája egyes szám második személyű, felszólító módú igealakokkal szerepel (*legyél*), az állítmány másik igéje itt is a *kell* kijelentő módú, jelen idejű alakja.

d) *A halmozott állítmány*

A nagymama horgol és mesél egyszerre.

A mondatnak két igei (*horgol* és *mesél*) állítmánya van, amelyek egymással *kapcsolatos mellérendelő viszonyban* vannak. Az alanyhoz (*a nagymama*) tehát *halmozott* állítmány kapcsolódik.

Nem lehetek én már soha nyugodt és elégedett? (Lengyel József)

A mondatban olyan névszói-igei állítmány van, amelyben a kopulához (*lehetek*) két egymással *kapcsolatos mellérendelő viszonyban* levő melléknév (*nyugodt és elégedett*) kapcsolódik: a *halmozott* névszói-igei állítmányban az ismétlődő tag (*lehetek*) törlődik.

[Több állítmány esetén gyakran nehéz eldönteni, hogy – mint a fentiek – halmozott állítmányt tartalmazó egyszerű mondatot alkotnak-e, vagy már több tagmondatból álló összetett mondatok. (Vö.: Keszler MGr. 2000: 461–462.)]

3. Az állítmány jelentése

a) Minden molnár a maga malmára hajtja a vizet.

A mondat *igei* állítmánya (*hajtja*) az alanyban megnevezett személy (*molnár*) cselekvését nevezi meg. Az igei állítmányok fogalmi jelentését a 1/a fejezet mondatai szemléltetik.

b) A *névszói-igei* (névszói) állítmány és az alany jelentésviszonyai alapján *minősítő és azonosító* állítmányokat különböztetünk meg (l. Lengyel MGr. 2000: 397).

Minősítő viszonyban az alany jelentésköre *szűkebb*, mint az állítmányé. Az állítmány *melléknév (számnév)* és *melléknévi (számnévi névmás)* lehet. Pl.:

Pista kedves. Három a tánc. Mennyi az alma?

Ha *főnév*, ill. *főnévi névmás* tölti be az állítmány szerepét, szintén lehet az alany-állítmány jelentésviszonya *minősítő*. Az alany szűkítését *szemantikai jegyek* biztosítják. Pl.: A sas madár. Az árvácska virág.

Grammatikai eszközökkel is szűkíthetünk. Pl.: Ez a virág árvácska. A narancs narancs. Ki ez? A labda Pistáé.

Azonosító viszonyban az alany és az állítmány fogalomköre azonos. Szófajuk csak *főnév*, *főnévi névmás* vagy *főnévi értékű szófaj* lehet: így logikai, jelentésbeli különbség nincs közöttük. Néhány grammatikai fogódzó segíthet az elemzésben (l. lentebb), de bizonyos esetekben kétféle elemzési mód is megengedhető. (Vö.: Rácz Endre: Az állítmány. MMNy. 1971: 245–248. Rácz Endre – Szemere Gyula: Mondattani elemzések. Tankönyvkiadó. Budapest, 1972. 42–47.)

Augusztus végén, aratás idején, az éjjelek már hidegek. (Lengyel József)

A melléknévvel kifejezett névszói állítmány (*hidegek*) az alany (*éjjelek*) egy tulajdonságát nevezi meg, *minősítő állítmány*.

A beszéd csak félreértések forrása. (Antoine de Saint-Exupéry)

A mondat állítmánya főnévvel (forrása) kifejezett névszói állítmány, amelynek jelentésköre tágabb, mint az alanyt (a beszéd) kifejező főnévé, ezért a névszói állítmány minősítő.

(Sebaj), a művészet még az enyém. (Juhász Gyula)

A mondat állítmánya a személyes (birtokos) névmás (az enyém), amely az alanyt hovatartozása szerint minősíti; a névszói állítmány tehát minősítő.

Örömöm a szenvedőké. (Ady Endre)

A mondat állítmánya az -é birtokjeles főnév (a szenvedőké), amely tulajdonító jelentésű minősítő állítmány. (Vö.: KMGr.: 184)

A szent előd ő [Kazinczy]. (Juhász Gyula)

A mondat állítmánya a határozott névelős főnév [a(z) előd], anyja pedig az egyes szám harmadik személyű személyes névmás (ő). A predikatív viszony tehát egy főnév és egy főnévi névmás között van: a határozott névelős főnév egyes szám, harmadik személyű egyedített személyt fejez ki, így jelentésköre az alany jelentéskörével azonos; az állítmány tehát azonosító. Az azonosító predikatív viszony egyik elemzési fogódzója lehet: ha a harmadik személyű személyes névmással kifejezett (vagy azzal helyettesíthető) rész van a mondatban, az lesz az alany: Feri/A barátom a kapus. → Ő a kapus.

Decsi Sándor az én becsületes nevem. (Jókai Mór)

A mondatban egy tulajdonnév (Decsi Sándor) és egy köznévközött van predikatív viszony. A tulajdonnév természeténél fogva identifikál, a birtokos személyjeles köznévközött pedig ugyancsak egyedi fogalom jelölője, így a két főnév közé akár egyenlőségjelet is tehetünk: Décsi Sándor = a(z) nevem. A szövegkörnyezetből kiemelt mondatban a két főnév közül az alany szerepében az a főnév áll, amelyik nyelvtani eszközökkel való szűkítés nélkül is egyedi fogalmat jelöl, azaz a tulajdonnév (Decsi Sándor); a birtokos személyjellel szűkített jelentéskörű főnévközött pedig az állítmány. A mondat névszói állítmánya tehát azonosító (l. Rácz–Szemere: 1972: 43).

(Az iskolai gyakorlatban a kijelölő jelzői szerepű családnevet a keresztnévvel együtt alanyként értelmezzük!)

... mert ők én vagyok már. (József Attila)

Az azonosító predikatív viszonyban különböző számú és személyű névmások szerepelnek. Az elemzést az alany-állítmány kötelező egyeztetése segíti: az egyeztetést pedig az alany irányítja.

Menyem nem leányom, | vőm nem fiam.

Mindkét tagmondatban birtokos személyjeles, egyedített személyt megnevező főnevek között van azonosító predikatív viszony. Ez a mondat mutatja azt is, milyen nehéz megállapítani, hogy az azonosító predikatív viszony melyik tagja lesz állítmány, és melyik az alany. Segíthet az a módszer, hogy az azonosító predikatív viszonyban található szavak közül az lesz az állítmány, amely eredményhatározóvá alakítható. Az eredeti mondat alanya pedig eredethatározóként is megjelenhet. Tehát: *A menyemből nem lesz lányom. A menyem nem lesz lányommá.* (Kiinduló mondataink ugyanakkor fordítva is transzformálhatók!)

4. Az állítmány bővítmenyei

- a) Az állítmány szófaja ige → bővítmenyei: *határozó és tárgy*

Az eke alatt harsogva hasadt a föld. (Szabó Pál)

Az igei állítmányhoz (*hasadt*) a határozott alanyon kívül (*a föld*) egy névutós főnévvel (*az eke alatt*) kifejezett *helyhatározó* és az alany állapotára utaló határozói igenévvel (*harsogva*) kifejezett *állapothatározó* kapcsolódik.



Jól ismerem *ki ezt a világot.* (Móricz Zsigmond)

Az igei állítmányt, amely személyragjával reprezentálja az egyes szám első személyű, határozott alanyt is, határozószóval kifejezett *módhatározó* és kijelölő jelzős *tárgy* bővíti a mondatban.

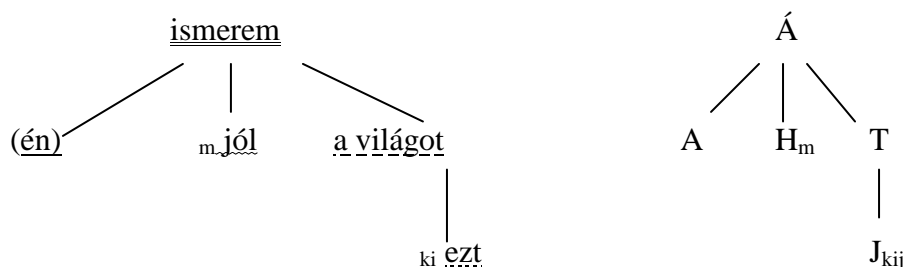

b) A névszói-igei állítmány. A névszói rész = főnév → bővítménye: *jelző*

Én is b magány és csönd gyermeke lettem. (Juhász Gyula)

A névszói-igei állítmány a kopulából (*lettem*) és főnévből (*gyermeke*) áll, amelyhez két egymással mellérendelő viszonyban lévő *birtokos jelző* kapcsolódik. (*magány és csönd*)



c) A névszói rész = melléknév → bővítménye: *határozó*

Nagyobb leszel b a világ tengelyénél.

A kopula (*leszel*) mellett közép fokú melléknév (*nagyobb*) áll, amelyhez határozóragos főnévvel kifejezett hasonlító határozó (*tengelyénél*) kapcsolódik.



A gyerekek nagyon jók voltak.

A névszói-igei állítmány melléknévvel kifejezett névszói részét (*jók*) határozószóval (*nagyon*) kifejezett *fokhatározó* bővíti.



A mi boldog családok számáll mind hasonlók egymáshoz. (Lev Tolsztoj)

A minősítést kifejező névszói állítmányt (*hasonlók*) a ragos kölcsönös névmás *aszemantikus határozó*ként és a *mind* általános névmás 'valamennyien' jelentésben *számállapot-határozó*ként bővíti.

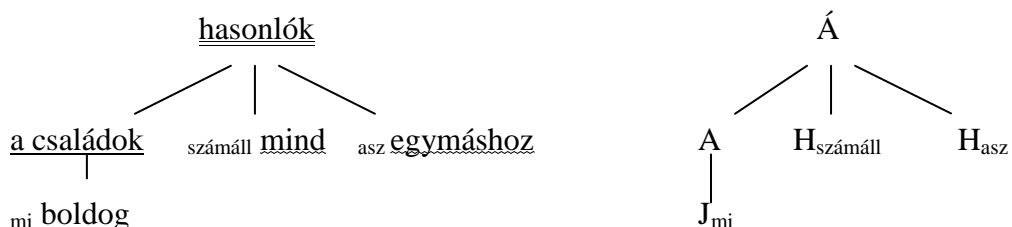

d) A névszói-igei állítmány igei részéhez kapcsolódik bővítmény → *határozó*

Köztetek lettem bolond, én. a.é. véges. (József Attila)

A mondat névszói-igei állítmányának (*lettem bolond*) igei részéhez, a kopulához (*lettem*) a személyes névmás kiegészült alakja kapcsolódik *helyhatározóként*.

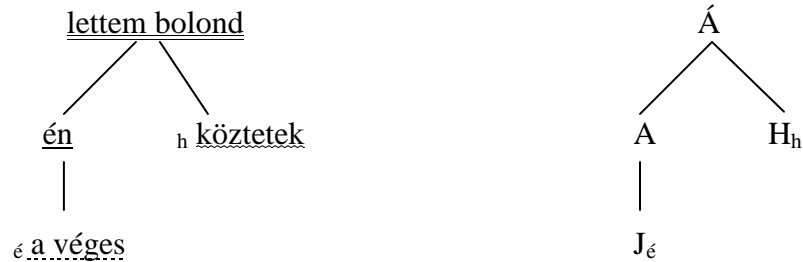

i Gyermekkoromban boldog lehettem volna. (Weöres Sándor)

A névszói-igei állítmányhoz (*boldog lehettem volna*) ragos főnévvel kifejezett *időhatározó* kapcsolódik. A névszó állítmányi szerepe (igei grammatikai szófajisága) indokolja, hogy a névszónak lehet időhatározói bővítménye.

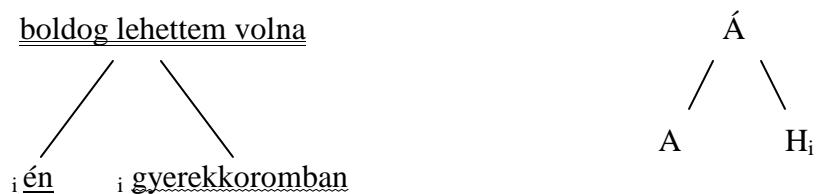

III. Gyakorlófeladatok

1. Egészítse ki a mondatokat! Húzza alá az állítmányokat, és nevezze meg szófajukat!

Góg és Magóg (Ady Endre)

..... *még szakállát Gergely.*

Mátyás, Gergely két rossz

A nyelv gonosz

Balogh Ádám (népdal)

..... *a Balaton vize,* *a híd rajta.* (népdal)

A szó veszélyes, *s van aki* (Koncz Zsuzsa)

..... *már a hajnalcsillag lefele.* (népdal)

Kertész, *fát* (József Attila)

2. Egészítse ki az alábbi táblázatot! Fogalmazza meg a névszói-igei és a névszói állítmány kapcsolatát! Magyarázza meg, mit jelent az, hogy a hagyományosan névszói állítmánynak nevezett mondatrész valójában olyan névszói-igei állítmány, amelyben az igei rész \emptyset fokon van!

	névszói állítmány	névszói-igei állítmány
E/1.		<i>ügyes vagyok</i>
E/2.		
E/3.		
T/1.		
T/2.		
T/3.	<i>ügyesek</i>	

3. Egészítse ki az alábbi mondatokat! Igazolja, hogy a névszói-igei állítmány kopulája olyan funkciójú, mint egy igeképző! (Igésíti a névszót, s így lehetővé teszi a mód- és az időjelnek, valamint a személyragnak a megjelenését.)

Pista tanulna.

Kati szép volna.

Pista tanuljon!

Kati szép..... !

Pista tanult volna.

Kati szép

Pista tanult.

Kati szép

4. Alakítsa át az alábbi mondatokat úgy, hogy névszói-igei (névszói) állítmányuk legyen!

Például: *Holnap hűvös idő lesz.* → *Holnap az idő hűvös lesz.*

Ma jó ebéd volt a menzán.

Most érdekes műsor van a rádióban.

Tegnap unalmas film volt a tévében.

A tengerparton mindig jó idő van.

A testvéremnek sok barátja van.

5. Szerkesszen mondatokat az alábbi szerkezeti ábrákhoz!

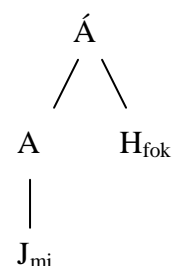
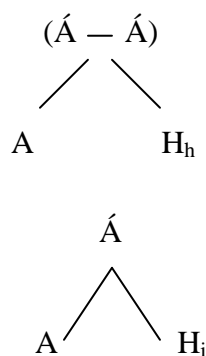
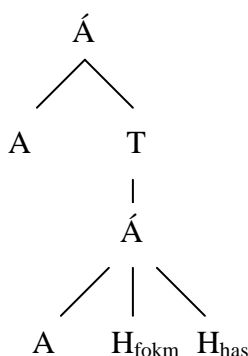

6. Elemezze az alábbi mondatok állítmányát az állítmány szófaja, szerkezeti felépítése, jelentése, bővítményei alapján!

A tudományos emberfő mennyisége a nemzet igazi hatalma. (Széchenyi István)

Egyszer volt szép az anyám tánca. (Sinka István)

Mi nem vagyunk tudósok,

se méla, aranyszájú papok

és hősök sem vagyunk. (Kassák Lajos)

Csak az én telem nem ily mulandó.

Csak az én halálom nem ily halandó. (Babits Mihály)

Minden állat egyenlő, de egyes állatok egyenlőbbek a többinél. (George Orwell)

Zavaros, bölcs és nagy volt a Duna. (József Attila)

Minden társaságban kényeztettek és szerettek. De legnagyobb élvezetem és főfoglalkozásom továbbra is az olvasás és tanulás maradt. (Babits Mihály)

Ivan Iljics élete egyszerű, mindennapi és iszonyú volt. (Lev Tolsztoj)

Jó volt tevéled járnai a sárgolyó üröm-vidékét, a keserű mezőt. (Kosztolányi Dezső)

Egyszerű és igaz jószágod oly gyors, lángoló volt. (Kosztolányi Dezső)

Vak volt a hajnal, szennyes, szürke. (Tóth Árpád)

(Nem tudtam többé, hogy) te vagy-e te, / vagy áldott csipkebokor drága tested. (Tóth Árpád)

Legyen lelked szabad, / legyen hangod igaz az Ő ünnepségén. (Babits Mihály)

De eleinte nem csósz vagyok, hanem szénégető. (Lengyel József)

Legjobb volt a száműzöttekből, idegenekből válogatni a csószöket. (Lengyel József)

Te vagy ma mámnak legjobb kedve/És olyan gazdag ez a ma. (Ady Endre)

Lehetnék én könyvelő is. (József Attila)

Fáradt meg együgyű vagy tán csak jó vagyok. (József Attila)

Tanár úr volnék magam is. (Juhász Gyula)

Szép szerelmem a szelíd szeptember. (Juhász Gyula)

Én vagyok a magyar bánatok legbutább siratója. (Ady Endre)

Miénk volt akkor a kerek világ, / Szép volt a bánat, és jó volt a harc. (Juhász Gyula)

Ő a mezőn a harmatosság. (József Attila)

Az élet a zsibárosok világa. (Ady Endre)

Legyen legalább hosszú s szép a búcsúm, / Ha lusta és kopár az életem. (Juhász Gyula)

Én is magány és csönd gyermeke lettem. (Juhász Gyula)

Te vagy a céloom, életem. (Ady Endre)

Szép szál legény vagy. Egy röpiüléssel magosabb vagy a magos madárnál. (József Attila)

Oly végtelen bús a világ / Oly bús vagyok miattatok. (Juhász Gyula)

Tréfás koldus a világ, / bot volnék a kezében. (József Attila)

Mienk a hely a nap alatt. (Juhász Gyula)

Az élet csöndje ez a béke. (Juhász Gyula)

Emberség és jóság csak szavak. (Ady Endre)

Ember vagyok, így vagyok nevetséges. (József Attila)

Milyen jó volna máshol élni. (Ady Endre)

AZ ALANY

Az alany (meghatározásáról l.: Kugler MGr. 2000: 405) elemzését az alábbi szempontok alapján végezzük:

1. szófaja
2. szerkezete
3. fajtái
4. bővítményei

I. Mintaelemzések

1. Az alany szófaja

- a) *főnév, főnévi névmások* (Az alany szerepét a főnév minden jelentéscsoportja és – a kölcsönös névmás kivételével – valamennyi főnévi névmás betöltheti.)

Pl.: *A Duna csak folyt.* (József Attila)

Az igei állítmány alanya *tulajdonnév* (egyszerű, határozott alany).

Ki látott engem? (Ady Endre)

Az igei állítmány alanya *főnévi kérdő névmás* (egyszerű, határozott alany).

Magam megyek el.

A *magam* egyszerű, határozott alany szófaja nyomatékosított személyes névmás (csak alakilag visszaható!) (☉ Visszaható névmás.)

A rakodópart alsó kövén ültem. (József Attila)

A mondatban az igei állítmány személyragja reprezentálja az egyes szám 1. személyű, határozott alanyt (implicit alany). (Az egyes szám első és második személy pragmatikai meghatározottságú, az alany kihagyása nem eredményez hiányos mondatot. Vö.: Kugler MGr. 2000: 411). (☉ Személyes névmások.)

Négyen voltunk az előadáson.

A mondat többes első személyű, határozott alanyára az igei személyrag utal. Az alany mindig alanyesetben áll (Ø esetragos), a *négyen* – morfológiai kötöttsége miatt – a mondat *számállapot-határozója*.

Hová mész, István?

A mondatban szintén az igei személyrag reprezentálja az egyes szám második személyű, határozott alanyt. Az *István* megszólítás, a mondat szeretlen eleme.

b) *főnévi igenév* (☉ Szófajtan: a főnévi igenév.)

Csak így lehet célt érni magyarral el. (József Attila)

A *kell, lehet, illik, sikerül, van, nincs* igék, valamint névszói-igei (névszói) állítmányok mellett (pl.: *szép, nehéz, tilos, helyes volt, szükséges lenne* stb.) az alany szerepében főnévi igenév áll. A mondatban személyrag nélküli alakban fordul elő, általános érvényű cselekvéshordozóra utal.

Lelkeimmel pörölnöm kéne. (József Attila)

A feltételes módú igei állítmány (*kéne*) mellett a főnévi igenév személyragos (egyes szám első személyű) alakja (*pörölnöm*) szerepel a mondat grammatikai alanyaként. (A mondat logikai alánya, *cselekvéshordozója a nekem lenne*. Grammatikailag a mondat részeshatározója (☉). A logikai és a grammatikai alany nem mindig esik egybe, a nyelvtani alany meghatározásakor így nem a jelentésből, hanem a szintaktikai szerkezetből, az alany alakjából és szófajából indulunk ki.)

Szabad-e szívből szeretnem?

A főnévi igenév lehet a melléknévi lexikai szófajú *szabad* alanyi vonzata is. Állítmányi szerepben (az állítmány igei természetének megfelelően) a *szabad* felvehet igei toldalékokat is (*szabadjon, szabadna*); eltolódik az ige irányába. (Vö.: G. Varga Györgyi 1974: 70–71.)

c) *főnévi értékben más szófajú szó* (vö.: az alany *grammatikai szófaja: főnév*) (☉ Grammatikai szófaj.)

Az I ilyenformán mindig I marad. (József Attila)

A *számnév* eredeti, lexikai szófajában jelzői funkciójú. Ahhoz, hogy betölthesse az alany szerepét, főnevesülnie kell. A mondatban az *I* jelzett szó nélkül és határozott névelővel szerepel, ez egyértelművé teszi a főnévi értékű használatot. A mondat egyszerű, határozott alánya tehát a határozott névelős főnévi értékű tőszámnév (az *I*). (☉ Szófajváltás.)

Hát nem segít a jaj s az allelúja. (József Attila)

Az *indulatszó* mint mondatszó a szerkesztett mondatnak szintaktikailag szeretlen eleme szokott lenni. Ebben a mondatban viszont az *indulatszók* aktuális szófajváltással főnévi értékűek, (*a jaj, az allelúja*), a határozott névelő jelöli a szófajváltást.

Annyi kell nekem is.

A mondat alanya a *kell* igei állítmány mellett az *annyi*: aktuális szófaja, alkalmi szófajváltással főnév, illetve főnévi névmás. Lexikai szófaja *számnévi mutató névmás*.

(☉ Aktuális, lexikai szófaj.)

2. Az alany szerkezete

a) egyszerű alany

Kékek az alkonyi dombok, | eliülnek a szürke galambok. (Babits Mihály)

A két tagmondat alanya egy-egy főnév, szerkezetileg mindkettő *egyszerű*, határozott alany.

b) halmozott alany

A dudva, a muhar, a gaz lehúz, altat, befed. (Ady Endre)

Az igei állítmányokhoz több főnévvel kifejezett alany (*a dudva, a muhar, a gaz*) kapcsolódik. A mondatnak tehát *halmozott alanya* van (mindhárom határozott alany)

Kakuk Marcinak apja is, anyja is ivott. (Tersánszky Józsi Jenő)

Az igei állítmány mellett összefoglaló kapcsolatos mellérendelő szószerkezetet alkotó *halmozott* alany áll (határozott alanyok).

S elég lett volna ujonnan nekem csak legeltetni, itatni szemem. (Illyés Gyula)

A névszói-igei állítmány mellett főnévi igenévvel kifejezett *halmozott* alanyok állnak.

c) összetett alany

Jó lenne sokáig diák lenni/maradni.

A névszói-igei állítmány (*jó lenne*) mellett *összetett alany* szerepel, amely Ø ragos főnévből (*diák*) és *lenni/maradni* segédigenévből áll. [Összetett alany elsősorban értékelő-modális tartalmú állítmány mellett lehet: vö.: Kugler MGr. 2000: 407. pl.: *Nehéz (szép, hasznos stb.) fiatal maradni.* Ritkábban a *kell, lehet, szabad, illik* állítmányok mellett is megjelenhet: pl.: *Nem szabad ideges lenni.*]

Hibalehetőség: a *Jó lenne diáknak lenni.* mondatban a *diáknak esetragos főnév* morfológiai kötöttségénél fogva állapothatározó. Ennek a mondatnak az alanya a *lenni* főnévi igenév.) (☉ Morfológiai típusú szószerkezetek, szintaktikai típusú szószerkezetek.)

d) szerkezetszintű alany

A fiatalok beköltöztek a nagyapjuk építette házba.

A mondat igei állítmánya (*beköltöztek*) mellett határozott alany áll: a *fiatalok*. Alanyi szerepű a birtokos személyjeles *nagyapjuk* főnév is, de nem a mondat alanya, hanem a *nagyapjuk építette* szószerkezet bővítménye: *alárendelt alanyként* a minőségjelzői szerepű *igei-igenévi (építette)* alakokkal kifejezett cselekvés végzőjét nevezi meg. Ezt szemlélteti a szerkezeti ábra is:

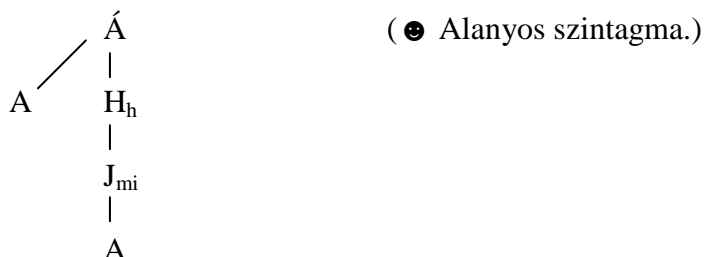

3. Az alany fajtái

a) határozott alany

Meghatározása nem egyértelmű. Hagyományosan határozott minden olyan alany, amely nem határozatlan vagy általános, amelyet meg tudunk nevezni. Ebben az értelemben az alany határozottsága független attól, hogy az determinált-e, specifikussá tett-e. Problémát jelent azonban, hogy így az alany határozottsága – határozatlansága mást fed, mint a tárgyé. (☉ Tárgy.) A MGr. elfogadva a fenti, hagyományos értelmezést is, egyértelműbbnek tartaná a határozottság, ill. határozatlanság szemantikai kategóriájának egységes alkalmazását: vö.: Kugler MGr. 2000: 410–411. Elemzéseinkben a hagyományos értelemben minősítjük az alany fajtáit.

Roskad a kásás hó, | cseperészet a bádogeresz már. (József Attila)

A két tagmondat igei állítmánya mellett főnevek (*a hó, a bádogeresz*) tölti be az alany szerepét. Ezek *határozott* alanyok.

Kertész lesznek, fát nevelek. (József Attila)

Az alany kihagyása esetén az első és második személyű igei személyrag is *határozott* alanyra utal (*implicit* alany). Összefügg ez azzal, hogy az első és a második személy pragmatikai reprezentációjú. (☉ Első és második személyű személyes névmás.)

b) határozatlan alany

Valaki hiányzik a táncból.

Valami bűzlik Dániában. (Shakespeare)

A fenti mondatokban a beszélő nem tudja, vagy nem akarja megnevezni az alanyt. Ezek az alanyok *határozatlanok*. A határozatlan alany tipikus kifejezője a *határozatlan névmás*. A határozatlan alany csak harmadik személyű lehet.

Megint jönnek, kopogtatnak. (Petőfi Sándor)

A többes szám harmadik személyű igei állítmányok személyragja *határozatlan alanyra* utal. A harmadik személy csak grammatikailag reprezentálható, így – ha a szövegelméletben nem neveztük meg a cselekvőt és az nem általános érvényű – az igei személyrag csak határozatlan alanyt jelölhet.

c) *általános alany*

Mindenki magából indul ki. Mindenki a maga lovát dicséri.

Általános alanyról akkor beszélünk, ha az állítmányban kifejezett azonosítás vagy minősítés bárkire vagy bármire vonatkozhat, ill. az igei állítmánnyal jelölt eseményhez bármilyen cselekvéshordozó kapcsolható.

A fenti mondatokban főnévi általános névmás (*mindenki*) áll az alany szerepében, általános alanyt fejez ki.

Vigyázzunk az egészségünkre!

A többes szám első személyű igei állítmány olyan felszólítást fejez ki, amely bárkire vonatkozhat. Az alany tehát *általános*. A többes szám első személyű igei személyragon kívül általános alanyra utalhat még az egyes szám második személyű (*Addig nyújtózkodj, ameddig a takaród ér!*), a többes szám második személyű (*Nem hallottátok Dózsa György hírét?*) és a többes szám harmadik személyű igei személyrag is (*Azt mondják, hogy hosszú tél lesz.*).

Erdőtűz idején nem kíméli magát az ember. (Lengyel József)

Az alany szerepében álló *ember* főnév bármely cselekvéshordozóra vonatkozhat, ezért *általános* alanyt fejez ki. (Hasonlóan a *világ*, a *nép* általános jelentésű főnevek is.)

d) *lappangó-tapadásos alany*

Többre nem telik.

Lappangó alanyú mondat. Jellemzője, hogy a nyelvet beszélő közösség tagjai azonos főfogalom alá tartozó elemmel egészíthetik ki (*anyagi javak, pénz*). Szerkezete szerint nem tekintjük hiányos mondatnak. (☹ A mondat szerkezete.)

Délre jár.

Tapadásos alanyú a mondat. A nyelvközösség tagjai azonos elemmel egészíthetik ki (*az idő*). Nem hiányos szerkezetű.

(Alkonyodik.)

(Alanytalan mondat. Az igei állítmány \emptyset valenciájú. Nem kíván semmilyen kiegészítést.) (☛ A mondat szerkezete.)

4. Az alany bővítményei

a) Az alany szófaja főnév → bővítménye *jelző*.

A vidám gyerekek az udvaron játszanak.

A határozott, egyszerű alany (a gyerekek) szerepében álló többes számú főnév előtt melléknévi szófajú *minőségjelző* áll.

A gyerekek labdája kigurult az útestre.*

A határozott, egyszerű alany egyes szám harmadik személyű birtokos személyjeles főnév (labdája), az előtte álló \emptyset viszonyragos többes számú főnév (gyerekek) az alany *birtokos jelzője*.

Két gyerek hiányzott ma az óráról.

Az alany (gyerek) előtt álló számnév (két) *mennyiségjelző*.

b) Az alany szófaja főnév → bővítménye *hátravetett, jelzői értékű határozó*.

A Balaton nyáron nagyon kellemes.

A jó segítőtárs, a munkában igen fontos.

A szerkezet jellemzőiről: Balogh MGr. 2000: 135–136.

c) Az alany szófaja főnévi igenév → *tárgy* és *határozó* kapcsolódik hozzá bővítményként.

Nem jó a leányt egymagára hagyni. (Jókai Mór)

A névszói állítmány mellett főnévi igenév az egyszerű alany, amelyet *tárgy* és *határozó* bővít, mert a főnévi igenév igei tulajdonsága, hogy tárgy és határozó kapcsolódhat hozzá. (☛ Szófajtan: főnévi igenév.)

Nem kell az embernek Istennel kikezdeni. (Németh László)

A *kell* igei állítmányhoz főnévi igenévvel kifejezett *grammatikai alany* (*kikezdeni*) kapcsolódik, amelyet aszemantikus határozó bővít (*Istennel*). A részeshatározó (*az embernek*) az állítmány bővítmenye; ez olyan részeshatározó, amely tulajdonképpen a mondat *logikai alanya*, cselekvéshordozója. (☉ Részeshatározó.)

* Ha a névelő (*a, az, egy*) az egész szószerkezetre vonatkozik példamondatainkban a névelő hovatartozását nem jelöljük.

II. Gyakorlófeladatok

1. Egészítse ki a mondatokat a hiányzó alannyal! Állapítsa meg az alany szófaját!

Sok disznót győz.

Hátravan még a

..... is veszett Mohácsnál.

..... se jobb a Deákné vásznánál.

Lefelé folyik

Az embert el lehet, de nem lehet (E. Hemingway)

2. Állapítsa meg, milyen fajtájú alany szerepel az alábbi mondatokban!

Nem nőnek a fák az égig.

Hallgatni arany.

Nem én kiáltok. (József Attila)

Mindenki megtanulhatja az elemzési módszereket.

A Duna a Fekete-erdőben ered.

A teremben sokan vagyunk.

Az udvaron kiabálnak.

Valaki kopogtat az ajtón.

3. Az alábbi mondatok közül melyekben talál általános alanyt?

Árnyékáért kell becsülni a vén fát.

Árnyékáért becsülik a vén fát.

Árnyékáért becsüli az ember a vén fát.

Árnyékáért becsülendő a vén fa.
Árnyékáért becsüljük a vén fát.
Árnyékáért becsülöm a vén fát.
Árnyékáért becsüljétek a vén fát!
Mindenki az árnyékáért becsüli a vén fát.

(L.: Mai magyar nyelvi gyakorlatok I. Szerk.: Keszler Borbála. Nemzeti Tankönyvkiadó. Budapest, 1994.)

4. Elemezze és ábrázolja szerkezeti viszonyaik szerint az alanyokat és bővítményeiket!

A tarka népek közt jó ülni csöndben
S a tarka képeket elnézni jó
És jó csodálni oly sok nagy szerelmet. (Juhász Gyula)

5. Elemezze az alábbi mondatokban és az összefüggő szövegben található alanyokat a 107. oldalon felsorolt szempontok alapján!

Valaki útra vált belőlünk. (Ady Endre)
Néha a kevesebb több volna.
Ki-ki a maga háza előtt söpörjön!
Oly szép dolog elfáradni és pihenni. (József Attila)
Nincs itt semmi szép. (József Attila)
A jó elnyeri jutalmát.
Ti jók vagytok mindannyian. (József Attila)
Jó lenne mindig fiatal maradni.
Valamikor ki kell kötni.
Valaminek kell már jönni. (Ady Endre)
Ide kell hoznunk a nagyvilágot. (Veres Péter)
Valakit szeretni kell. (Márai Sándor)
Nemcsak kenyérrel él az ember.
Nem könnyű tanár lenni.
Ki ő?
Pista, gyere ide!
Olyan kell nekem.
Hasznos dolog tanulni.

*Ez itt kellemes táj.
 Fölfigyelt a világ az új találmányra.
 Most figyelj, Péter!
 Szóból ért a magyar ember.
 Ezt a könyvet érdemes elolvasnotok.
 Már megint csöngetnek.*

A máglya mellett a csősz szalmából vet magának ágyat. De nem alszik, csak forgolódik. Hol az egyik oldala fázik, hol a másik. Ha nagyon közel fekszik a tűzhöz, a melegben elszundít egy kicsit. És akkor vagy a szalma gyullad meg alatta, vagy még inkább a vattás kabátját gyújtja meg a kipattanó szikra. A vattás ruhát eloltani szinte lehetetlen, az ember utolsó rongyai így pusztulnak el. (Lengyel József)

6. Szerkesszen mondatokat az alábbi szerkezeti ábrákhoz!

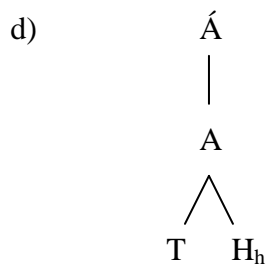
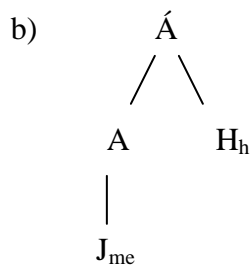
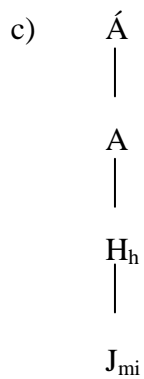

7. Elemezze Petri György versrészleteiben az alanyokat és az állítmányokat minden szempont szerint! (Vö.: Az állítmány elemzésének szempontjai: 93. oldal, az alany elemzésének szempontjai: 107. oldal.)

Értelmiségi vagyok... Mentségemre szolgáljon:

te is az vagy.

Miért nem lehettem régi költő?

Nem volna kérdés, hogy szeretlek-e.

Csak neked volna jogod nem szeretni.

Ha lehetnék Neked

csak egy személy.

.

.

Ha lehetnék Neked

megállás eltűnőben.

Szép volt

kiválasztottnak lenni.

De most már szeretnék

szárítkozni, mászkálni a napon.

Nem vagyunk gyerekek – mondtad,

pedig bizony, hogy azok voltunk...

Negyvenkilenc éves leszek...

Rég lesz már, hogy fiatal voltam.

8. Jelölje aláhúzással az alábbi mondatok alanyát és állítmányát! Elemezze őket minden tanult szempontból!

Én mindig tanár szerettem volna lenni.

Bízom benne, hogy meg fogom szerezni az oklevelet.

Nem kell a szigorlaton izgulnunk.

Mostani élményeink egyszer majd emlékek lesznek.

Az évfolyamon te vagy a legjobb nyelvészetből.

Bárki megtanulhatja az elemzési módszereket.

Jó lenne sokáig diák maradni.

Huszonhárom éves múlt a barátom.

Te mennyi vagy?

Ne is kérdezd!

9. Elemezze az alábbi mondatok alanyát és állítmányát minden szempontból!

A főiskolán sokat lehet tanulni, bár nem mindig könnyű a felkészülés.

Szeretném jó eredménnyel elvégezni a szakot.

Jó lenne felkészült tanár lenni.

Mindig sokan vagyunk az előadásokon.

A szemináriumokról senki sem hiányzik.

Mindenki lehet a legjobb.

Az elemzési módszereket jól meg kell tanuljátok.

Nem lesz könnyű elhagynunk az intézetet.

Talán huszonhárom éves leszek akkor.

10. Keresse meg az alábbi szöveg mondatainak alanyát és állítmányát, jellemezze őket!

Szabó Gábor vagyok. Egy bátyám van. Tavaly még ő is tanuló volt, most katona. Én idén végzem a hetediket, jövőre nyolcadikos leszek. Nyolcadik után gimnáziumban szeretném folytatni tanulmányaimat. Azt mondják, van tehetségem a tanuláshoz, és a bizonyítványom is ezt mutatja. Engem különösen a matematika érdekel. A matematika olyan tantárgy, amelyet rendszeresen gyakorolni kell. Ha van időm, mostanában is szoktam egy példatárból feladatokat megoldani. Elhatároztam, hogy jövőre még több időt fogok példamegoldásra fordítani, mert nagyon jó volna bekerülni egy tagozatos osztályba. Ha szakkörbe jártam volna, akkor könnyebb lenne a dolgom, de a mi iskolánkban nincs matematika-szakkör. Tudom, hogy a többi tantárgyat sem szabad elhanyagolnom, de az az igazság, hogy az ember azt tanulja a legszívesebben, amiből jó eredményeket ér el. Nem szeretnék dicsekedni, de matematikából eddig én voltam a legjobb az osztályban. Mi lesz a gimnáziumban? Majd meglátjuk!

A TÁRGY

A tárgy (fogalmáról, funkciójáról l. Balogh MGr. 2000: 414) elemzési szempontjai:

1. szófaja
2. alakja
3. szerkezeti felépítése
4. fajtái
5. bővítményei

I. Mintaelemzések

1. A tárgy szófaja

a) főnév

A színész szerepet tanul.

A *tanul* igei állítmány a határozott névelős főnévvel kifejezett alany (*a színész*) olyan cselekvését fejezi ki, amely *főnévvel* megnevezett tárgyra (*szerepet*) irányul (határozatlan, iránytárgy).

Adyt olvasok. Adyt olvasom.

A *tulajdonnévvel* kifejezett határozott, iránytárgy az első mondatban *részelő értékű* (*Ady néhány versét...*), a másodikban pedig Ady teljes életművére vonatkozik. Az igei állítmány ennek megfelelően lesz általános, ill. határozott ragozású.

b) főnévi névmás

A fiúk egymást kergetik az udvaron.

Az igei állítmányban (*kergetik*) megnevezett cselekvés a *kölcsönös névmással* (*egymást*) kifejezett tárgyra irányul (határozott, iránytárgy).

Minket nem értesítettél.

Az igei alaptagot (*értesítettél*) a *személyes névmás* többes szám első személyű alakja (*minket*) bővíti a tárgy funkciójában (határozott, iránytárgy).

Olyat szeretnék én is.

A *szeretnék* igei állítmány határozatlan tárgyi bővítménye főnévi értékben álló névmás (lexikai szófaja melléknévi mutató névmás). (☺ Aktuális, lexikai szófaj.)

c) *főnévi igenév* (☉ Szófajtan: főnévi igenév.)

Nem akarok vitatkozni.

Az *akarok* tranzitív igei állítmány mellett *főnévi igenév* szerepel tárgyként (hasonlóan a *tud, szeret, kér, bír, mer, kezd* stb. igék vonzataként is).

d) *főnévi értékben más lexikai szófajú szó* (szófajváltással) ☉

A vőlegény ~~nemet~~ mondott.

Az igei alaptagot (*mondott*) *aktuálisan főnévi értékben* szereplő tagadószó (*nemet*) bővíti tárgyként (határozatlan, eredménytárgy).

Szeretem a szépet.

Az igei alaptag (*szeretem*) mellett *főnévi értékű melléknév* (*a szépet*) áll a tárgy szerepében (határozott, iránytárgy).

2. A tárgy alakja

a) *jelölt tárgy*

Divatos ruhát vettem a bálra.

Az igei alaptag (*vettem*) mellett *-t tárgyragos főnévvel* kifejezett tárgy (*ruhát*) áll. Az ilyen tárgyat *jelölt* tárgynak nevezzük (határozatlan, iránytárgy).

Édesanyám titeket is vár vacsorára.

Az igei alaptagot (*vár*) többes szám második személyű személyes névmás *tárgyragos alakja* bővíti tárgyként (*titeket*). Ez is *jelölt*, határozott, iránytárgy.

b) *jelöletlen tárgy*

Csak esténként tudok olvasni.

Az igei állítmányt (*tudok*) főnévi igenévvel kifejezett tárgy bővíti (*olvasni*). A főnévi igenévi tárgy nem kap tárgyragot, mindig *jelöletlen* tárgy.

Tartsd meg a szavad!

Az igei alaptaghoz (*tartsd meg*) egyes szám második személyű birtokos személyjeles főnévvel kifejezett tárgy (*a szavad*) kapcsolódik *tárgyrag nélkül*, ezért *jelöletlen* tárgy (határozott, iránytárgy).

Bizonyos morfológiai helyzetekben a tárgy lehet *jelölt* és *jelöletlen* is: az egyes szám első és második személyű személyes és visszaható névmás: *engem ~*

engemet vár, magad ~ magadat szírod; az egyes szám első és második személyű birtokos személyjeles szóalakkal kifejezett tárgy: veszem a kalapom ~ kalapomat.

A kutyám kergeti a macskám.

A tárgy jelöletlensége bizonyos esetekben a magyar nyelvben is eredményezheti azt, hogy az alanyi és tárgyi mondatrészszerop megkülönböztetése csak a szórend alapján lehetséges.

Engem hívnak Fábián Pistának.

Az igei állítmányhoz (*hívnak*) az *engem* személyes névmás kapcsolódik tárgyként, *jelöletlen*, határozott iránytárgy.

3. A tárgy szerkezeti felépítése

a) egyszerű tárgy

Milyen ajándékot készítek neked?

Az igei alaptaghoz (*szeretnél*) egy szóalakkból álló tárgyragos főnév (*ajándékot*) kapcsolódik tárgyként, azaz a tárgy *egyszerű* (határozatlan, eredménytárgy).

A verset mi író diákot megdicsérték.

A mondatban két, tárgyragos főnévvel kifejezett tárgy van: az egyik (*diákot*) az igei állítmányhoz (*megdicsérték*) kapcsolódik *egyszerű*, határozott iránytárgyként. A szerkezettag szintjén lévő másik tárgy pedig (*a verset*) a folyamatos melléknévi igenévvel (*író*) kifejezett jelző vonzata (egyszerű határozott, eredménytárgy).
(☉ Szintagmalánc.)

b) összetett tárgy

Mindenki szeretne boldog lenni/maradni.

Az igei alaptag (*szeretne*) vonzata *összetett tárgy*: a ragtalan melléknév (*boldog*) és a főnévi segédigenév (*lenni*) morfológiai típusú szó szerkezete.

(☉ Morfológiai típusú szó szerkezet.)

Riporter szeretnék lenni.

Az igei alaptaghoz (*szeretnék*) ragtalan főnév (*riporter*) és főnévi segédigenévből (*lenni*) álló *összetett* tárgy kapcsolódik. (Figyelem: a morfológiai típusú szó szerkezet két tagja nem szükségszerűen áll egymás mellett a mondatban!)

Nem akarok húszéves elmúlni.

Az *összetett tárgy* segédigeneve életkor-kifejezésekben az *(el)múlni* szóalak is lehet. Az összetett tárgy ugyanazon igei állítmányok vonzata, mint a főnévi igenévvel kifejezett tárgy. (Csak tranzitív igéké!)

c) *halmozott tárgy*

Kiflit és zsemlet vettem a boltban.

Az igei alaptagot két, egymással *mellérendelő viszonyban* álló tárgyragos főnévvel kifejezett, azaz *halmozott tárgy* bővíti (határozatlan, iránytárgyak).

Szeretnék tanár lenni és maradni.

Az igei alaptaghoz (*szeretnék*) olyan összetett tárgy kapcsolódik amelyben a ragtalan főnév (*tanár*) mellett a főnévi segédigenév (*lenni* és *maradni*) *halmozódik*.

d) *többszörös (szerkezetes) tárgy*

Valamikor én is próbáltam verset írni.

Az igei alaptagnak (*próbáltam*) főnévi igenévvel kifejezett tárgya van. Ehhez a tárgyhoz (*írni*) tárgyragos főnévvel kifejezett tárgy kapcsolódik. A mondatban tehát két tárgyaz szintagma van: *próbáltam írni* és a *verset írni*, amelyek *többszörös* tárgyat alkotnak (határozatlan, eredménytárgyak). A többszörös tárgy a mondat több szintjét átfogja, *szintagmaláncot* alkot. (☛ Szintagmalánc.)

4. A tárgy fajtái

A logikai határozottság szerint

A) *határozott tárgy*

Határozott a tárgy, ha jelentéstartalma a kommunikáció résztvevői számára egyértelműen világos denotátumra vonatkozik; a tárgy egyénített, egyedített, specifikussá tett (↔ az alany határozottsága). (☛ Határozott alany.)

a) *az első és a második személyű tárgy*

Engem is meghívtak az esküvőre.

Az igei alaptaghoz (*meghívtak*) egyes szám első személyű személyes névmás (*engem*) kapcsolódik jelöletlen, határozott iránytárgyként. Az első és második személyű személyes névmással kifejezett tárgy mindig határozott, hiszen az első és a második személy pragmatikai meghatározottságú, mindig egyértelmű a beszédhelyzetben, grammatikailag nem helyettesíthető. (☛ Személyes névmások.) Emiatt nem is szükséges a határozottságbeli egyeztetés (↔ a határozott tárgy egyéb eseteivel); az igei alaptag alanyi ragozású(!).

Téged keresnek szemeim. (Petőfi Sándor)

Az igei alaptaghoz (*keresnek*) az egyes szám második személyű személyes névmás kapcsolódik jelöletlen iránytárgyként (*téged*). Határozott tárgy.

b) a harmadik személyű határozott tárgy (meghatározott szófaji, morfológiai, ill. szintaktikai jellemzői vannak: vö.: Balogh MGr. 2000: 139)

Régóta ismerem Pétert.

Az igei állítmányhoz (*ismerem*) tulajdonnév tárgyragos alakja (*Pétert*) kapcsolódik tárgyként (határozott, iránytárgy). A tulajdonnév mindig határozott (identifikál), így a tulajdonnévvel kifejezett tárgy is határozott tárgy lesz, ennek következménye, hogy az igei alaptag *határozott ragozású* (határozottságbeli egyeztetés).

Tanuld meg a verset!

Az igei állítmányhoz (*tanuld meg*) határozott névelős főnévvel (*a verset*) kifejezett határozott 3. személyű iránytárgy kapcsolódik. (A határozott névelő funkciója az egyedítés.) Az igei alaptag határozott ragozású.

Már vénülő kezemmel fogom meg a kezedet. (Ady Endre)

Az igei állítmányt (*fogom meg*) birtokos személyjeles főnév (*a kezedet*) bővíti határozott 3. személyű iránytárgyként; a birtokos személyjel reprezentálja a birtokost. Az igei alaptag határozott ragozású.

Szeretem b édesanyám levelét olvasni.

Az igei alaptaghoz (*szeretem*) közvetlenül főnévi igenév kapcsolódik tárgyként. Az igenévnek *birtokos személyjeles főnévvel* kifejezett 3. személyű határozott iránytárgya van. A szerkezettag szintjén lévő határozott tárgy irányítja az mondatszinten lévő igei állítmány ragozását, tehát az állítmányi szerepben álló igei határozott ragozású.

Bármelyik példát megoldjuk.

Az igei alaptaghoz (*megoldjuk*) tárgyragos főnév (*példát*) kapcsolódik iránytárgyként, amelynek általános névmással kifejezett *kijelölő jelzője* van. A tárgy ezért határozott 3. személyű, az ige pedig határozott ragozású.

A határozott tárgy egyéb kifejezőiről l. Balogh MGr. 2000: 416–417.

B) *határozatlan tárgy* (nem egyénített, nem egyedített, nem specifikussá tett tárgy)
(Figyelem! A határozatlanság fogalma mást jelent a tárgy esetében, mint az alanynál.)

(● Határozott, határozatlan alany.)

A nagymama minden este főz vacsorát.

Az igei alaptaghoz (*főz*) *névelőtlen* tárgyragos főnév (*vacsorát*) kapcsolódik határozatlan 3. személyű eredménytárgyként, az igei alaptag *általános ragozású*.
A kiállításon mindent megnézek.

A mondat igei állítmányát (*megnézek*) főnévi értékű számnévi *általános névmással* kifejezett tárgy (*mindent*) bővíti, amely határozatlan 3. személyű iránytárgy. Az igei alaptag *általános ragozású*.

A kiállításon minden képet megnézek.

Az igei állítmányhoz (*megnézek*) olyan tárgyragos főnévvel kifejezett tárgy (*képet*) kapcsolódik, amelynek számnévi *általános névmással kifejezett jelzője* van (*minden*), így határozatlan a 3. személyű tárgy, az igei alaptag pedig *általános ragozású*.

Mit keresel?

A főnévi *kérdő névmással* kifejezett tárgy határozatlan, harmadik személyű iránytárgy.

mi Milyen könyvet keresel?

Határozatlan lesz a tárgy akkor is, ha a *jelzője kérdő névmás*. [A kérdő névmáson kívül a vonatkozó, a határozatlan és az általános (a *mind* és a *valamennyi* kivételével) ugyanígy viselkedik: vö.: Balogh MGr. 2000: 417.]

Este filmet akarok nézni.

Az igei alaptaghoz (*akarok*) a főnévi igenév (*nézni*) kapcsolódik tárgyként. A főnévi igenévi alaptagnak (*nézni*) tárgyragos főnévvel kifejezett határozatlan 3. személyű tárgya van (határozatlan iránytárgy). A mondatban tehát többszörös tárgy van. A főnévi igenévvvel kifejezett tárgy határozottsága, ill. határozatlansága attól függ, hogy van-e további tárgyi bővítménye, és az határozatlan-e vagy határozott: Balogh MGr. 2000: 416–417. (*Szeretek olvasni. Szeretek könyvet olvasni. Szeretem Márai könyvét olvasni.*)

A határozatlan tárgy egyéb lehetőségeiről l. még Balogh MGr. 2000: 417.

Jelentéstani szempontból

a) iránytárgy

Az újságot *mi olvasó diák a barátom.*

Az alany (*diák*) minőségjelzőjét kifejező folyamatos melléknévi igenevet (*olvasó*) ragos főnévvel kifejezett tárgy (*újságot*) bővíti, amely azt a dolgot nevezi meg, amely a melléknévi igenévi alaptagban megnevezett cselekvés előtt is létezett, és amelyre a cselekvés irányul. A tárgy (*újságot*) tehát *iránytárgy*. (Határozott, egyszerű tárgy.)

A Tiszát *töltésekkel vették körül.*

Az igei alaptaghoz (*vették körül*) tárgyragos főnévvel (*Tiszát*) kifejezett határozott 3. személyű tárgy kapcsolódik, amely azt a dolgot nevezi meg, amelyre az alaptagban megnevezett cselekvés irányul. A tárgy (*Tiszát*) *iránytárgy*, határozott tárgy.

b) eredménytárgy

A gyerekek a szakkörön repülőgépet építettek.

Az igei alaptag (*építettek*) tárgyragos főnévvel kifejezett határozatlan 3. személyű tárgya (*repülőgépet*) azt a dolgot nevezi meg, amely az igei alaptagban megnevezett cselekvés eredményeképpen jön létre (*repülőgép*). A tárgy tehát *eredménytárgy*, határozatlan tárgy.

Holnapra fogalmazást kell írni.

A főnévi igenévvel jelölt alanyhoz (*írni*) tárgyragos főnévvel kifejezett határozatlan tárgy kapcsolódik, amely az igenévi alaptagban megnevezett cselekvés eredményeként jön létre (*fogalmazás*). A tárgy tehát *eredménytárgy*, határozatlan tárgy.

c) a határozói értékű tárgy

Szüleim me húsz évet éltek a fővárosban.

A más esetekben tárgyatlan igei alaptaghoz (*éltek*) tárgyragos főnév (*évet*) kapcsolódik tárgyként. Alakilag tárgy, funkciója, jelentése alapján azonban időhatározónak felel meg: *Húsz évig éltek*. Az ilyen tárgy: *időhatározói értékű tárgy*.

Hármat rikkant a rigó.

Az igei alaptag tárgya főnévi értékben használt tárgyragos számnév (*hármat*), tényleges jelentése: *háromszor* = *számhatározói értékű tárgy*.

Járom az utam.

A más esetekben tárgyatlan igei alaptaghoz kapcsolódó birtokos személyjeles főnévvel kifejezett jelöletlen tárgy helyhatározói körülményre utal. A tárgy tehát *helyhatározói értékű*.

Egy kicsit megfáztam a vonaton.

A tárgyatlan igei alaptagot (*megfáztam*) főnévi értékben használt tárgyragos melléknév bővíti tárgyként, jelentése: *kissé*. A tárgy *fokhatározói értékű tárgy*.

5. A tárgy bővítményei

- a) A tárgy szófaja főnév → a bővítménye *jelző*.

Tegnap vettem egy mi új cipőt.

Az igei alaptagot (*vettem*) ragos főnévvel kifejezett határozatlan iránytárgy (*cipőt*) bővíti, amelyhez egy melléknév (*új*) kapcsolódik *minőségjelzőként*.

Eloolvastam a b barátnőm levelét.

Az igei állítmánynak (*elolvastam*) birtokos személyjeles főnévvel kifejezett határozott 3. személyű iránytárgya (*levelét*) van, amelyhez *birtokos jelző* kapcsolódik.

Várom Pétert, e a barátomat.

Az igei állítmányhoz (*várom*) tárgyragos személynévvel kifejezett határozott 3. személyű iránytárgy (*Pétert*) kapcsolódik, amelynek *értelmező jelzője* van: *a barátomat*.

Elküldesz engem, e a barátodat?

Az igei állítmánynak (*elküldesz*) egyes szám első személyű személyes névmással kifejezett határozott iránytárgya (*engem*) van, amelyhez *értelmező (a barátodat)* kapcsolódik.

- b) A tárgy szófaja főnév → bővítménye *hátravetett (jelzői értékű) határozó*.

A Balatont, nyáron nagyon szeretem.

A levelet a feleségéhez reggel elküldte.

A főnév tipikus szabad bővítménye a *hátravetett határozó*, amelynek jellemzője, hogy elől álló jelzővé alakítható. A fenti példákban: *A nyári Balatont nagyon szeretem. A feleségéhez írott levelet reggel elküldte.* (Vö.: Balogh MGr. 2000: 135–136)

- c) A tárgy szófaja főnévi igenév → bővítménye *tárgy, határozó*.

Szeretném elmesélni a film tartalmát.

Az igei alaptaghoz (*szeretném*) főnévi igenévi tárgy (*elmesélni*) kapcsolódik, amelynek birtokos személyjeles főnévvel kifejezett *határozott 3. személyű tárgya (tartalmát)* van (l.: többszörös tárgy).

Sok gyerek szeret m hangosan tanulni.

Az igei alaptaghoz (*szeret*) kapcsolódó főnévi igenévvel kifejezett határozatlan tárgynak (*tanulni*) ragos melléknévvel kifejezett *módhatározója (hangosan)* van.

Tudok all vígan nevetni. (Kölcsey Ferenc)

Az igei alaptaghoz (*tudok*) főnévi igenévi határozatlan tárgy (*nevetni*) kapcsolódik, amelynek ragos melléknévvel kifejezett *állapothatározója (vígan)* van.

II. Gyakorlófeladatok

1. Keresse meg az alábbi mondatokban a tárgyas szintagmát! Állapítsa meg az alaptag és a tárgy szófaját!

A férfi maga küzdi ki szerepét. (Szabó Lőrinc)

És én ne szánjam Ninivét... (Babits Mihály)

... és itthagyt minket magunkra. (Kosztolányi Dezső)

Játszani szeretnék mostan. (Szép Ernő)

A Tisza-parton mit keresek? (Ady Endre)

... miért a végét nem lelő idő? (Babits Mihály)

... lassan és remegve játszani kezdtem a melódiát. (Karinthy Frigyes)

Annyit ettem, amennyit bírtam.

A menyasszony igent mondott.

Szeretik egymást.

Sokat gondolkodtam a válaszon.

2. Elemezze a mondatok tárgyát szerkezeti felépítésük alapján!

Nem az énekes szüli a dalt. (Babits Mihály)

Hiába döngetek kaput, falat. (Ady Endre)

Becsületes akartam lenni közöttetek. (Illyés Gyula)

Szeretném az Istent nagyosan dicsérni. (Ady Endre)

- Szerkessze mondatba az *olvasni* főnévi igenevet tárgyként, majd bővítse
 - másodrendű határozott
 - másodrendű határozatlan tárggyal!
- Alkosson összetett tárgyat a *lenni* segédigenévvvel!
Alakítsa át a mondatot úgy, hogy a morfológiai típusú szó szerkezet (☹) az átalakított mondatban összetett alany legyen!
- Szerkesszen mondatokat az alábbi ábrákhoz! Ügyeljen a tárgyak szerkezeti jellemzőire!

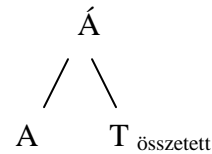
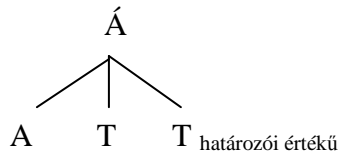
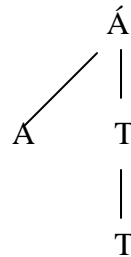
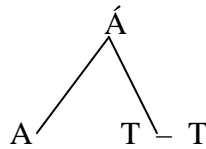

- Elemesse a mondatok tárgyát a logikai határozottság szempontjából! Indokolja a tárgy határozott/határozatlan voltát!

Én nem a győztest énekelem. (Babits Mihály)

Éhe a kenyérnek, éhe a Szónak, éhe a Szépnek hajt titeket. (Ady Endre)

Az Úristen őriz engem. (Babits Mihály)

Én önmagamat önmagammal mérem. (Kosztolányi Dezső)

Elmondanám ezt néked. (Kosztolányi Dezső)

A nyomor országairól térképet rajzol a penész. (József Attila)

Mit ér az ember, (ha magyar). (Ady Endre)

Szegény anyám csak egy dalt zongorázik. (Kosztolányi Dezső)

Ezt a vad mezőt ismerem... (Ady Endre)

S e szőkeségben újra érzem őt. (Juhász Gyula)

Látom a baj nagyságát... (Illyés Gyula)

A tolakodó Gráciát ellöktem. (Ady Endre)

7. Mutassa be az alábbi példák segítségével, hogy a tárgyi alárendelő összetett mondatok esetében a főmondat utalószavának szófaji értéke határozza meg a határozottságot, ill. a határozatlanságot! (☹ Tárgyi alárendelő összetett mondat.)

Azt szeretném, ha mindent meg tudnánk beszélni.

Ne tégy olyat, amit megbánnál!

8. Elemezze a mondatok tárgyát jelentéstani szempontból!

Küldjétek el őket csak egy éjszakára! (Gyóni Géza)

El akarta nyelni a világot. (Petőfi Sándor)

Fekete országot álmodtam én. (Babits Mihály)

Holdfény alatt járom az erdőt. (Ady Endre)

Takaród hadd igazítsam, / puha párnád kisimítsam. (Weöres Sándor)

Hét szilvafa árnyékában szunnyadt lelkem ezer évet. (Ady Endre)

Szilágyi Erzsébet levelét megírta.

(Ó, csillag,) mit sírsz! (Kosztolányi Dezső)

(Egyszerre mégis rezzen a táj:) hármat fütyül egy kis madár. (Szabó Lőrinc)

9. Elemezze a tárgy bővítményeit! Készítse el a mondatok szerkezeti ábráit!

Új rajzlapját kifeszíti az égen a hajnal. (Kosztolányi Dezső)

Kormos családnevem anyámtól örököltem. (Kormos István)

Nem tudtam én dalolni nektek az újról. (Kosztolányi Dezső)

Én őt dicsérem csak, az élet anyját. (Juhász Gyula)

Szeretem a szép, sima köveket, nyulak szőrét, a selymes füveket. (Szabó Lőrinc)

Ifjúságom, e zöld vadont, szabadnak hittem és öröknek. (József Attila)

Minden örömöm megkésztet. (Illyés Gyula)

Nem értem én az emberi beszédet, / és nem beszélem a te nyelvedet. (Pilinszky János)

10. Elemezze az alábbi mondatok tárgyias szintagmáit komplex módon, valamennyi szempont alkalmazásával!

Hadd írjak szépet, jót / nekem add meg boldogabb énekem! (József Attila)

Elfelejttem sok öröömöm, sok szerelmem. (Ady Endre)

Adjon az isten szerencsét, szerelmet, forró kemencét. (Nagy László)

Meg akarlak tartani téged... (Ady Endre)

Angyaltollat keresni mentem. (Nagy László)

Ezüst sötétség némasága holdat lakatol a világra. (József Attila)

A világ minden fényét s melegét szórva adnám. (Kosztolányi Dezső)

Az erkölcsi törvény nem ismer tudóst és tudatlant, vagyonost, szegényt. (Németh László)

Atlasz bírhatja a földgömböt vinni /, de nem bírhat közben csigát is pörgetni. (Németh László)

Beírtak engem mindenféle Könyvbe. (Kosztolányi Dezső)

Egyre jobban kezdem szeretni a gyerekeket. (Szabó Lőrinc)

Nem ítélem, csak nézem a világot. (Illyés Gyula)

Szabad szerettem volna lenni mindig. (Radnóti Miklós)

A húgomat a bánat eljegyezte. (Kosztolányi Dezső)

Csak én bírok versemnek hőse lenni. (Babits Mihály)

Az ember inget, szeretőt, hitet is válthat... (Illyés Gyula)

Alázatnál jobban alázva vizsgálom szívem, izmom, kedvem. (Ady Endre)

Tudnál-e engem új világra hozni. (József Attila)

Dobbal nem lehet verebet fogni. (Közmondás)

A mosástól kicsit meggörnyedt. (József Attila)

Játszó társam ... akarsz-e lenni? (Kosztolányi Dezső)

A HATÁROZÓK

I. Elméleti segédanyag

AZ ASZEMANTIKUS HATÁROZÓI VONZATOK

Nem pontosan körülhatárolható jelentésű (*aszemantikus*) vonzatok, amelyek nem sorolhatók be a határozók egyik szemantikai csoportjába sem.

Előzmény-, tartam- és véghatározók.

Kérdései: *a vonzatszerű raggal, névutóval* hozhatók lére.

Alaptagja: *ige, igenév, melléknév.*

Alakja, kifejezőeszközei:

a) RAGOS FŐNÉV (NÉVMÁS)

<i>-ban, -ben</i>	gyönyörködik <i>valamiben</i> , bízik <i>valamiben</i>
<i>-ból, -ből</i>	kifogy <i>valamiből</i> , kitagad <i>valamiből</i> , kijön <i>valamiből</i> , jó <i>valamiből</i> (<i>magyarból</i>)
<i>-ba, -be</i>	fogad <i>valamibe</i> , beletörődik <i>valamibe</i>
<i>-n, -on, -en, -ön</i>	túlrad <i>valamin</i> , dolgozik <i>valamin</i> , alapul <i>valamin</i>
<i>-ról, -ről</i>	gondoskodik <i>valakiről</i> , meggyőz <i>valamiről</i> , beszámol <i>valamiről</i>
<i>-ra, -re</i>	esküszik <i>valamire</i> , szoktat <i>valamire</i> , kényszerít <i>valamire</i> , füttyül <i>valamire</i> , tanít <i>valamire</i> , féltékeny <i>valakire</i> , kényes <i>valamire</i> , kíváncsi <i>valamire</i>
<i>-tól, -től</i>	függ <i>valamitől</i> , eltilt <i>valamitől</i> , elválaszthatatlan <i>valakitől</i>
<i>-hoz, -hez, -höz</i>	hozzáfog <i>valamihez</i> , ragaszkodik <i>valamihez</i> , hű <i>valakihez</i> , jó <i>valakihez</i> , hasonló <i>valakihez</i> , kedves <i>valakihez</i>
<i>-nak, -nek</i>	nekifog <i>valaminek</i> , nekikezd, nekilát <i>valaminek</i> felelős <i>valakinek</i> , hálás <i>valakinek</i> , adós <i>valakinek</i>

-val, -vel

*fölér valamivel, kacérkodik valamivel,
kapcsolatos valamivel, elégedett valamivel,
azonos valakivel*

b) NÉVUTÓS FŐNÉV (NÉVMÁS)

ellen

iránt

szemben

alól

fellép valami ellen, áskálódik valaki ellen

jó valaki iránt

óvatos valakivel szemben

felment valami alól

c) FŐNÉVI IGENÉV

igyekszik elmenni,

A HELYHATÁROZÓS SZINTAGMA

Az alaptagban kifejezett cselekvés, történés, létezés *térbeli körülményeit* határozza meg. Kifejezheti, hogy a cselekvés *hol* folyik le (locativus), *honnan* indul (ablativus), milyen *térbeli határig* terjed (lativus).

Kérdései: *hol?*, *honnan?*, *merről?*, *hová?*, *merre?*, *meddig?*

Alaptagja: *ige* vagy *igenév*,
ritkán *melléknév* (pl. *belül férges*).

Alakja, kifejezőeszközei:

a) RAGOS FŐNÉV (NÉVMÁS)

A ragok kifejezhetnek belső helyviszonyt és külső helyviszonyt. Ez lehet szorosabb (felszíni) és lazább (valaminek a közelében) külviszony.

BELVISZONYRAGOK:

<i>-ban, -ben</i>	(Hol?)	a szobában ül, a kertben sétál
<i>-ból, -ből</i>	(Honnan?)	a szobából indul, a kertből jön
<i>-ba, -be</i>	(Hová?)	a szobába megy, a kertbe igyekszik

KÜLVISZONYRAGOK:

SZOROSABB (FELSZÍN) HELYVISZONY

<i>-on, -en, -ön</i>	(Hol?)	az asztalon van
<i>-ról, -ről</i>	(Honnan?)	az asztról vedd el
<i>-ra, -re</i>	(Hová?)	az asztra tedd

LAZÁBB KÜLVISZONYRAGOK

<i>-nál, -nél</i>	(Hol?)	az asztnál ül
<i>-tól, -től</i>	(Honnan?)	a kályhától indul
<i>-hoz, -hez, -höz</i>	(Hová?)	az aszthoz megy

EGYÉB RAGOK:

<i>-t, -tt</i>	(Hol?)	Pécsett él, Kolozsvárt lakik
<i>-ig</i>	(Hová?)	az ajtóig megy, földig hajol
<i>-nak, -nek</i>		északnak tart, a falnak megy
<i>-nként</i> (distributívusi)		falvanként járnak

b) NÉVUTÓS FŐNÉV (NÉVMÁS)

➤ 3 változatú névutók (a hármas irány kifejezésére)

Hol?	<i>alatt, előtt, mellett, fölött</i>	a pad <i>alatt</i> volt
Honnan?	<i>alól, elől, mellől, fölül</i>	a pad <i>alól</i> vette elő
Hová?	<i>alá, elé, mellé, fölé</i>	a pad <i>alá</i> tette

➤ 2 változatú névutó (a hármas irány kifejezésére)

Hol?	<i>felé</i>	harcoltak Szeged <i>felé</i>
Honnan?	<i>felől</i>	Szeged <i>felől</i> jött
Hová?	<i>felé</i>	Szeged <i>felé</i> tart, közeledik

➤ 2 változatú névutó (két irány kifejezésére)

Hol?	<i>körül</i>	az asztal <i>körül</i> táncoltak
Honnan?	–	–
Hová?	<i>köré</i>	a tűz <i>köré</i> gyűltek

➤ 1 változatú névutó (két irány kifejezésére)

Hol?	<i>után</i>	Nagykőrös <i>után</i> jön Kecskemét
Honnan?	–	–
Hová?	<i>után</i>	a kocsii <i>után</i> kötötték

➤ 1 változatú névutók (egy irány kifejezésére)

át, keresztül, mentén, kívül, belül, az utcán *keresztül* érkezett
(Hol? kérdésre felelnek. Más irányt raggal jelölhetünk: a házon *kívülre* vidd,
az utcán *átról* hallatszott)

c) HATÁROZÓSZÓ

Hol?	<i>benn, kinn, elől, lenn, feljebb, beljebb, lejjebb</i> stb.	<i>benn</i> meleg van
Honnan?	<i>kintről, bentről</i> stb.	<i>kintről</i> jött
Hová?	<i>fölfelé, távolra, közelre</i> stb.	<i>közélre</i> hallatszott

(Sok közöttük a *kettős, ill. hármas szófajiságú* szó:

- névutó, határozószó: *kívül, belül, alul,* *kívül* sötét van, a házon *kívül* sötét van, az alma *belül* férges, *alul* vizes a talaj (ritka esetben lehet névszó az alaptag)
- igekötő, határozószó: *ki, le, fel* *ki* a rétre, *le* a mélybe, *fel* a hegyre (*összekapcsolt határozók*)

d) HATÁROZÓSZÓI NÉVMÁS

Hol?	<i>ott, itt, valahol, bárhol, ahol</i> élek
Honnan?	<i>onnan, innen, valahonnan, bárhonnan, ahonnan</i> jöttünk
Hová?	<i>oda, ide, valahová, bárhová, ahová</i> megyek stb.

ÖSSZEKAPCSOLT HELYHATÁROZÓ

fenn az égen száll

KETTÓS HELYHATÁROZÓ

ágról ágra száll

ÉRTELMEZŐ HATÁROZÓ

bent, a szobában ültek

IRÁNYELTOLÓDÁS, HELYVISZONY-ELTOLÓDÁS

- **belső helyviszony helyett külső helyviszonyragot használunk:**
főiskolán vagyunk, a főiskolára megyek
- **külső helyviszonyrag helyett belső helyviszonyragot használunk:**
fejébe csapta a kalapot, nyakába láncot tett, szemébe húzza, oldalba vágta,
- **jelentéskülönbséget jelöl a külső és a belső helyviszonyrag:**
erdőben, konyhában dolgozik, erdőn, konyhán dolgozik, Hevesben, Hevesen lakik
- **a földrajzi nevekhez kapcsolódó ragok alkalmazása:**
Világrészek nevei mellett: belső helyviszonyragok: *Európában* (de: az Antarktiszon),
országnevek nevei mellett: belső helyviszonyragok: *Lengyelországban* (de:
Magyarországon)
A külföldi városnevek : az *-m, -n, -ny* végűek, az *i* végű és a *-falú, a -szombat* utótagú
nevek után belső helyviszonyragok: *Debrecenben, Almádiban, Nagyfaluban.*
l, r, j végűek: *ingadozás Kótajban, Bujon*
-vár, -hely utótagú városnevekhez *-t* locativusrag társul:
Székesfehérvárt, Marosvásárhelyt (ma már *Székesfehér-
váron, Marosvásárhelyen* is)

AZ IDŐHATÁROZÓS SZINTAGMA

Az alaptagban kifejezett cselekvés, történés, létezés *időbeli körülményeit* határozza meg. Kifejezhet *időtartamot* (*időpontot*), időbeli kezdetet (*kezdőpontot*), ill. *végpontot*.

Kérdései: *mikor?*, *mióta?*, *mikortól?*, *mikortól fogva?*, *mikorra?*, *meddig?*

Alaptagja: *ige* vagy *igenév*.

Alakja, kifejezőeszközei:

a) RAGOS FŐNÉV, SZÁMNÉV

Mikor? (locativus)

-ban, -ben	gyermekkorában tanulta, szeptemberben vizsgázik, (ebben) az évben
-on, -en, -ön	született
-nál, -nél	télen hideg van, (ezen) a héten történt
-val, -vel	ebédnél látta; Nyári napnak alkonyulatánál megállék ... (Petőfi)
-kor	idővel megoldódik, ősszel költözünk
-nta, -nte	lámpagyújtáskor felébredt, éjfélkor indulunk, hétkor találkozunk
-nként	naponta találkoztak, hetente jött
-szám	naponként ismétlődött
	hétszám nem szóltam

Mióta? (ablativus)

-ból, -ből	a múlt évből maradt
-ról, -ről	vasárnapról, keddről van (maradt, ered), (de: apámtól maradt: eredethatározó)
-tól, -től	reggeltől várom, hétfőtől megváltozik, elsejétől emelkednek az árak

Meddig? Mikorra? (lativus)

-ra, -re	egy hétre elutazott, karácsonyra kész lesz
-ba, -be	a gyermekkorába tért vissza
-ig	tavaszig vártuk, hétig lehet vacsorázni

b) RAGTALAN FŐNÉV

(nem jellemző, csak néhány esete van)

órája, hete, éve, hónapja stb.	(birtokos személyjeles főnevek) három éve nem ittam (A jelző kötelező vonzat!)
--------------------------------	---

c) NÉVUTÓS FŐNÉV (SZÁMNÉV)

Mikor?

alatt, előtt, felé, körül, múltán, közben, múlva, után stb.

a háború *alatt* eltűnt,
három *körül* várlak,

belül át, keresztül

egy életen *át* várta, egy héten *belül* elvégzem
(nem teljes időtartamban), egy hét *alatt*
elvégzem (a teljes időtartam kell)

alkalmával

névnapja *alkalmával* meglátogattam (de:
alkalmából: okhatározó)

hosszat (Mennyi ideig?)

három óra *hosszat* ültem

tájt, tájban, során stb.

tizenegy *tájban* mentem

Mikortól?

óta, fogva, kezdve

évek *óta* nem láttam, ifjúságától *fogva* tanár
akart lenni

Mikorra? Meddig?

-ra, -re, -ig (kapcsolódik a névutóhoz)

Éjfél *utánig* ne maradj el!

d) HATÁROZÓSZÓ

Mikor?

most, rögtön, azonnal, idén, ma, tegnap, holnap, tegnapelőtt, holnapután stb.
(Sok közöttük a *kettős szófajú*, pl.: *még, este, éjszaka, délelőtt, délután* stb.
rögtön jövök, *tegnap* érkezett)

jövet, menet

elmenet kezét nyújtott (főleg ragos névszóval:
iskolába *jövet* találkozunk)

Mióta?

régóta, rég

régóta nem láttam

Meddig?

örökké, tovább, soha, nemsokára,
(mára, mostanáig)

Rabok *tovább* nem leszünk...! (Petőfi Sándor)

e) HATÁROZÓSZÓI NÉVMÁS

Mikor?

akkor, amikor, valamikor, bármikor stb.

akkor jött

Mióta?

azóta, amióta

azóta nem láttam

Meddig?

addig, eddig valameddig stb.

addig gyere

f) HATÁROZÓI IGENÉV

*beesteledvén lámpát gyújtottak,
az iskolába menve beszélgettek*

ÖSSZEKAPCSOLT IDŐHATÁROZÓ

*holnap délután találkozunk, vasárnap
délben ebédelték, egy hónappal
ezelőtt történt*

KETTŐS IDŐHATÁROZÓ

reggeltől estig dolgozott

A SZÁMHA TÁROZÓS SZINTAGMA

Az alaptagban kifejezett cselekvés, történés *gyakoriságára, időbeli ismétlődésére* utal. Kifejezi, hogy a cselekvés *hányszor, ill. hányadszor* megy végbe. Tartamhatározó.

Kérdése: *hányszor?, hányadszor?*

Alaptagja: *ige vagy igenév.*

Alakja és kifejezőeszközei:

a) RAGOS SZÁMNÉV

-szor, -szer, -ször
(tőszámnévvel)

ötször kértem, *százszor*
megmondtam

-szorra, -szerre, -szörré
(sorszámnévvel)

negyedszerre sikerült,
harmadszorra megoldotta

-ra, -re

ötödjére sikerült

b) NÉVUTÓS SZÁMNÉV

ízben, alkalommal, esetben

három alkalommal voltam
nála, *másodízben* jártam
ott, két *esetben* már használt

c) HATÁROZÓSZÓ

gyakran, ismét, újra, újból, néha, megint, egyszer

néha nevetett, *gyakran*
dicsérte, *egyszer* volt itt,
(de: volt *egyszer* egy...
időhatározó)

ÖSSZEKAPCSOLT SZÁMHA TÁROZÓ

naponta háromszor veszi be az
orvosságot

AZ ÁLLAPOTHATÁROZÓS SZINTAGMA

Megjelöli, hogy az alanyban, tárgyban vagy egyéb mondatrészben megnevezett *személy* vagy *dolog* milyen *állapotban* van az alaptagban kifejezett *cselekvés*, *történes*, *létezés* közben.

(Logikailag a mondat alanyára, tárgyára egyéb mondatrészére vonatkozik. *Pista betegen ír.* ← *Pista ír. Pista beteg.* Nem keverendő össze a módhatározóval: *Pista helyesen ír.* ← *Pista ír. Az írása helyes.*)

Fajtái:

BELSŐ ÁLLAPOTHATÁROZÓ: kifejezheti az alanyban, tárgyban stb. megjelölt személy vagy dolog testi, lelki állapotát, ruházatát.

KÜLSŐ ÁLLAPOTHATÁROZÓ: (körülényhatározó): kifejezi azokat a személytől vagy dologtól független külső társadalmi, időjárási viszonyokat, körülményeket, amelyek között a cselekvés, történes végbemegy.

ESSIVUSI ÁLLAPOTHATÁROZÓ: valamilyen funkcióban való szereplést fejez ki.

Jelentésárnyalatai:

factivusi: valamilyen funkcióba jutást fejez ki,

predikativusi: valakinek v. valaminek valamilyen funkciót tulajdonító határozó,

nuncupativusi: megnevezést fejez ki.

Alakja, kifejezőeszközei:

I. BELSŐ ÁLLAPOTHATÁROZÓ

a) RAGOS FŐNÉV, FŐNÉVI NÉVMÁS

<i>-ban, -ben</i>	<i>épségben</i> érkezett, <i>indulóban</i> vagyunk, <i>álmában</i> emlegetett, <i>tüdőgyulladásban</i> halt meg
<i>-ból, ből</i>	<i>betegségből</i> gyógyult, <i>guggolásból</i> állt fel
<i>-ba, -be</i>	<i>lázba</i> jött, <i>hűségbe</i> bújtatott
<i>-val, -vel</i>	<i>háttal</i> állt, (tátott) <i>szájjal</i> hallgatta
<i>-on, -en, -ön, -n</i>	<i>fiatalon</i> sikeres lett, <i>éhen</i> halt
<i>-nál, -nél</i>	<i>eszméleténél</i> , <i>öntudatánál</i> van, <i>férjnél</i> van
<i>-stul, -stül</i>	<i>tövestül</i> tépte ki, <i>ruhástul</i> ugrott
<i>-ra, -re</i>	<i>betegre</i> ette magát

b) RAGOS MELLÉKNÉV, MELLÉKNÉVI IGENÉV

<i>-ul, ül</i>	<i>rendületlenül</i> légy híve, <i>érintetlenül</i> hagyta, <i>tétlenül</i> nézi
<i>-n, -an, -en</i>	<i>üresen</i> hagyta, <i>jókedvűen</i> ébredt, <i>dermedten</i> állt

c) RAGOS SZÁMNÉV (SZÁMÁLLAPOT-HATÁROZÓ)

(Az alanyban, tárgyban, illetve az egyéb mondatrészekben megjelölt személyek mennyiségére mutat rá.)

-n, -an, -en
-ban, -ben
-nként (főnévvel)

hárman jöttek, *ketten* voltunk
hármásban jöttek
páronként jöttek

d) RAGTALAN MELLÉKNÉV

-atlan, -etlen, -atag, -eteg
(képzős melléknemekkel)

érintetlen hagy, *mozdulatlan* áll,
csüggeteg ébredt

e) NÉVUTÓS NÉSZÓ

nélkül
kívül
esetén

kéz- és lábtörés *nélkül* megúsza
figyelman *kívül* hagyta
betegség *esetén* nem jön el (de: megér-kezése
esetén köszöntsétek: időhatározó, jó idő *esetén*
kirándulunk: komplex idő- és külső
állapothatározó)
beteg *létére* elment, szakember *létére* nem
tudta megoldani
kora *ellenére* fiatalos, betegsége *ellenére* eljött
betegsége *dacára* megírta

létére (megengedő)

ellenére (megengedő)
dacára

f) HATÁROZÓSZÓ

egyedül, együtt, mezítláb,
hajadonfőtt, veszteg stb.

egyedül él, *mezítláb* futott
maradj *veszteg*,

g) HATÁROZÓI IGENÉV

ájulva esett össze, *megigézve* hallgatom
halva találták, be van *zárva*, el van *törve*

ÖSSZEKAPCSOLT ÁLLAPOTHATÁROZÓ

gyermekkel a karján száll fel, *sapkával a fején*
lépett be

II. KÜLSŐ ÁLLAPOTHATÁROZÓ

a) RAGOS FŐNÉV

-ban, -ben
-ba, -be

sötétben ült, a *fagyban* megdermedt, ült a
félhomályban
nyomorba jutott, *biztonságba* helyez,
helyzetbe kerül

-n, -on, -en, -ön
-nál, -nél
-val, -vel
-ról, -ről

[100°C] hőmérsékleten forr,
napvilágnál olvasott, holdvilágnál sétáltak
[Hunyadi] vezetésével győztek
[a csikós] lóhátról válaszolt

b) NÉVUTÓS NÉVSZÓ

nélkül
kívül
esetén (feltételes)
ellenére (megengedő)
közt, között

örizet *nélkül* marad, barátok *nélkül* él
a fiúkon *kívül* mindenki eljött
fagy *esetén* nem indulunk el
az eső *ellenére* kirándultunk
vétkesek *közt* cinkos, [nehéz] körülmények
között él

mellett
kivéve (kivételével)
alatt

a munka *mellett* tanult, kávé *mellett* tárgyaltak
Pistát *kivéve* mindenki eljött
Napóleon *alatt* jobban éltek

III. ESSIVUSI ÁLLAPOTHATÁROZÓ (funkcióban szereplés)

a) RAGOS NÉVSZÓ

-ként
-ul, -ül
-nak, -nek
-ba, -be
-nként
-képp(en)

tanárként dolgozik, vendégként érkezik
zálogul ad, feleségül vesz (komplex)
jó tanárnak lenni
ajándékba ad
kötetenként kínál
példaképpen idézte

1. FACTIVUSI (funkcióba jutás)

-nak, -nek

igazgatónak tesz meg

2. PREDIKATIVUSI (funkciót tulajdonít)

-nak, -nek

jónak tart, igaznak mond (*tűnik, látszik, mond,*
tart mellett)

3. NUNCUPATIVUSI (megnevezést fejez ki)

-nak, -nek

(nálunk) a kukoricát *tengerinek* nevezik

b) NÉVUTÓS NÉVSZÓ (essivusi)

gyanánt
számba
helyett

orvosság *gyanánt* adta
felnőtt *számba* vették
apja *helyett* apja volt

c) A HATÁROZÓVÁ TEVŐ MINT

(morfológiai természetű viszonyzó)

mint ápoló dolgozik

AZ EREDETHATÁROZÓS SZINTAGMA

Azt a kiinduló *állapotot, személyt vagy dolgot* jelöli, amelyből, amelytől az *alanyban, tárgyban* stb. megnevezett személy vagy dolog *ered, származik*. Előzményhatározó.

Kérdései: *kiből?, miből?, kitől?, mitől?, kiről?, miről?*

Alaptagja: *ige vagy igenév.*

Alakja, kifejezőeszközei:

a) RAGOS FŐNÉV (NÉVMÁS)

-ból, -ből

alakít, épít, fakad, képez, ered készül valamiből: a parázsból (tüzet) éleszt, forrásból ered, a felhőből lesz (valami)

-tól, -től

származik, ered, van valakitől: más apától származik, egy őstől lettek

-ról, -ről

egy töről fakad, maradt valami az apjáról

-stul, -stül

tövestül kitépni (komplex!)

b) NÉVUTÓS FŐNÉV (NÉVMÁS)

közül

a gyerekek közül (ketten) érkeztek meg, a hallgatók közül (egy) nem felelt meg (komplex)

részéről

a dolgozók részéről (számos javaslat) hangzott el

c) NÉVMÁS

ebből, belőle, tőlem

házasság lett belőle, tőlem származik

közülük, innen

innen került ki, közülük jött stb.

AZ EREDMÉNYHATÁROZÓS SZINTAGMA

Azt jelöli meg, hogy az *alanyban*, *tárgyban* stb. megnevezett személy vagy dolog mivé, milyenné *válik* az alaptagban kifejezett *cselekvés*, *történés* eredményeképp. Véghatározó.

Kérdései: *kivé?*, *mivé?*, *mibe?*, *mire?*, *milyenné?*, *milyenre?*

Alaptagja: *ige* vagy *igenév*.

Alakja, kifejezőeszközei:

a) RAGOS FŐNÉV, MELLÉKNÉV (NÉVMÁS)

-vá, -vé

válik, *alakít*, *fejlődik*, *lesz valamivé*; (a birtok) *gazdasággá fejlődött*; *Álommá* zsongul a tücsökzene. (Szabó Lőrinc); *hamuvá válik*, *elbizakodottá tesz*, *gombóccá gyúr*

-ra, -re

ízekre szed, *fényesre csiszol*, *adagokra oszt*, *darabokra török*

-ba, -be

koszorúba köt, *kalászbba szökken*, *halomba vágja* (a fát)

-nak, -nek

igazgatónak kinevez (komplex!)

-ul, -ül

felelősül választották (komplex!)

b) HATÁROZÓSZÓ

kétfelé, ketté

kétfelé (kell) *vágni*

c) NÉVMÁS

ezzé, azzá

ezzé válik

KETTÓS EREDMÉNYHATÁROZÓ

tanulóból tanárrá lett
semmiből mindenné válik

A TÁRSHATÁROZÓS SZINTAGMA

Megjelöli, hogy az alanyban, tárgyban stb. megnevezett személy vagy dolog kinek vagy minek a *társaságában* — miféle társas állapotban — van az alaptagban kifejezett *cselekvés, történés, létezés* közben.

(Állapotféle határozó, mert egy más mondatrészben megjelölt személy vagy dolog együttléti állapotát fejezi ki. Az említett mondatrészszel mellérendelő viszonyúvá alakítható: *Imre Jánossal barátkozik. ~ Imre és János barátkozik /nak.)* Tartamhatározó.

Kérdései: *kivel (együtt)?, mivel (együtt)?*

Alaptagja: *ige* vagy *igenév*.

Alakja, kifejezőeszközei:

a) RAGOS FŐNÉV (NÉVMÁS)

-val, -vel

elsősorban kölcsönösséget kifejező igék mellett: *barátkozik, beszélget, verekszik, birkózik, jár* (valakivel) stb.: a barátjával megy (sétálni)

Pehely vagyok, olvadok a hóval. (Babits Mihály)

S a cipóval a húst jóízűen nyelte. (Arany János)

-stul, -stül

beleestem kocsistul, lovastul

-ban, -ben

a barátja társaságában jelent meg

b) NÉVUTÓS FŐNÉV (NÉVMÁS)

együtt

(társul a *-val, -vel*, illetve

a *-stul, -stül* ragos főnévvel

erősítve annak mondatrészszerepét)

a barátjával *együtt* sétál, családotul *együtt* megjelent

ellen

harcolnak egymás *ellen*

nélkül

apja *nélkül* ment el

c) HATÁROZÓSZÓ

együtt

együtt megyünk (moziba), *együtt* tekintjük meg, *együtt* jár, *együtt* lakik, *együtt* halad

d) NÉVMÁS

velem, veled sétált

A MÓDHATÁROZÓS SZINTAGMA

Azt jelöli meg, hogy az alaptagban kifejezett *cselekvés*, *történes*, *létezés* milyen *módon* megy végbe. Olykor az alaptagban kifejezett *tulajdonság* módféle körülményeit is meghatározza.

Tartamhatározó.

Kérdései: *hogyan?*, *miképpen?*, *miként?*, *mi módon?*

Alaptagja: *ige*, *igenév*, olykor *melléknév* (hosszában *csíkos*).

Alakja, kifejezőeszközei:

a) RAGOS FŐNÉV

<i>-ban, -ben</i>	tömondatokban beszél, titokban találkozik, lépésben hajt, természetben fizet
<i>-ból, -ből</i>	szív ből nevet, lelkéből gyűlöli
<i>-ba, -be</i>	napszamba dolgozik, hitelbe vásárol
<i>-n, -on, -en, -ön</i>	álnéven ír, nevé n nevez, keresztnévén szólít
<i>-ról, -ről</i>	félvállról beszél, névről ismer
<i>-ra, -re</i>	(egy) csapás ra megváltozik, kapóra jön, részletre vásárol
<i>-val, -vel</i>	kedv vel dolgozik, gond dal nevel, körültekintéssel jár el, érzé ssel szaval
<i>-ul, -ül</i>	Didereg az utcán kócos, kivert eb ül . (Tóth Árpád) – főneveken <i>hasonlító értelmű</i> (úgy didereg, mint a kivert eb), itt a didergés módjáról van szó.
<i>-nként</i>	osztályon ként nézték meg
<i>-ként</i>	simogatás ként hatnak

b) RAGOS MELLÉKNÉV

<i>-n, -an, -en</i>	lassan megy, drágán ad, szépen énekel
<i>-ul, ül</i>	rosszul bánik, szükségtelenül kockáztat, zajtalanul jön, hangtalanul sír [a <i>ragtalan</i> változat is lehetséges: akaratlan(ul) megsért, váratlan(ul) érkezik]

-lag, -leg egyéni*leg* gazdálkodik, hallgató*lag* beleegy-
zik, látható*lag* megdöbben, futó*lag* említ,
butító*lag* hat rá

-képp(en) többféle*képp(en)* elemezni

c) NÉVUTÓS FŐNÉV (MELLÉKNÉV)

nélkül hang *nélkül*, szó *nélkül* távozik, harc *nélkül*
győz, szünet *nélkül* énekel

szerint szó *szerint* idéz, tetszés *szerint* vesz, kedve
szerint cselekszik, az előírások *szerint* jár el

alatt kéz *alatt* vesz

után a feje *után* megy

fogva kezénél *fogva* elrántotta (komplex)

alapján az utasítás *alapján*, az utasítás *értelmében* jár
el

módon, módjára, módra
(a *módra* kettős szerepű: *névutó* és
ragos főnév) Pácolj prágai *módra* sonkát! (József Attila)

d) HATÁROZÓSZÓ

ingyen, gyalog, hiába, hirtelen,
feltétlenül, okvetlenül, véletlenül,
hamarjában stb. pl.: *gyalog* jár, *hirtelen*
lendül, *hamarjában* tette stb.

e) NÉVMÁS

így, úgy, másképp(en), semmiképp(en) úgy beszél, *semmiképpen* nem tenné stb.

magától *magától* elmegy (az iskolába) (komplex)

f) HATÁROZÓI IGENÉV

játszva oldja meg, *kímélve* fogja meg, *fékezve*
kanyarodik, *átgondolva* lát munkához

KETTŐS MÓDHATÁROZÓ

sorról sorra olvas
lépésről lépésre halad

AZ OKHATÁROZÓS SZINTAGMA

Az alaptagban megnevezett *cselekvés, történés*, olykor *minőség* vagy *állapot* létrejöttének okát fejezi ki. Az okhatározók – többek között – meghatározhatják a *kiváltó* vagy *indító*, a *viszonzó*, illetve a *következtető* okot (esetében az okot az okozat szükségszerűen követi). Előzményhatározó.

Kérdései: *miért?, mi okból?, mi miatt?, minek a következtében?*

Alaptagja: *ige, igenév, melléknév.*

Alakja, kifejezőeszközei:

a) RAGOS FŐNÉV (FŐNÉVI NÉVMÁS)

-ért

- az *aggódik, gyötrődik, (meg)bűnhődik, vádol* stb. igék mellett az *indító* vagy *kiváltó* okot nevezi meg: *bűnhődik a múltjáért, aggódik a családjáért*
- a *bosszús, dühös, mérges* stb. melléznevek mellett az *indító* okot nevezi meg: *bosszús a korai ébresztésért*
(E melléznevek mellett az *-ért* ragos vonzat okhatározó, *-ra, -re* formánssal viszont *aszemantikus* határozó.)
- a *büntet, dicsér, megfizet* stb. igék mellett a *viszonzó* okot nevezi meg: *megdicsér a jó munkáért*
az adós, hálás, felelős melléznevek mellett a *viszonzó* okot nevezi meg: *hálás az ajándékért*
(E melléznevek mellett az *-ért* ragos vonzat okhatározó, *-nak, -nek* formánssal viszont *aszemantikus* határozó.)

-ból, -ből

szeretetből figyelmeztet, kényszerből cselekszik, szerelemből nőszül

-ról, -ről

a *híres, emlékezetes* melléznevek mellett: *híres az elképzeléseiről*

-tól, -től

ragyog a tisztaságtól, kifulladás a futástól, ájuldozik a hőségtől
(szeme) *vörös a sírástól, fekete a koromtól, jókedvű a felelettől* (*miatt* névutóval is az *indító, kiváltó* ok kifejezésére)

-n, -on, -en, -ön	az érzelmet kifejező igék mellett: <i>bánkódik, örvendezik, búsul, nevet, bosszankodik, veszekszik</i> stb.: <i>bánkódik a törtéteken (miatt névutóval is)</i>
-ra, -re	felriad a lárma <i>ra</i> (<i>következtető</i> ok), elképed a kérdés <i>re</i> , a hallatára elsápad, felhördül a sértés <i>re</i>
-ban, -ben	elfárad a munká <i>ban</i> , felkiált öröme <i>ben</i> , ijedté <i>ben</i> megnémul, bánatá <i>ban</i> elbujdosik
-ba, -be	bele fárad a küzdelem <i>be</i> (vö.: elfárad a küzdelemtől), beleöszül a gondok <i>ba</i> (vö.: megöszül a gondoktól), belefájdul a szeme a nézés <i>be</i>
-nak, -nek	az érzelmet kifejező igék mellett: <i>örül, ujjong, örvendezik</i> stb.: <i>örül az ajándék<i>nak</i></i>
-val, -vel	a szívé <i>vel</i> kínlódott
b) NÉVUTÓS FŐNÉV	
<i>miatt</i>	betegség <i>miatt</i> hiányzik, aggódik, gyötrődik valami <i>miatt</i> , a károk <i>miatt</i> drága
<i>fogva</i>	tehetségénél <i>fogva</i> megoldotta, gyöngeségénél <i>fogva</i> alkalmatlan
<i>következtében</i>	a beavatkozás <i>következtében</i> megváltozott (a helyzet), a kezdeményezés <i>következtében</i> föllendül, a nyelvi forma megválasztása <i>következtében</i> hivataloskodó a stílus
<i>folytán</i>	a fogyasztás <i>folytán</i> megdrágult
<i>nyomán</i>	az intézkedés <i>nyomán</i> helyreállt (a rend)
<i>után</i> stb.	a (rácsöppent) vér <i>után</i> folt maradt
c) NÉVMÁS	
<i>miért, emiatt, amiatt, értem, miattam</i>	<i>miattam</i> aggódik, <i>emiatt</i> drága stb.
d) FŐNÉVI IGENÉV	
	retteg <i>elindulni</i> , fél <i>ránézni</i>
e) HATÁROZÓI IGENÉV	
	<i>ismerve</i> (a körülményeket) tájékozódott
f) NÉVSZÓI-IGENÉVI (ÖSSZETETT) OKHATÁROZÓ	
<i>lévén</i>	idegen <i>lévén</i> eltévedt

A CÉLHATÁROZÓS SZINTAGMA

I. Egyik típusában azt fejezi ki, hogy az alaptagban megnevezett *cselekvés, történés, létezés* milyen *cél* elérésére irányul, kinek vagy *minek az érdekében* megy végbe. Véghatározó.

Kérdései: *miért?, mi célból?, mi végett?*

Alaptagja: *ige* vagy *igenév*.

Alakja, kifejezőeszközei:

a) RAGOS FŐNÉV (FŐNÉVI NÉVMÁS), MELLÉKNÉV

-ért	(az alany cselekvése valamilyen meghatározott cél elérésére vagy valaminek a megszerzésére irányul) <i>küzd, harcol, könyörög, dolgozik, eped</i> stb.: küzd az igazságért, harcol a jogaiért
-ba, -be	látogatóba megy, hadba száll, leánykérőbe indul
-ból, -ből	viccből mondja
-ra, -re	<i>törekszik, irányul, meghív</i> stb.; meghív ebédre, törekszik a szépre, jóra
-hoz, -hez, -höz	(kezet) mos az ebédhez, átöltözik az előadáshoz
-ul, -ül	(-ás, -és, -ság, -ség képzős elvont főneveken célhatározói szerepben) pl.: segítségül jön, tiltakozásul sztrájkol
-nak, -nek	gépészmérnöknek taníttatta (komplex!)

b) NÉVUTÓS FŐNÉV

<i>végett</i>	(a hagyaték) rendezése <i>végett</i> elutazott, (a török) kiűzése <i>végett</i> sürgette a hadsereg felállítását, kölcsön <i>végett</i> keres
<i>céljából</i>	üdülés <i>céljából</i> elutazott
<i>érdekében</i>	megteszi az ügy <i>érdekében</i>
<i>kedvéért</i>	túr a békesség <i>kedvéért</i>

c) NÉVMÁS

<i>evégett, evégből, avégett, avégből, evégre, avégre, értem</i>	küzd <i>értem</i>
--	-------------------

d) FŐNÉVI IGENÉV

készül *pihenni*, megyek *bevásárolni*

e) NÉVSZÓI-IGENÉVI (ÖSSZETETT)
CÉLHATÁROZÓ

igyekszik *pontos lenni*

II. Másik típusában azt határozza meg, hogy egy másik mondatrészben megjelölt személy vagy dolog *alkalmas-e, felhasználható-e* az alaptagban megnevezett *folyamatra* vagy *minőségi szerepre*.

Kérdései: *mire?, mi célra?, minek?*

Alaptagja: *ige, igenév, melléknév.*

Alakja, kifejezőeszközei:

a) RAGOS FŐNÉV (FŐNÉVI NÉVMÁS), MELLÉKNÉV

- *igei* alaptag mellett a határozóként szereplő főnévtől függően *-ra, -re, -hoz, -hez, -höz* (esetleg *-nak, -nek*) formánssal:
használ (valamit valamire, valamihez) mosakodásra, mosakodáshoz (vizet)
(*-nak, -nek* raggal inkább essivusi állapot)
kell (valami valamire, valamihez)
összegyűjt (valamit valamire, valamihez)
van (valami valamire, valamihez) pénz a ruhára, a vásárláshoz, egy út van a menekülésre
odakészít (odakészíti a fazekat a levesnek)
- *melléknévi* alaptag mellett a határozóként szereplő főnévtől függően a tipikus *-ra, -re* váltakozhat *-nak, -nek*, illetve *-hoz, -hez, -höz* formánssal is
- *szüükségességet, képességet, alkalmasságot* jelentő melléknevek mellett:
alkalmas (valamire, valaminek) Pista alkalmas katonának
jó* (valamire, valaminek) színháznak jó (az épület),
képes (valaki valamire) képes a megoldásra
méltó (valami, valaki valamire) méltó a kitüntetésre
érdemes (valamire)
szükséges (valami valamihez) szükséges a víz a mosakodáshoz
lusta (valamihez), öreg (valamihez), gyenge (valamihez)
- a *való* igenévvel kapcsolt célhatározó
az asztalra való terítő (vö. az összetett jelző kérdésével!)

b) NÉVUTÓS FŐNÉV

javára

az ifjúság *javára* tesz

* Ha a melléknévnél több jelentése van, akkor több a vonzata is, például: jó valakinek (részeshatározó), jó valakihez (aszemantikus határozó).

c) NÉVMÁS

erre, rá (alkalmas *erre, rá*)

d) FŐNÉVI IGENÉV

képes *megoldani*, törekszik *figyelni*

e) a *való* igenévvvel kapcsolt célhatározó

morzsolni való kukorica, *foltozni* való ruha

A TEKINTETHATÁROZÓS SZINTAGMA

Azt fejezi ki, hogy az alaptagban foglalt megállapítás milyen szempontból, milyen *tekintetben*, mely *megszorítással* érvényes.

Tartamhatározó.

Kérdései: *mire nézve?*, *milyen tekintetben?*, *milyen szempontból?*, *mire vonatkozólag?*

Alaptagja: *ige, igenév, melléknév.*

Alakja, kifejezőeszközei:

a) RAGOS FŐNÉV, MELLÉKNÉV, NÉVMÁS

-ban, -ben

- *igei* alaptagok mellett:
akadályoz, egyetért, hibázik, bővelkedik, gyarapodik, különbözik valamiben
- *melléknévi* alaptagok mellett kötött bővítményként: *jártas, járatlan, gyakorlott, gyakorlatlan, tapasztalt, tapasztalatlan, illetékes, illetéktelen, gazdag, szegény, biztos* stb. valamiben:
jártas a dolgokban, biztos a szeretetében, ötletekben gazdag

-ra, -re

látszatra gyenge, termetre hasonló, szemre szép, süket valamire

-lag, -leg

-i képzős mellékneveken:
anyagilag megéri, művészileg kitűnő, szellemileg friss

-nak, -nek

figura etymologicában: *szépnek szép, újnak új*

b) NÉVUTÓS FŐNÉV, (NÉVMÁS)

illetően, illetőleg

a részleteket *illetően/illetőleg* megállapodtunk, a jövőt *illetően/illetőleg* megnyugodott

tekintve

korát *tekintve* egészséges

képest

korához *képest* fürge

nézve

foglalkozására *nézve* tanár, születésére *nézve* nem idevalósi

vonatkozólag

a fellebbezésre *vonatkozólag* intézkedtünk

szerint

kora *szerint* lánya lehetne (korára *nézve*, korát *tekintve*)

kapcsolatban

a kérdéssel *kapcsolatban* nem született döntés

néhány sajátos szerkezet:

valaminek a *terén* (névutó), de: ezen a *téren* pesszimista (ragos főnév)
valaminek a *tekintetében* (névutó), de: minden *tekintetben* hű (ragos főnév)
valaminek a *szempontjából* (névutó), de: ebből a *szempontból* megfelel (ragos főnév)

c) HATÁROZÓSZÓ

alapjában nem rossz, *lényegében* elégedett
vagyok, *általában* szeretem

d) NÉVMÁS

ebben, abban

ebben hibázik, *abban* egyetért

e) FŐNÉVI IGENÉV

(figura etymologicában)
indulni indulhatunk, *vanni* van

A FOK-MÉRTÉK HATÁROZÓS SZINTAGMA

Az alaptagban kifejezett *cselekvés-, történés-, minőség-, mennyiség-* vagy *körülményfogalomnak* az erősségét, *intenzitását, fokát, mértékét* határozza meg.

Kérdései: *hogyan?, mennyire?, mennyivel?, milyen fokban?, milyen mértékben?*

Tartamhatározó.

Alaptagja: *ige, igenév, melléknév, számnév, határozószó, névmás.*

Alakja, kifejezőeszközei:

a) RAGOS FŐNÉV, MELLÉKNÉV, SZÁMNÉV, NÉVMÁS

-ban, -ben

(jelentős) *mértékben* növekszik, (nagy) *számban* vesznek részt, (nagy) *részben* elvégzi (jelzőjükkel együtt határozzák meg a fok-mértéket)

-ig

(bizonyos) *fokig, mértékig* igaz (a jelző kötelező vonzat)

állig felfegyverez, *bőrig* ázik, *talpig* becsületes, *fülig* szerelmes

-val, -vel

a formáns használati feltételei

- közép fokú *melléknév, számnév* vagy *határozószó* mellett:
(egy) *gondolattal, árnyalattal* jobb, több, távolabb, *sokkal* szebb, *jóval* kevesebb
- mennyiségjelzővel bővített mértéket jelentő főneveken:
egy kosárral kap, *két pohárral* kér, *öt méterrel* rövidebb
- a *növel, csökkent, esik, lemarad* stb. igék mellett:
*kevés*szel, *kicsi*szel, *valamennyi*szel *növel, csökkent* stb.
- (nagy) *számmal*, (szép) *számmal* jelentek meg

-szor, -szer, -ször

közép fokú *melléknév, számnév, határozószó*, illetve *névmás* mellett:
százsor könnyebb, több, közelebb, akkora

-szorta, -szerte, -szörte
-ra, -re

százsorta nagyobb
percre pontos, *apróra* meghány

-n, -an, -en

égetően sürgős, halálosan komoly,
mérsékelten meleg
(viszonyrag nélkül is lehetséges: *rettentő* sok,
egész közel, *szörnyű* hideg – *komplex*
szerkezetek, ún. fok-mérték határozó értékű
jelzős szószerkezetek, *melléknévi*,
számnévi, *határozószói* alaptaggal), de:
egész(en) megváltozott, *borzasztó(an)*
megnyugodott: viszonyrag nélküli fok-mérték
határozós szerkezetek (igei alaptaggal)

-ul, -ül

hallatlanul érdekes, roppantul jó
(viszonyrag nélkül fok-mérték határozó értékű
jelzős szószerkezetek: *hallatlan* érdekes,
roppant jó, *mondhatatlan* édes)

-szám(ra)

szakajtószám teremnek, százszámra szedték

b) NÉVUTÓS FÓNÉV, MELLÉKNÉV, SZÁMNÉV

felül
túl
mód (módon)

várakozáson, átlagon *felül* teljesít
reményen *túl* valósul meg
rettentő mód(on) elfáradtam

c) HATÁROZÓSZÓ

alig, *kissé*, *legalább*, *egyre*, *legfeljebb*,
különösen, *nagyon*, *teljesen*, *túlságosan*,
inkább, *kevésbé*, *nagyrészt*, *mind* stb. Pl.: *alig*
ismeri, *kissé* félénk, *különösen* kedves stb.

d) NÉVMÁS

ennyire, *annyira* fél, vágyik rá

e) HATÁROZÓI IGENÉV

kérve kér, *várva* vár

ÖSSZEKAPCSOLT FOK-MÉRTÉK HATÁROZÓ

mind egy cseppig megitta, *sokkal kevésbé*
tetszett, *egyre inkább* megtanulta, *egész(en)*
csordultig töltötte

KETTŐS FOK-MÉRTÉK HATÁROZÓK

fokról fokra tanulta meg, *tetőtől talpig*
felöltözött

AZ ESZKÖZHATÁROZÓS SZINTAGMA

Azt fejezi ki, hogy az alaptagban megnevezett *cselekvés, történés* milyen *eszközzel* megy végbe, kinek vagy minek a *segítségével* valósul meg. (Ha jelentése valami által, valaminek a segítségével, akkor *közvetett* eszközt kifejező határozó.)

Tartamhatározó.

Kérdései: *kivel?, mivel?, ki által?, mi által?, minek a segítségével?, kinek a segítségével?*

Alaptagja: *ige* vagy *igenév*.

Alakja, kifejezőeszközei:

a) RAGOS FŐNÉV

-val, -vel

minden olyan ige mellett, amelynek jelentése összekapcsolható valamely eszköz fogalmával: *játszik, szórakoztat, kínál, jutalmaz, gazdálkodik* valamivel stb.:

borral kínál, viccekkel szórakoztat, kanállal eszik, vonattal megy

-n, -on, -en, -ön

zongorán kísér, kukoricán hizlal, hegedűn játszik, pénzen vásárol, postán kapja, vonaton utazik (komplex hely- és eszközhatározó)

-ban, -ben

írásban rögzít, készpénzben fizet

-ból, -ből

munkájából él (a megélés eszköze!)

-tól, -től

közreműködőt kifejező eszközhatározó a *küld* és az *üzen* ige mellett: *levelet küldött a bátyjától*

-ért

cserét, vételt, eladást jelentő igék mellett: *cserél valamit valamiért, száz forintért vettem, pénzért vásárol*

-nál, -nél

megsüti a tűznél

b) NÉVUTÓS FŐNÉV

által

látogatások *által* erősödik a barátság (közvetett eszköz), hirdetés *által* ismerkedtek meg

révén (személy esetén)

Pista *révén* üzen (közvetett eszköz)

útján

szavak *útján* is megérti (közvetett eszköz)

segítségével

barátai *segítségével* elvégezte a munkát (közvetett eszköz)

C) NÉVMÁS

*általam, általad, ezáltal üzent, bármivel
megfőzheted*

MGr. *eszközlő határozó*: a cselekvőt (cselekvéshordozót) nevezi meg. Általában műveltető vagy passzív ige (igenév) vonzata: pl.: kimosatja a ruhát a *feleségével*. A *diákok által* elvégzett feladatok jók lettek.

A RÉSZESHATÁROZÓS SZINTAGMA

Azt fejezi ki, hogy az alaptagban megnevezett *cselekvés*, *történés* vagy *minőség* *kinek* vagy *minek* a részére (javára, kárára) megy végbe, illetve kinek a számára szolgál. Véghatározó.

Kérdései: *kinek?*, *minek?*, *kinek*, *minek* a részére; *számára?*

Alaptagja: *ige*, *igenév*, *melléknév*.

Alakja, kifejezőeszközei:

a) RAGOS FŐNÉV (FŐNÉVI NÉVMÁS)

1. igei alaptag mellett

-nak, *-nek*,

– *ad*, *felel*, *fizet*, *használ*, *szól*, *parancsol*,
engedelmeskedik valakinek;

Évának segít

– személytelen igei állítmányok mellett:

Péternek sietnie kell. (*Logikai alany!*)

– a birtoklást kifejező *van*, *nincs*, *sincs* mellett:

Péternek van két barátja. (*dativus
possessivus*)

-ra, *-re*

húsz személyre terít

-hoz, *-hez*, *-höz*

a gyerekekhez egy szavam sem volt

2. melléknévi alaptag mellett

-nak, *-nek*

-nál, *-nél*

-ra, *-re*

-ban, *-ben* formánssal

valaki számára valamiféle jelentőséggel bíró,
valakit érintő tulajdonságot kifejező
melléknévek mellett:

fontos, *hasznos*, *érdekes*, *jó*, *tilos* valakinek,
illetve:

hasznos a munkában

hasznos a játékoknál

veszélyes az egészségre

c) NÉVUTÓS FŐNÉV (FŐNÉVI NÉVMÁS)

számára

részére

az iskola számára érkezett

a könyvtár részére vette, a gyerekek számára
fontos

d) NÉVMÁS

ennek, *annak*, *nekem* adta

számomra, *részemre* készítette

erre, *arra* tettük félre a pénzt

A HASONLÍTÓ HATÁROZÓS SZINTAGMA

Azt a *személyt, dolgot, minőséget, mennyiséget* jelöli meg, akihez vagy amihez történik a *hasonlítás*.

Tartamhatározó.

Kérdései: *kinél?, minél?*

Alaptagja: középfokú *melléknév, számnév, határozó-szó, hasonlítást* kifejező alapfokú *névmás* vagy valamely *mint*-tel kapcsolt szófaj.

Alakja, kifejezőeszközei

a) RAGOS FŐNÉV, MELLÉKNÉV, SZÁMNÉV (NÉVMÁS)

-nál, -nél

magasabb a *fiánál*, korábban (kelt) a *barátjánál*, a megszokottnál több, *háromnál* kevesebb

jobbnál jobb, *szebbnél* szebb (*figura etymologica*)

az *egyéb* és a *más* névmás mellett: nem jutott *egyéb* egy szelet kenyérenél

b) NÉVMÁS

nálam, nálad,

minél, annál

nincs árvább *nála*

minél hamarabb, *annál* jobb

c) mint-tel KAPCSOLT HASONLÍTÓ HATÁROZÓ

édesebb, *mint* a méz
több, *mint* száz

A NÉVSZÓRAGOK FUNKCIÓI A HATÁROZÓS SZINTAGMÁKBAN

1.	-ban, -ben:	<p>hely: <i>padban ül</i> idő: <i>szünetben beszélget</i> mód: <i>lépésben megy</i> eszköz: <i>kézpénzben fizet</i> fok: <i>(nagyobb) mértékben jut szóhoz</i> ok: <i>meghal valamiben</i> állapot (belső): <i>álmában nevetett</i> állapot (külső): <i>sötétben ül</i> állapot (essivusi): <i>(több) funkcióban szerepelt</i> tekintet: <i>(történelmi) mértékben is jelentős</i> társ: <i>(barátnője) társaságában érkezett</i> számállapot: <i>kettesben jöttek</i> részes: <i>hasznos a munkában</i> aszemantikus: <i>hisz valakiben</i></p>
2.	-ba, -be:	<p>hely: <i>iskolába megy</i> idő: <i>gyermekkorába tért vissza</i> mód: <i>hitelbe vásárol</i> cél: <i>látogatóba indul</i> állapot: <i>hamvába hull</i> eredmény: <i>halomba rak</i> ok: <i>beleöszül a bajba</i> aszemantikus: <i>bajba kerül</i></p>
3.	-ból, -ből:	<p>hely: <i>kiveszi a vázából</i> idő: <i>1916-ból származó</i> mód: <i>szívből szereti</i> eszköz: <i>(a maga) erejéből érte el</i> ok: <i>kegyelemből kapott</i> eredet: <i>Legyünk rabokból (emberek)</i> állapot: <i>betegségéből felépült</i> cél: <i>szórakozásból megijeszti</i> aszemantikus: <i>jó nyelvtanból</i></p>
4.	-n, -on, -en, -ön:	<p>hely: <i>az asztalon áll</i> idő: <i>nyáron született</i> eszköz: <i>kötélpályákon szállították el</i> állapot (belső): <i>fiatalon sikeres lett</i> állapot (külső): <i>a búcsúestén találkozottak</i> mód: <i>nevén nevez</i> ok: <i>nevet a viccen</i> aszemantikus: <i>dolgozik valamin</i></p>
5.	-ról, -ről:	<p>hely: <i>leesik a fáról</i> idő: <i>régről maradt</i> mód: <i>névről ismer</i> ok: <i>megismertem a hangjáról</i> állapot (külső): <i>lőhátról nyilaz (mód is)</i> eredet: <i>az apjáról maradt</i> aszemantikus: <i>gondoskodik az édesanyjáról</i></p>

6.	-ra, -re:	hely: <i>főiskolára megy</i> idő: <i>jövőre visszajön</i> szám: <i>harmadszorra értette meg</i> mód: <i>egy ütemre lépnek</i> fok-mérték: <i>percre pontos</i> cél: <i>maradt ajándékra, képes valamire</i> ok: <i>felkapta (a fejét) a névre</i> állapot: <i>nő léteére katona</i> tekintet: <i>termetre hasonló, veszélyes a szívre</i> részes: <i>(három) személyre vette</i> eredmény: <i>kopaszra nyírta</i> aszemantikus: <i>kíváncsi az eredményekre</i>
7.	-nál, -nél:	hely: <i>(a negyedik) mérföldkőnél lévő</i> idő: <i>ebédnél találkoztak</i> eszköz: <i>szarvánál fogva</i> állapot (belső): <i>eszméleténél volt</i> állapot (külső): <i>holdvilágnál sétál</i> hasonlító: <i>kevesebb tíznél</i> részes: <i>fontos a játéknál</i> aszemantikus: <i>bevágódik valakinél</i>
8.	-tól, -től:	hely: <i>a forrástól indultak</i> idő: <i>hajnaltól dolgozott</i> eszköz: <i>egy tanulótól üzente</i> ok: <i>(fejük) fáj a vasalástól</i> eredet: <i>költőinktől származó</i> aszemantikus: <i>eltiltja a barátjától</i>
9.	-hoz, -hez, -höz:	hely: <i>a tengerhez utazik</i> részes: <i>gyerekekhez beszél</i> cél: <i>készül a főzéshez, öreg a tanuláshoz</i> aszemantikus: <i>(van) kedve valamihez</i>
10.	-ig:	hely: <i>elsétáltak az erdőig</i> idő: <i>egy óráig utaztak</i> fok-mérték: <i>félig igaz</i>
11.	-t, -tt:	hely: <i>Pécssett járt</i>
12.	-nak, -nek:	hely: <i>nekirepült a toronynak</i> ok: <i>örül a sikernek</i> cél: <i>alkalmas tanárnak</i> állapot: <i>kitaníttatja gépészmérnöknek (komplex)</i> részes: <i>a fiúnak adta</i> tekintet: <i>szépnek szép</i> eredmény: <i>kinevezték igazgatónak (komplex)</i> aszemantikus: <i>hálás a szüleinek</i>
13.	-ként:	idő: <i>gyerekként látja (állapot is)</i> állapot (essivusi): <i>rokonként vesz részt</i> mód: <i>simogatásként hatott</i>
14.	-vá, -vé:	eredmény: <i>hamvassá vált az út</i>
15.	-val, -vel:	idő: <i>az ősz beálltával kezdődik</i> mód: <i>kis betűkkel ír (komplex)</i> fok-mérték: <i>(fél) perccel késte le</i> eszköz: <i>kannával hordta</i>

		<p>állapot (belső): <i>szenvedéllyel szerette</i> állapot (külső): (Napóleon) vezetésével <i>győztek</i> társ: <i>beszélt Pistával</i> ok: <i>a májával beteg/operálták</i> aszemantikus: <i>elégedett az eredményekkel</i></p>
16.	<i>-ért:</i>	<p>eszköz: <i>kézpénzért vásárol</i> ok: <i>meglakol bűneiért</i> cél: <i>megteszi a kedvéért</i> aszemantikus: <i>rajong a színészekért</i></p>
17.	<i>-ul, -ül:</i> (főnévi esetrag!)	<p>cél: <i>segítségül hív</i> eredmény: <i>sportfelelősiül választották (komplex)</i> állapot: <i>kényelmetlenül érzi magát</i></p>
18.	<i>-ul, -ül:</i> (melléknévi esetrag!)	<p>mód: <i>kelletlenül csipeget</i> fok-mérték: <i>valószínűtlenül mély</i> állapot: <i>kényelmetlenül érzi magát</i></p>
19.	<i>-n, -an, -en:</i> (melléknévi esetrag!)	<p>számállapot: <i>ketten voltunk</i> mód: <i>szépen beszél</i> fok-mérték: <i>életbevágóan fontos</i> szám: <i>sűrűn hazalátogat</i> állapot: <i>húszévesen ment férjhez</i></p>
20.	<i>-képp, -képpen: *</i>	<p>mód: <i>négyféleképpen oldottuk meg</i> állapot: <i>példaképpen állít (komplex)</i></p>
21.	<i>-kor: *</i>	<p>idő: <i>karácsonykor elutazik</i></p>
22.	<i>-nként: *</i>	<p>hely: <i>vidékenként más</i> idő: <i>időnként találkoztak</i> mód: <i>lassanként sikerül</i> állapot (essivusi): <i>kötetenként ajánl</i> számállapot: <i>páronként léptek be</i> mód: <i>darabonként adta el</i></p>
23.	<i>-stul, -stül: *</i>	<p>társ: <i>családostul érkezik</i> eredet: <i>tövestül kitép (komplex)</i> állapot: <i>ruhástul aludt el</i></p>
24.	<i>-anta, -ente: *</i>	<p>idő: <i>évente elmegy nyaralni</i></p>
25.	<i>-lag, -leg: *</i> (melléknévi!)	<p>mód: <i>beleegyezőleg bólint</i> tekintet: <i>külsőleg megváltozott</i> eredmény: <i>bátorítólag hat</i></p>
26.	<i>-szor, -szer, -ször: *</i> (melléknévi!)	<p>szám: <i>másodszor nősiült</i> fok-mérték: <i>ötször nagyobb</i></p>
27.	<i>-szorta, -szerte, -szörte:</i> <i>*(melléknévi!)</i>	<p>fok-mérték: <i>tízszer nagyobb</i></p>
28.	<i>-szám, -számra: *</i> (névutószó!)	<p>idő: <i>hétszám nem látta</i> mód: <i>darabszámra vették meg</i> fok-mérték: <i>százsámra talált diót</i></p>

* A MGr. képzőszerű ragoknak tekinti őket (vö.: Balogh MGr. 2000: 204.)

II. Gyakorlófeladatok

1. Jellemezze az alábbi határozós szintagmákat a határozói körülmény fajtája, az alaptag és a bővítmény szófaja szempontjából!

kérés nélkül adott (ajándék)

ezerszer megáld

pénzen vesz

(egy) fejjel magasabb

gondterhelten mesélő

2. Milyen határozókat fejeznek ki az alábbi mondatokban a *-tól/-től* ragos főnevek?

Majd megpukkadok a bosszúságtól.

Januártól újra takarékoskodni fogunk.

Ne félj a kutyától!

Menj el a tűzhelytől!

A szülőktől búcsúzó menyasszony kicsit szomorú.

„Nem anyától lettél, rózsafán termettél.”

3. Szerkesszen öt mondatot *-ban/-ben* ragos főnévvel! Nevezze meg a határozó fajtáját!

4. Milyen határozói körülményt lehet kifejezni a *-nak/ -nek* raggal?

5. Milyen mondatrészszerpet tölt be az alábbi mondatokban a *-ra/-re* ragos névszó?

A váza darabokra törik.

Kati mindig részletre vásárol.

Éjszakánként felriad a lármára.

Az egész családot meghívja ebédre.

Apa és fia termetre hasonlók.

6. Elemezze az alábbi mondatokat! Állapítsa meg, milyen határozót fejeznek ki a *-val/ -vel* ragos főnevek!

Egy fillérrel sem adom olcsóbban.

Az osztállyal jó kirándulni.

Busszal megyünk külföldre.

A táncosok sikerrel szerepeltek a versenyen.

A ballagó diákok aggodalommal néznek a jövő elé.

7. Alkosson öt olyan mondatot, amelyben a határozós szintagma alaptagja melléknévi igenév (pl. *szobában olvasó fiú*)
8. Szerkesszen öt olyan mondatot, amelyben a határozós szintagma alaptagja főnévi igenév! Nevezze meg a határozók fajtáját!
9. Alkosson 1-1 mondatot, amelyben a főnévi igenév a) célhatározó b) tekintethatározó, c) aszemantikus határozó d) okhatározó e) állapothatározó!
10. Egészítse ki az alábbi mondatokat a meghatározott eszközökből válogatva! A kifejezendő tartalom: kiemelkedő munka elismerése.

1. <i>Kiemelkedő elismerésben részesült</i>	-ragos névszó
2. <i>Kiemelkedő elismerésben részesült.</i>	-névutós névszó
3. <i>Kiemelkedő elismerésben részesült.</i>	-ragos névutós névszó
4. <i>A fiú most is remekül teljesített.</i>	-következtető szószerkezet
5. <i>Az fiú most is szerény tudott maradni.</i>	-okadó magyarázó szószerkezet

11. Egészítse ki az alábbi mondatokat a hiányzó határozóval! Nevezze meg a határozó fajtáját!

Vér nem válik

..... nem lesz szalonna.

Nincsen rózsza

..... járj, érsz!

Egyszer volt kutyavásár!

Hazádnak légy híve!

Ég a munka.

Nem enged a

Ő se jobb a Deákné

..... vannak, mint a gonoszok.

Kopog a szeme

Több is veszett

..... látja a világot.

12. Pótolja a hiányzó névutókat! Nevezze meg a határozót!

Vásárlás mentem a boltba.

A barátaimmal megyek kirándulni.

Teher nő a pálma.

A gyerekek szomorúak az elmaradt kirándulás

A nap előbújt a felhők

Az órák hazamegyünk.

A sérült van a veszélyen.

A nagymama korához igen mozgékony.

Rossz idő nem megyünk a Balatonra.

A megadott szempontok kell elemezni a mondatokat.

13. Alakítsa át a következő mondatok kiemelt határozóját úgy, hogy más alaki eszköz kerüljön a ragos névszó helyére!

A barátnőm pontosan érkezett.

Világosan megmondtam a véleményem.

A fiatal tanár lelkesen tanít.

A nagynéném családostul látogatott meg bennünket.

A gyilkost elítélték büntetéért.

A gyerekek szótlánul ült a felnőttek között.

14. Készítse el az alábbi mondatok szerkezeti ábráját! Figyelje meg, hogy az állapothatározó logikailag nem az alaptagjához kapcsolódik, hanem más mondatrészre vonatkozik! Jelölje, melyikhez! (☉ Az állapothatározó fogalma.)

Kati betegségéből hamar felgyógyult.

Üresen hagyta a tányért.

Az áldozatra háttal fekve találtak rá.

A ruhástul vízbe ugrónak segítségre volt szüksége.

15. Állapítsa meg, hogy az alábbi mondatok kiemelt mondatrészei közül melyik a mód-, és melyik az állapothatározó! Igazolja állítását a tanult transzformációval!

Egy ismeretlen rosszul lett az utcán. Jóska rosszul oldotta meg a feladatot.
Az ágyneműt tisztán tette be a szekrénybe. Szép tisztán beszél magyarul.
Csak röviden tudott válaszolni a kérdésre. Kati röviden szereti hordani a haját.
Hidegen ette a levest. Hidegen üdvözölte a barátját.

16. Szerkessze egyé a két mondatot úgy, hogy legyen benne állapot- vagy módhatározó!

A diákok az előadást jegyzetelik. A diákok szorgalmasak.

A tanár beszél a tábla előtt. A tanár beszéde gyors.

A szülők gratuláltak a fiataloknak. A szülők boldogok.

A turisták vidáman nézték a kiállítást. A turisták érdeklődnek.

17. A részeshatározónak milyen funkciójában szerepel a *nekem* személyes névmás az alábbi mondatokban?

Nekem adta a könyvet.

Nekem kell megoldanom ezt a problémát.

Nekem sok könyvem van.

Edd meg nekem a levest!

18. Az alábbi mondat szerkezeti ábrájával és egyéb jellemzőivel mutasson rá a birtoklást kifejező részeshatározó és a birtokos jelző különbségeire! Vizsgálja meg mindkét mondatban a *van* ige jelentését is!

Katinak új autója van.

Katinak az autója a garázsban van.

19. Melyik mondatban talál okhatározót, melyikben célhatározót? Indokolja is!

Miért van tűz? (Azért, hogy szalonnát süssünk.)

Miért fáj a gyomrod?

Miért sírsz?

Tévedésből rossz helyre küldte a levelet.

Önszántából ment hozzá.

Unalomból tette.

Tréfából mondta.

20. Melyik mondatban talál eszközhatározót, melyikben társhatározót?

Kenyérrel egyétek a felvágottat!

Kenyérrel kínálta meg a vendégeket.

A hagymával együtt vetette el a borsót.

Hagymával készítette a lecsót.

A barátjával sétált.

A barátjával küldte el a levelet.

21. Alkosson mondatokat a *megoldjuk a feladatot* állítás alapján a *kell, tud, fog, képes megoldani* fölhasználásával!

A mondatokban szereplő szintagmák:

tárgyas szintagma:

alanyos szintagma:

célhatározós szintagma:

tekintethatározós szintagma:

morfológiai természetű szó szerkezet

22. Elemezze az alábbi szöveg határozós szintagmáit!

Téged dicsérlek a börtönben, háborúban,

Terád emlékezem a tetvek közt, föld alatt;

Hasadt tudattal és mély szégyenbe borultan,

Dadogva, esztelen majd téged áldalak, (Vas István)

A JELZŐ ÉS AZ ÉRTELMEZŐ

Megjelölheti a főnévi alaptagban, a jelzett szóban kifejezett fogalmak valamilyen tulajdonságát (minőségét, mennyiségét), birtokosát, illetve utólag értelmezheti az alaptagban kifejezett dolgot minőségi, mennyiségi jellemzőinek, birtokosának vagy a vele azonosított dolognak a megnevezésével. Mintaelemzéseinkben, gyakorlatainkban – egyetértve az MGr. javaslatával (vö.: Balogh MGr. 2000: 446) – a hagyományos felosztásra építve tárgyaljuk a jelzőket.

A jelző hagyományos fajtái:

1. A minőségjelző
2. A mennyiségjelző
3. A birtokos jelző
4. Az értelmező

[A MGr. csoportosításában: minősítő (azon belül minőség- és mennyiségjelző), mutató névmási kijelölő jelző, birtokos jelző és értelmező (hátravetett jelző, ill. értelmezős szerkezet) Balogh MGr. 2000: 449]

I. Mintaelemzések

A) *A minőségjelző*

1. A minőségjelző szófaji jellemzői

r A nézőknek tetszik az új film.

A mondat alanyához [*a(z) (film)*] *melléknévvel* kifejezett (*új*) minőségjelző kapcsolódik.

mi Milyen ruhát vegyek fel?

Az igei alaptaghoz kapcsolódó tárgynak (*ruhát*) *melléknévi kérdő névmással* (*milyen*) kifejezett minőségjelzője van.

b A *mi* diszkózó *b* tinédzserek fele csaknem halláskárosult már.

Az alany birtokos jelzőjéhez *folyamatos melléknévi igenévvel* kifejezett minőségjelző kapcsolódik.

A mi mérnök úr népszerű a dolgozók körében.

Az alanynak [(a(z) (úr)] foglalkozást jelentő főnévvel (mérnök) kifejezett minőségjelzője van.

Szeretem az édesanyám mi süttötte kenyeret.

Az igei állítmányhoz kapcsolódó tárgynak [(a(z) (kenyeret)] igei-igenévvvel kifejezett minőségjelzője van. (☉ Az alanyos szintagma.)

2. A minőségjelző fajtái

a) minősítő jelző

mi Piros almát vettem h a piacon.

Az igei állítmányhoz kapcsolódó tárgynak (almát) melléknévvel (piros) kifejezett jelzője van, amely a jelzett szó fogalomkörét leszűkítő megkülönböztető jelző.

... megállék a mi kanyargó h Tiszánál (Petőfi Sándor)

Az igei állítmány tulajdonnévvel kifejezett helyhatározójához (a Tiszánál) folyamatos melléknévi igenév kapcsolódik jelzőként, amelyet kiemelő jelzőnek nevez a hagyományos nyelvtan.

mi Könyves Kálmán b a mi magyar b királyok egyike.

A névszói állítmány birtokos jelzőjének (a királyok) és az alanynak (Kálmán) melléknévvel kifejezett minősítő jelzője van, utóbbit díszítő jelzőnek is nevezik.

Válaszul erre eképpen szólt mi leleményes Odüsszeusz... (Homérosz)

A tulajdonnévvel kifejezett alany (Odüsszeusz) előtt melléknévvel kifejezett (leleményes) jelző áll, amelyet eposzi, állandó jelzőnek tekint a hagyományos nyelvtan.

b) A kijelölő jelző

mi Péter bácsi sok mesét tud.

A köznévvvel kifejezett alany (bácsi) előtt álló tulajdonnév (Péter) az alany kijelölő jelzője, amely a jelzett szó fogalomkörét egy egyedre szűkíti le.

A tolvaj a mi hátsó h ajtón surrant be.

Az igei állítmányhoz kapcsolódó helyhatározónak [a(z) (ajtón)] -só képzős melléknévvvel (hátsó) kifejezett kijelölő jelzője van.

A mi ház mögötti parkoló i mindig foglalt.

Az alanyhoz (a parkoló) névutómelléknéves szókapcsolattal (ház mögötti) kifejezett kijelölő_jelző kapcsolódik (morfológiai természetű szószerkezetet alkot).
(☉ Morfológiai természetű szószerkezet.)
(A minősítő jelző szerkezeti felépítéséről l.: Balogh MGr. 2000: 447–448.)

i Mindig m gyalog megyek a mi második h emeletre.

Az állítmányhoz kapcsolódó helyhatározónak [a(z) (emeletre)] sorszámnévi kijelölő jelzője van.

A mi nyolcas eszk busszal járok h a főiskolára.

Az igei alaptag eszközhatározójához (a busszal) számnévből képzett -s képzős kijelölő jelző kapcsolódik.

mi Bármelyik könyvet elolvasom.

Az igei állítmány tárgyához (könyvet) -ik végű általános névmás kapcsolódik kijelölő jelzőként.

mi A távoli hegyek i mindig vonzották.

A határozószóból -i képzővel képzett melléknév is kijelölő jelző a fenti mondatban.

Sokat hallottam mi erről a asz filmről.

Az igei állítmány állandó határozójának (a filmről) főnévi mutató névmással (erről) kifejezett kijelölő jelzője van, amely felveszi a jelzett szó toldalékát. (l. Balogh MGr. 2000: 448: a jelzőkön belül önálló kategória.)

B) A mennyiségjelző

Az *első* *me* három krajcárt még maga meglelte az anyám. (Móricz Zsigmond)

Az igei állítmány tárgyához *tőszámnévvel* kifejezett mennyiségjelző kapcsolódik.

me Sok ember él, ki érzéketlen, mint én. (József Attila)

Az alany (*ember*) előtt *határozatlan számnévvel* (*sok*) kifejezett mennyiségjelző áll.

Vagy *me* félezernyi dalt megírtam. (Dsida Jenő)

Az igei állítmányhoz kapcsolódó tárgynak (*dalt*) *-nyi képzős* mennyiséget jelentő *melléknévvel* kifejezett mennyiségjelzője van.

me Minden Egész eltörött,

me Minden láng csak részekben lobban.., (Ady Endre)

A két mondat alanyához *számnévi általános névmással* kifejezett mennyiségjelző kapcsolódik.

Úgy kell a boldogság,
mint me egy falat kenyér.

A mellékmondat alanyának (*kenyér*) *mennyiséget jelentő főnévvel* kifejezett mennyiségjelzője van.

Minden reggel megiszom me (*két*) *mi* deci tejet.

Az igei állítmányhoz (*megiszom*) kapcsolódó tárgynak *mértéket jelentő főnévvel* (*deci*) kifejezett mennyiségjelzője van, amelyhez kötelező bővítményként számnév (*két*) kapcsolódik mennyiségjelzőként.

C) A birtokos jelző

Tavaly meghalt b édesapám testvére.

Az alany (*testvére*) és a *főnévvel* kifejezett birtokos jelzője (*édesapám*) a családtagok összetartozását jelölő *valódi birtokviszonyt* fejezi ki.

Az árvíz elmosta az b ő házát.

Az igei állítmány tárgyának [a(z) (házát)] főnévi névmással kifejezett birtokos jelzője (ő) van. A birtokos szerkezet egy birtokosnak és egy birtoknak a kapcsolatára épülő valódi birtokviszonyt fejez ki.

Az edzésen eltört a b gyerek lába.

Az alany (a lába) és a főnévvel kifejezett birtokos jelzője (gyerek) a rész és egész viszonyára épülő valódi birtokviszonyt fejez ki.

A b város lakói sokat szemetelnek.

Az alany és főnévvel kifejezett birtokos jelzője nem valódi birtokviszonyt fejez ki: a birtokos jelző (város) helyet, a birtokszó (lakói) pedig az ott élőket nevezi meg.

b Többek írása szinte olvashatatlan.

Az alany főnévi értékben álló számnévvel kifejezett birtokos jelzője (többek) a cselekvőt fejezi ki, a birtokszó (írása) pedig a cselekvést = *genitivus subjektivus*.

Én vagyok b a mi magyar b bánatok mi legbutább siratója. (Ady Endre)

A névszói-igei állítmány névszói részének (siratója) főnévvel kifejezett (a bánatok) birtokos jelzője van. A bánatok siratója birtokos szerkezetben a birtokos jelző (bánatok) a cselekvés tárgyát, a birtokszó (siratója) pedig a cselekvést fejezi ki = *genitivus objectivus*.

(Börtönéből szabadult sas lelkem,)

Ha a b rónák végtelenjét látom. (Petőfi Sándor)

Az igei állítmány tárgyának (a végtelenjét) főnévvel kifejezett birtokos jelzője (rónák) van. A birtokos jelző a birtokszóban kifejezett minőség (végtelen) hordozóját fejezi ki = *genitivus qualitatis*.

D) Az értelmező

Láttam me két mi nagy szemet, e bogárzót. (József Attila)

Az igei állítmányhoz kapcsolódó tárgynak (szemet) van egy hátravetett értelmező jelzője (bogárzót), amelynek szófaja folyamatos melléknévi igenév, felveszi a tárgy toldalékát, a -t tárgyragot: minőségjelzőnek megfelelő értelmező.

Vegyél kenyeret, é frisset!

Az igei állítmány tárgyának (*kenyeret*) *melléknévvvel* kifejezett hátravetett, *minőségjelzőnek megfelelő* értelmezője van.

Nem boldogulok a aszem zárral, é a felsővel.

Az igei állítmányhoz kapcsolódó határozónak *melléknévvvel* (*a felsővel*) kifejezett hátravetett értelmezője van, amely felveszi a jelzett szó ragját: *kijelölő jelzőnek megfelelő* értelmező.

Add ide a könyvet, é azt!

Az igei állítmány tárgyának (*a könyvet*) *mutató névmással* (*azt*) kifejezett hátravetett értelmező jelzője van, amely felveszi a jelzett szó ragját (*azt*): *kijelölő jelzőnek megfelelő* értelmező. Az értelmezőnek ez a típusa már az *azonosító értelmezőhöz* hűz (vö.: Balogh MGr. 2000: 452).

Írtam eddig verset, é háromszázat. (Benjámin László)

Az igei állítmány tárgyának (*verset*) *tőszámnévvvel* (*háromszáz*) kifejezett értelmező jelzője van: *mennyiségjelzőnek megfelelő* értelmező.

Tanuld meg a szavakat, é valamennyit!

Az igei állítmány tárgyához (*szavakat*) *számnévi névmással* kifejezett értelmező kapcsolódik (*valamennyit*), amely *mennyiségjelzői* értelmező.

Add ide a tollat, é az enyémet!

Az igei állítmány tárgyának (*a tollat*) *birtokos névmással* (*az enyémet*) kifejezett értelmező jelzője van: felveszi a jelzett szó ragját, és a tárgy *birtokos jelzői* értelmezője.

Megérkezett a levél, é a barátomé.

Az alanyhoz (*a levél*) -*é* birtokjeles főnévvvel kifejezett értelmező jelző (*a barátomé*) kapcsolódik, amely az alany birtokos jelzőjét (*a barátom levele*) értelmezi.

Babits, é a mi szegedi é tanár egy helyi lapban Kiss Józsefről írván, ezt mondja.
(Nemeskürty István)

A tulajdonnévvel kifejezett alanyhoz (*Babits*) köznévi értelmező (*tanár*) kapcsolódik, amely az alany *azonosító értelmezője*. Nem tehető a jelzett szó elé, viszont felcserélhetők egymással: *Babits, a (szegedi) tanár* → *a (szegedi) tanár, Babits*.

Ifjúságom, e zöld vadont szabadnak hittem és öröknek. (József Attila)

A birtokos személyjeles főnévvel (*ifjúságom*) kifejezett tárgynak *-t* tárgyragos főnévvel (*vadont*) kifejezett *azonosító értelmezője* van. A jelző és jelzett szó itt is felcserélhető, *ifjúságom, a vadont* → *a vadont, ifjúságom*. (Az egyeztetés nem teljes, mert az egyes szám első személyű birtokos személyjel után a *-t* tárgyrag törlődik. (☉ Jelöletlen tárgy.)

Én, beteg é ember, csupán csak várok. (Ady Endre)

Az egyes szám első személyű *személyes névmással* kifejezett alanyhoz (*én*) köznév (*ember*) kapcsolódik *azonosító értelmezőként* (*én, (beteg) ember*).

II. Gyakorlófeladatok

1. Sorolja be a minőségjelzős szószerkezeteket szófaji jellemzőik, fajtáik alapján!

szorgalmas diák, ezen a főiskolán, piros rózsá, felhők mögötti ég, finom sütemény, érdekes történet, Julianus barát, tiszta udvar, meleg lakás, hókarú Nauszikaá,

2. Állapítsa meg a minőségjelző szófaját az alábbi minőségjelzős szerkezetekben!

A természetből vett hasonlatok az emberi érzelmeket is nagyon szépen kifejezik.
(Simon István)

Hitványabb Nérók még seholse éltek. (Ady Endre)

Baljóslatú, bús nép a magyar. (Ady Endre)

... a nagy, kék réten kezdik a mennyei tücsökzenéjüket a csillagok. (Szabó Lőrinc)

... e léha, locska lelkek közt ingyen keresek bizonyosabbat. (József Attila)

Terülj asztalkám csak a mesékben van.

3. Elemezze az alábbi mondatokban szereplő mennyiségjelzős szószerkezeteket az alaptag és a bővítmény szófaja alapján!

Sok kicsi sokra megy.

Minden örömöm megkétszerezem. (Illyés Gyula)

Ötven huszár volt akkor, a Szabadság. (Illyés Gyula)

... szerettem volna néhány szót váltani jó, meghitt emberekkel. (Dsidá Jenő)

Harminckét éves lettem lettem én. (József Attila)

Két karodban ringatózom csöndesen. (Radnóti Miklós)

4. Magyarázza meg, hogy a birtokos jelzős szószerkezetekben a birtokos jelző ragja miért jelenhet meg Ø fokon is!

a fiúnak a könyve; a fiú könyve

(☉ Alaktan, a birtoklás kifejezési lehetőségei.)

5. Indokolja meg, hogy az alábbi esetekben miért kell kitennünk a birtokos jelző *-nak/-nek* ragját!

A fiúnak a könyve vészett el, és nem a táskája.

Katinak fájt a feje.

Szomorú volt az arca a barátomnak.

Kinek a feladata ez?

6. Alakítsa át a mondatokban a jelzős szószerkezeteket értelmező jelzős szószerkezetté!

A barátnőm érdekes levelet kapott.

A gyerekek sok papírt gyűjtöttek.

A nagymama nézi az unokák fényképeit.

Elveheted az én tollamat is.

Olvasd el ezt a könyvet!

7. Csoportosítsa az alábbi értelmezős szerkezeteket a megadott szempontok alapján! Állapítsa meg az értelmezők szófaját! (☉ Szófajtan.)

könyvet, melyet (vettél); a szomszéd faluba, Kótajba; a fiók, az alsó; a példákából, egymáséiból (még tanultunk); ajándék, számtalan (volt ott); kérést, sokat (teljesített); a ház, a tiéd (a legszebb); Babits, a szerkesztő; ezt, az enyémet (vidd el)

minőségjelzőnek megfelelő értelmező	menyiségjelzőnek megfelelő értelmező	birtokos jelzőnek megfelelő értelmező	azonosító értelmező

8. Elemezze az alábbi mondatok szintagmáit! Ügyeljen a szerkezeti különbségekre!

Borzasztó olcsón jutottam hozzá.

Borzasztóan olcsón jutottam hozzá.

Kellemes meleg szoba várt ránk.

Kellemes, meleg szoba várt ránk.

Vö.: Mondattani elemzések. Szerk.: Rácz Endre–Szemere Gyula. Tankönyvkiadó. Budapest, 1972: 164.

9. Elemezze a következő mondatok jelzős szerkezeteit a jelző típusa, szófaja, valamint az alaptag szófaja szempontjából!

Harminchat fokos lázban égek mindig. (József Attila)

Minek a lélek balga fényüzése. (Tóth Árpád)

Sok-sok levelet e tintával írnék egy kis leánynak. (Kosztolányi Dezső)

A harmincas évek elején már a korszak legtekintélyesebb írója. [Móricz Zsigmond]
(Simon István)

Minden embernek van valami titka. (Krúdy Gyula)

Kitántorgott Amerikába másfél millió emberünk. (József Attila)

Vajda János, az első negyvennyolc utáni modern költő, 1897-ben halt meg.
(Nemeskürty István)

Homokkal egy vödörnyi óceánt keríték el a semmi ellen. (Nemes Nagy Ágnes)

S te, a Mindenség summás legénye részt se kaptál. (Nagy László)

Testem előtti szél, testem utáni nap sajdul át csontjaimon. (Csoóri Sándor)

Szabad ésszel nem adom ocsmány módon a szolga ostobát. (József Attila)

A széles, szenes göröngyök felett egy kevés könnyű hamu remeg. (József Attila)

A szomszéd présházban minden nyáron egy festő lakott. (Lengyel József)

Méneseznek nyargaló futása zúg a szélben. (Petőfi Sándor)

Hadd zengjen a költő ábrándot, vigaszt, halkat. (Tóth Árpád)

S egy talpalatnyi föld elég nekem. (Madách Imre)

Dózsa György unokája vagyok én,

Népért síró, bús bocskoros nemes. (Ady Endre)

Szeszélyes, bús ajándék e rímes, furcsa játék. (Tóth Árpád)

S égtek lelkemben kis rőzse-dalok: Füstösek, furcsák, búsak, bíborak. (Ady Endre)

A vágott virágok közül az apró krizantémok, a lila orchideák, a tarka gerberák és a zörgő szalmavirágok illenek leginkább az Erzsébetekhez.

Komplex feladatok az egyszerű mondatok köréből

1. Elemezze és ábrázolja az alábbi mondatokat!

1. *Halált hozó fű terem
gyönyörű szép szívemen.*
(József Attila)

2. *A tarka népek közt jó ülni csöndben
S a tarka képeket elnézni jó
És jó csodálni oly sok nagy szerelmet.*
(Juhász Gyula)

3. *Alázottnál jobban alázva vizsgálom
szívem, izmom, kedvem.*
(Ady Endre)

4. *Pihentetni magam hanyatt fekszem a zöld réti úton.*
(Nagy László)

5. *Tudnál-e engem új világra hozni,
iparkodván szerelmes türelemmel.*
(József Attila)

6. *Kóbor kutyaként jár a szél.* (József Attila)

7. *És búzaszemenként a cseppek tetőkön pattognak, peregnek.* (József Attila)

2. Elemezze és ábrázolja az alábbi mondatokat!

1. *A sík vidék után vágyott a hegyek, dombok alkotta változatos környezetbe.*

2. *Az adóazonosító jelről szóló hatósági igazolványokat 1996. szeptember 20-áig kell az állampolgárok számára megküldeni.*

3. *Sokan esküsznek az agykontroll stresszoldó hatására.*

4. *A parlamenti képviselők két csoportjának kezdeményezésére született döntés mellett tizenöt alkotmánybíró szavazott.*

5. *A kormányülés után a kabinet tagjai állófogadás keretében a helyi polgármesteri hivatal és a Miniszterelnöki Hivatal által meghívott vállalkozókkal találkoznak.*

3. Szerkesszen mondatokat az alábbi ágrajzokhoz!

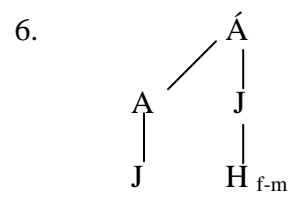
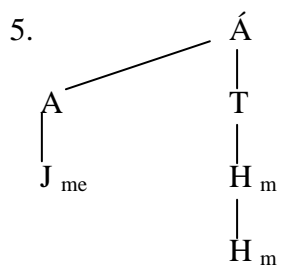
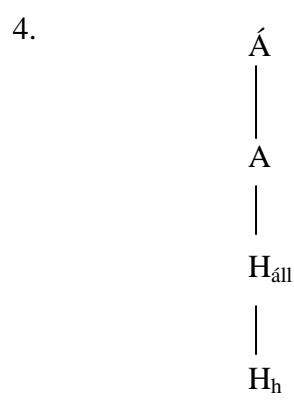
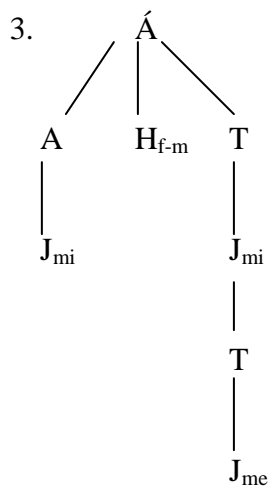
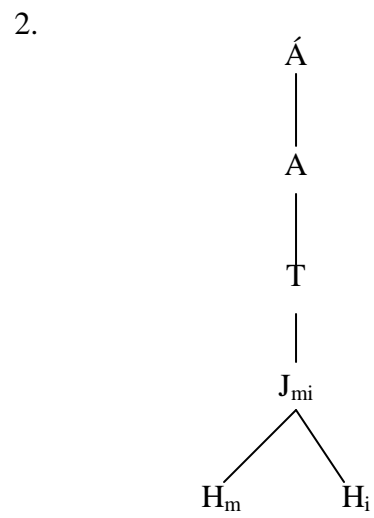
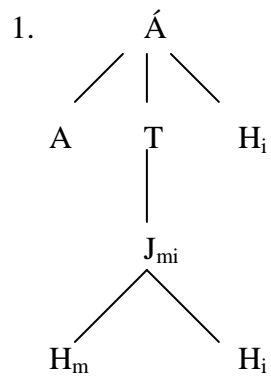

4. Párosítsa a mondatokat és a szerkezeti ábrákat! •

1. *A diszkózó tinédzserek fele csaknem halláskárosult már.*
2. *A beszédátviteli értéknövelő szolgáltatások közül kétségtelenül a hangposta tűnik a leghasznosabbnak.*
3. *Megbízottként öt romániai sportoló állt rajthoz július 1-jén a rangos nemzetközi részvételű magyarországi hegyi kerékpárversenyen.*
4. *Ez leegyszerűsítve a személyi jövedelemadó csökkenését, illetve a hozzáadottérték-adó alsó sávjának emelését jelenti.*
5. *Itt megtanultam a hullámlovaglás alapjait, az egyensúlyozást az úszómatracok segítségével.*

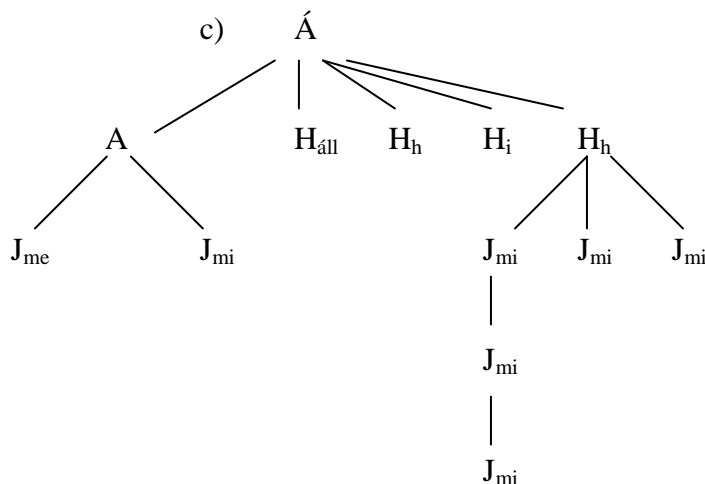
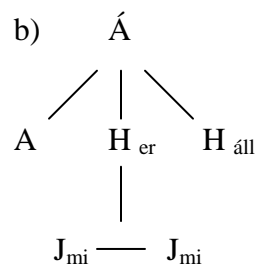
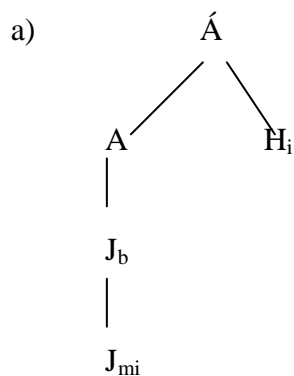

• A szintagmatikus viszonyok ábrázolása az iskolai nyelvtanoknak megfelelő – és a MGr. által is javasolt – módon történik (vö.: MGr. 362).

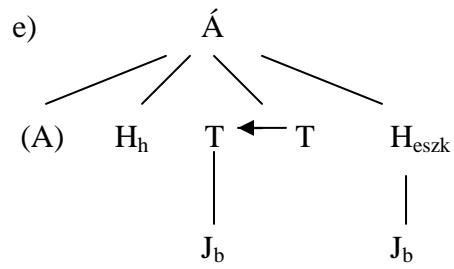
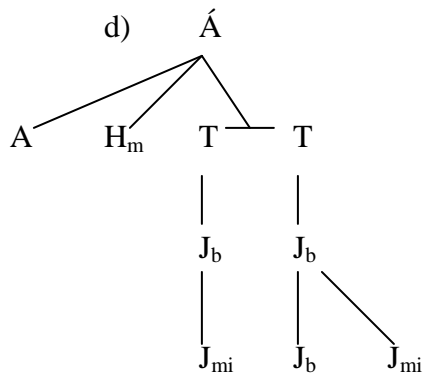

5. A három ágrajz közül melyik az idézett mondaté?

A kiállítás játékos kedvű látogatói a vízben érvényesülő fizikai törvényeket szemléltető interaktív bemutató kísérleteket is végezhetnek.

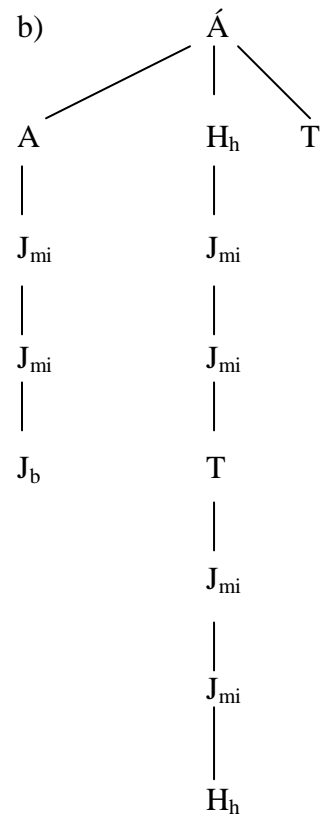
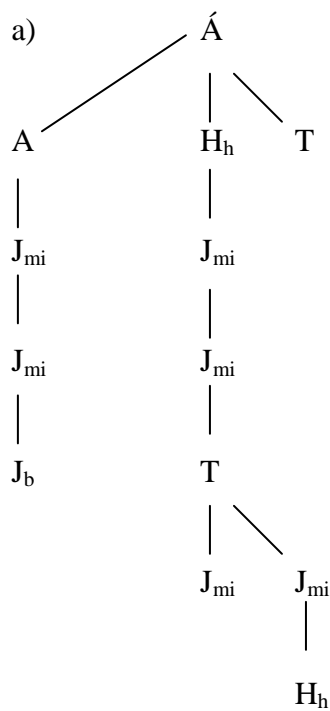

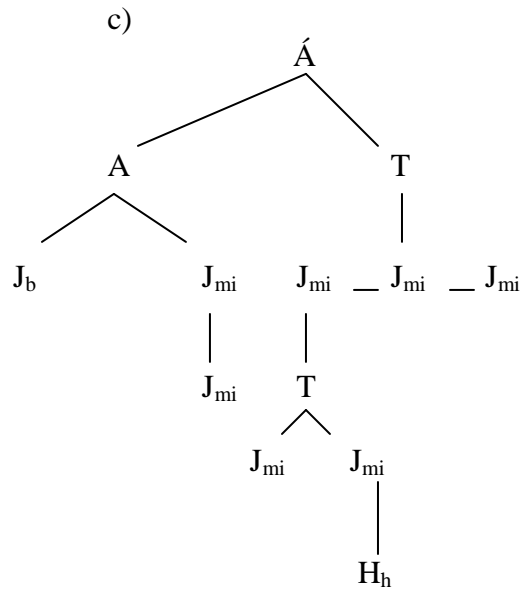

A teljes körű internetalapú szolgáltatásokat nyújtó vállalkozás pár hónapon belül a régió harmadik irodáját nyitotta meg az októberi budapesti, illetve a törökországi indulás után

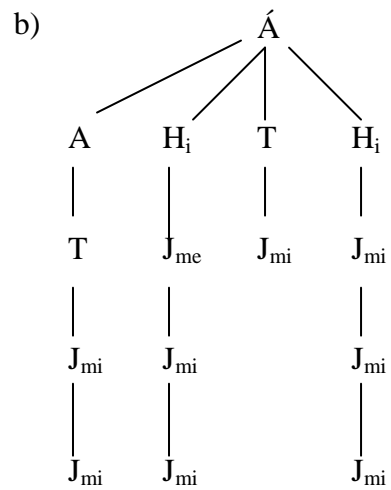
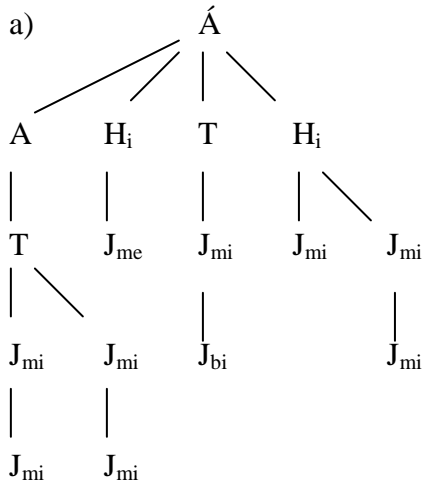

c)

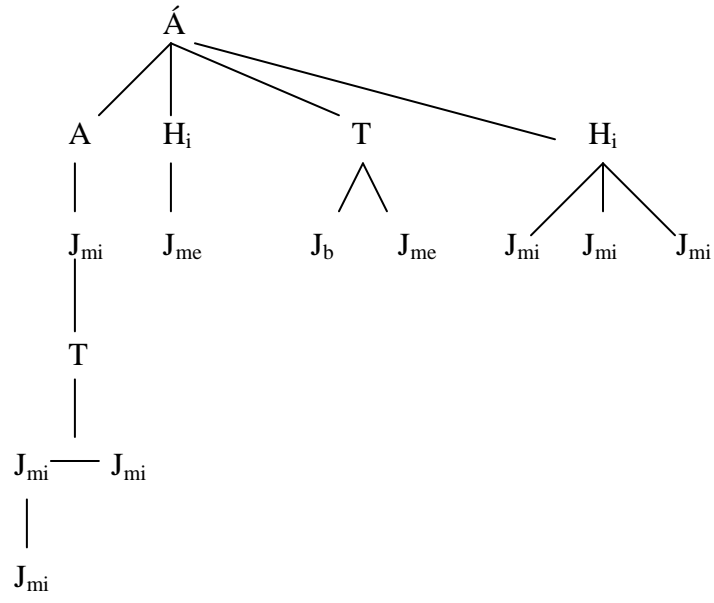

ÖSSZETETT MONDATOK
ALÁRENDELŐ ÖSSZETETT MONDATOK
AZ ALANYI MELLÉKMONDAT

I. Mintaelemzések

1. ¹ Nagy munkát vállal az magára | ² ki most kezébe lantot vesz. (Petőfi Sándor)

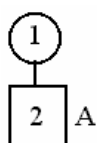

Az 1. tagmondat a főmondat: igei állítmánya (*vállal*) mellett, az *az* utalószó (= főnévi távolra mutató névmás) tölti be az alany szerepét. Az *(a)ki* kötőszói szerepű főnévi vonatkozó névmással bevezetett 2. tagmondat tehát *alanyi* mellékmondat.

2. ¹ Akit nem véd a szerelem, | ² hiába védi az magát. (Csoóri Sándor)

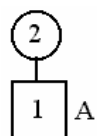

A 2. tagmondat a főmondat: az igei állítmány mellett (*védi*) az *az* utalószó áll az alany szerepében. Ezt fejt ki az *akit* kötőszói szerepű főnévi vonatkozó névmással kezdődő 1. tagmondat. Az 1. helyen álló tagmondat tehát *alanyi* mellékmondat.

3. ¹ Nem érez (az), | ² aki *érez* szavakkal mondhatót. (Vörösmarty Mihály)

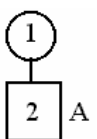

Az első tagmondat a főmondat: igei állítmánya (*érez*) mellől hiányzik az alany, de pótolható/kitehető az *az* utalószó. Az *aki* kötőszói szerepű főnévi vonatkozó névmással bevezetett 2. tagmondat tehát *alanyi* mellékmondat.

4. ¹ Kettős teher s kettős kincs (az), | ² hogy szeretni kell. (József Attila)

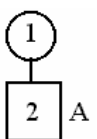

Az 1. tagmondat a főmondat. A névszói állítmányok (*teher s kincs*) mellett nincs alany, de kitehető az *az* utalószó. A *hogy* kötőszóval bevezetett 2. tagmondat az utalószóval kifejezett alanyt fejt ki, vagyis *alanyi* mellékmondat.

5. ¹ Akadnak olyanok, | ² *akik lovon, autón és repülőgépen is gyalog vannak.* (József Attila)

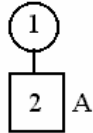

Az 1. tagmondat a főmondat. Az igei állítmány mellett (*akadnak*) a *főnévi értékben* álló *olyanok* melléknévi távolra mutató névmás tölti be az alany szerepét. Az *akik* kötőszói szerepű főnévi vonatkozó névmással bevezetett 2. tagmondat ezt az alanyt fejt ki, tehát *alanyi* mellékmondat.

6. ¹ Annyi fogyott, | ² *hogy nem győzték pótolni az eladók.*

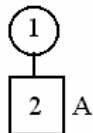

Az 1. tagmondat a főmondat: igei állítmánya mellett a *főnévi értékben* álló *annyi* számnévi távolra mutató névmás tölti be az alany szerepét. A *hogy* kötőszóval bevezetett 2. tagmondat az *annyi* utalószóval kifejezett alanyt fejt ki, tehát *alanyi* mellékmondat.

7. ¹ Elgondolkoztató (az), | ² *(hogy) miért jobb a régi anyagok.*

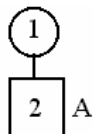

Az alárendelő összetett mondatból hiányzik mind az utalószó, mind a kötőszó. Az 1. tagmondatba a névszói állítmány mellé kitehető az alany szerepében az *az* utalószó, a 2. tagmondat elejére pedig a *hogy* kötőszó. A 2. tagmondat tehát a főmondat hiányzó, de odaérthető alanyát fejt ki, vagyis *alanyi* mellékmondat, mely kérdést fejez ki (miért = határozószói kérdő névmás és nem kötőszó), ezért maradhat el a kötőszó.

8. ¹ Úgy látszik, | ² *hogy hamarosan tél lesz.*

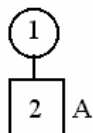

Az 1. tagmondat a főmondat, amelyben a *látszik* igei állítmány mellett az *úgy* határozószói távolra mutató névmás áll az alany szerepében. A 2. tagmondat az *úgy* utalószóval kifejezett alanyt fejt ki, tehát *alanyi* mellékmondat.

II. Gyakorlófeladatok

Elemezze és ábrázolja az alábbi alanyi alárendelő összetett mondatokat! Jelölje az utalószt és a kötőszót, határozza meg szófajukat; ügyeljen a főmondat helyére!

1. *Lehet, hogy kés vagy ónos víz alatt.* (József Attila)
2. *Csak az bitang , és az hazátlan, ki here módra él magában.* (Juhász Gyula)
3. *Várni tud, kinek Ön-énje nem hazug.* (Ady Endre)
4. *Akik lakoznak csendben valahol, a gyötrődést azok már rég feledték.* (Ady Endre)
5. *Mindig eszembe jut, ahogy jöttünk a dombról lefelé.* (Szabó Lőrinc)
6. *Ezen az éjszakán történt, hogy a csörömpölő légiók alatt leszakadt az Arno-híd.*
(Szabó Lőrinc)
7. *Boldog, akit pálinka butít / boldog, kit a szépség kápráztat.* (Szabó Lőrinc)
8. *Aki sietni akar, gyalog ját.*
9. *Nem bárány az, amelyik nem bírja a gyapját.*
10. *Kinek Krisztus a barátja, nem kárhozik el.*
11. *Olyanok járnak sportolni, akik szeretnek mozogni.*
12. *Annyi maradt, hogy holnapra is elég lesz.*
13. *Aki egyszer hazudni mer, többet hitelt nem érdemel.*
14. *Senkinek nincs a homlokára írva, mi lakik benne.*
15. *Aki a húsát megette, a csontját is egye meg.*

AZ ÁLLÍTMÁNYI MELLÉKMONDAT

I. Mintaelemzések

1. ¹ Minden olyan, / ² *mint a teremtés utáni éjszakákon.* (Csoóri Sándor)

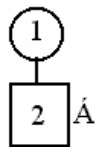

Az 1. tagmondat a főmondat: az olyan távolra mutató melléknévi névmás a névszói állítmány szerepében áll. Ezt fejt ki a *mint* kötőszóval kapcsolt 2. tagmondat hasonló sajátos jelentéstartalommal. A mellékmondat *állítmányi*.

2. ¹ Az vagy nekem, / ² *mi testnek a kenyér.* (Shakespeare)

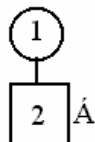

Az 1. tagmondat a főmondat, melynek névszói-igei állítmánya *az vagy*. A főnévi távolra mutató névmással kifejezett névszói részt (*az*) a (*a*)*mi* kötőszói szerepű főnévi vonatkozó névmással bevezetett 2. tagmondat fejt ki. A mellékmondat tehát *állítmányi*.

3. ¹ Talán te voltál (az), | ² aki megbántad. (Ady Endre)

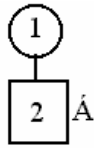

Az 1. tagmondat a főmondat, melynek névszói-igei állítmányából (*voltál az*) hiányzik a névszói részt kifejező főnévi távolra mutató névmás. Az *aki* kötőszói szerepű főnévi vonatkozó névmással bevezetett 2. tagmondat ezt a hiányzó névszói részt fejt ki. A mellékmondat *állítmányi*.

4. ¹ A nagyapám öreg korára is olyan maradt, | ² amilyenek korábban ismerték.

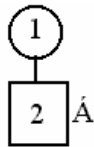

Az 1. tagmondat a főmondat, melynek névszói-igei állítmánya: *olyan maradt*. Ennek melléknévi távolra mutató névmással kifejezett névszói részét fejt ki a kötőszói szerepű melléknévi vonatkozó névmással (*amilyenek*) bevezetett 2. tagmondat hasonló sajátos jelentéstartalommal. A mellékmondat *állítmányi*.

5. ¹ Annyi az áldás rajta, | ² mint az égi harmat.

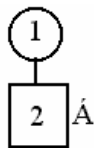

Az 1. tagmondat a főmondat, melynek névszói állítmánya a főnévi értékben álló számnévi távolra mutató névmás: *annyi*. Ezt a névszói állítmányt fejt ki a 2. tagmondat. A *mint* kötőszóval bevezetett *állítmányi* mellékmondat hasonló jelentéstartalmat is kifejez.

6. ¹ Nem azé a nyúl, | ² aki azt a bokorból kiugratja.

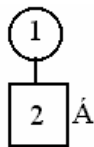

Az 1. tagmondat a főmondat, melynek névszói állítmánya az *-é* birtokjeles távolra mutató névmás (*azé*). Ezt a névszói állítmányt fejt ki a kötőszói szerepű főnévi vonatkozó névmással (*aki*) bevezetett 2. tagmondat. A mellékmondat tehát *állítmányi*.

7. ¹ Amilyen a madár, | ² olyan a szólása.

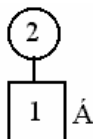

A 2. tagmondat a főmondat, melynek névszói állítmányát a melléknévi távolra mutató névmás fejezi ki: *olyan*. A kötőszói szerepű melléknévi vonatkozó névmással (*amilyen*) kezdődő 1. tagmondat ezt a névszói állítmányt fejezi ki. A mellékmondat tehát *állítmányi* hasonlító jelentéstartalommal.

8. ¹ A felelősség akkora, / ² *hogyan nehéz elviselni*.

Az 1. tagmondat a főmondat, melynek névszói állítmányát a melléknévi távolra mutató névmás fejezi ki: (*akkora*). A *hogyan* kötőszóval bevezetett 2. tagmondat ezt a névszói állítmányt fejezi ki. A mellékmondat tehát *állítmányi* következményes jelentéstartalommal.

II. Gyakorlófeladatok

Elemezze és ábrázolja az alábbi állítmányi alárendelő összetett mondatokat! Jelölje az utalószót és a kötőszót, határozza meg szófajukat; ügyeljen a főmondat helyére!

1. *Nem az vagyok, aki voltam.* (Ady Endre)
2. *A nótám sem olyan, mint régen.* (Ady Endre)
3. *Olyan a füle, mint a bot.*
4. *Amilyen az adj(on)isten, olyan a fogadjisten.*
5. *Annyi a gondom, hogy beleőszülök.*
6. *A barátnőm az, akire mindig számíthatok.*
7. *Tíz év múlva is olyan leszek, amilyen most vagyok.*
8. *Legyek csak az, mindenek múltán, aki voltam.* (Ady Endre)
9. *Olyan a szája, mint egy sikátor.*
10. *Amilyen a szolga, olyan a gazda.*
11. *A feladat olyan volt, hogy mindenki meg tudta oldani.*
12. *Olyan vagyok, mint az elhagyott lövészárók.* (József Attila)

A TÁRGYI MELLÉKMONDAT

I. Mintaelemzések

1. ¹ Azt hiszem, / ² *hogyan szeretlek*. (Pilinszky János)

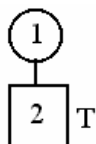

Az 1. tagmondat a főmondat, melynek igei állítmányához (*hiszem*) főnévi távolra mutató névmással (*azt*) kifejezett tárgy kapcsolódik. A *hogyan* kötőszóval bevezetett 2. tagmondat az utalószóval kifejezett tárgyat fejezi ki, tehát *tárgyi* mellékmondat.

2. ¹ Nem tudhatom (azt), / ² *hogy* másnak e tájék mit jelent. (Radnóti Miklós)

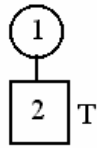

Az 1. tagmondat a főmondat, melynek igei állítmánya (*tudhatom*) tárgyas/határozott ragozású, így odaérthető a tárgy szerepében álló hiányzó utalószó (*azt*). A *hogy* kötőszóval induló 2. tagmondat ezt a ki nem tett tárgyat fejt ki, tehát *tárgyi* mellékmondat.

3. ¹ *Hol* lehet altiszt, / ² *azt* kutatja. (József Attila)

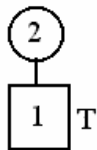

A 2. tagmondat a főmondat, melynek igei állítmányához (*kutatja*) kapcsolódik az utalószó, a főnévi távolra mutató névmás tárgyragos alakja (*azt*). A határozószói kérdő névmással (nem kötőszói szerepű vonatkozó névmás!) névmási határozószóval induló 1. tagmondat a 2. helyen álló főmondat tárgyát fejt ki, tehát *tárgyi* mellékmondat. (A kitehető kötőszó a *hogy* kötőszó.)

4. ¹ Éreztem / ² *bársony* *nesz inog*. (József Attila)

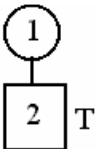

Az 1. tagmondat a főmondat, melyből hiányzik az utalószó, de az igei állítmány (*éreztem*) határozott ragozása utal a határozott 3. személyű tárgyra (*azt*). A kötőszó nélkül kapcsolódó 2. tagmondat ezt az odaérthető tárgyat fejt ki, vagyis *tárgyi* mellékmondat.

5. ¹ Nem is tudod / ² *mennyire szeretem okos szemeidet*. (Szabó Lőrinc)

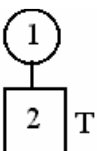

Az 1. tagmondat a főmondat, melynek határozott ragozású igei állítmányához (*tudod*) odaérthető a határozott 3. személyű tárgy (*azt*). Ezt fejt ki a kötőszó nélküli 2. tagmondat (*mennyire* = kérdő névmás, nem vonatkozó névmás; a kitehető kötőszó = *hogy*). A függő kérdő mondat a főmondat *tárgyi* mellékmondata. (Vö.: MGr.: 489.)

6. ¹ Hallani sem akarom: / ² *csurran-e még öklömből nyári érc*. (Csoóri Sándor)

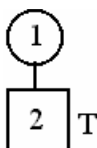

Az 1. tagmondat a főmondat, tárgyias ragozású igei állítmányához (*akarom*) közvetlenül a főnévi igenév kapcsolódik tárgyként. Ennek újabb alárendelt tárgya a kitehető utalószó (*azt*). A kötőszó nélküli 2. tagmondat tehát az igenévi tárgynak alárendelt tárgyát kifejtő *tárgyi* mellékmondat.

7. ¹ Annyit ér, | ² *mint a kutyaugatás a holdnak.*

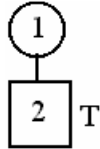

Az 1. tagmondat a főmondat, melynek alanyi ragozású igei állítmányához (*ér*) főnévi értékben álló számnévi távolra mutató névmással kifejezett határozatlan 3. személyű tárgy kapcsolódik. A *mint* kötőszóval bevezetett 2. tagmondat ezt a névmással kifejezett tárgyat fejt ki hasonlító jelentéstartalommal, vagyis *tárgyi* mellékmondat.

8. ¹ Akkorát kiáltottak, | ² *hogy zengett bele a ház.*

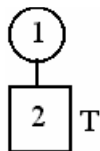

Az 1. tagmondat a főmondat, melynek igei állítmányához (*kiáltottak*) főnévi értékben álló melléknévi távolra mutató névmással (*akkorát*) kifejezett határozatlan 3. személyű tárgy kapcsolódik. A *hogy* kötőszóval bevezetett 2. tagmondat tárgyi mellékmondatként ezt a névmással kifejezett tárgyat fejt ki következményes jelentéstartalommal. Az igei állítmány jelentésszerkezetéhez pedig inkább határozóként kapcsolható, ezért *fokhatározó értékű tárgynak* is nevezhetjük.

9. Annyit ért hozzá, *mint (a) tyúk az ábécéhez.*

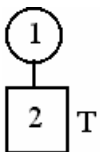

Az 1 tagmondat a főmondat, melynek igei állítmányához (*ért*) főnévi értékben álló számnévi távolra mutató névmással kifejezett határozatlan 3. személyű tárgy kapcsolódik fokhatározói körülményre utaló jelentésben. A *mint* kötőszóval bevezetett 2. tagmondat ezt a névmással kifejezett *fokhatározó értékű tárgyat* fejt ki hasonlító jelentéstartalommal.

10. Úgy érzem, *hogy múlik az idő.* (József Attila)

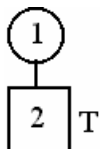

Az 1. tagmondat a főmondat. A *hogy* kötőszóval induló 2. mondat a főmondat igei állítmányához (*érezem*) kapcsolódó nem tipikus utalószóval kifejezett tárgyát fejt ki. Az *úgy* határozószói távolra mutató névmás általában mód- vagy állapothatározóra utal. A *látást, hallást, észlelést* jelentő tárgyas ragozású igeik mellett azonban tárgynak értelmezzük. Ezért a *hogy* kötőszóval bevezetett mellékmondat *tárgyi*.

II. Gyakorlófeladatok

Elemezze és ábrázolja az alábbi tárgyi alárendelő összetett mondatokat! Jelölje az utalószót és a kötőszót, határozza meg szófajukat; ügyljen a főmondat helyére!

1. *Azt hittem, kínok tüze-fagya edzett.* (Szabó Lőrinc)
2. *S ne hidd, hogy a lantnak ereje meglankadt.* (Arany János)
3. *Én nem tudom, hogy miért ez a sok fürkész akarat.* (Szabó Lőrinc)
4. *Nem tudni, kiben mi lakik (lakozik).*
5. *Ahányat lát, annyit szeret.*
6. *Nagy kutya fel se veszi, ha kis kutya megugatja.*
7. *Annyit eszik, mint a disznó.*
8. *Ami derűs, élvezd.* (Arany János)
9. *Nem akartam megadni, amit nem kell.* (Ady Endre)
10. *Nem tudom én, kiket is küldjek el hozzád.* (Ady Endre)
11. *... de gondold jól meg, szalmazsákomra fektetlek.* (József Attila)
12. *Észre sem veszed, hogy kihúzom magam (mikor a jövőről szólok).* (József Attila)
13. *Annyit néztem, hogy belefáradtam.* (József Attila)
14. *Ne hadd, hogy szomorú legyek (mert európai vagyok).* (József Attila)
15. *Ó, azt hittem már, lágy völgyben vagyok.* (József Attila)
16. *Irgyelni kezdtem azokat, akik lelkesen is normálisak tudtak lenni.* (Szabó Lőrinc)

A HATÁROZÓI MELLÉKMONDAT

I. Mintaelemzések

1. ¹ *Ott szakad a kötél,* | ² *(a)hol legvékonyabb.*

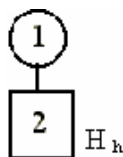

Az 1. tagmondat a főmondat, amelynek igei állítmányához (*szakad*) határozószói távolra mutató névmással (*ott*) kifejezett helyhatározó kapcsolódik. A kötőszói szerepű határozószói vonatkozó névmással (*(a)hol*) bevezetett 2. tagmondat az utalószóval kifejezett helyhatározót fejt ki, tehát *helyhatározói* mellékmondat.

2. ¹ *Akkor hiszem,* | ² *ha látom.*

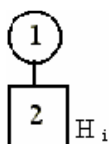

Az 1. tagmondat a főmondat, amelynek igei állítmányához (*hiszem*) határozószói távolra mutató névmással (*akkor*) kifejezett időhatározó kapcsolódik. A feltételes jelentéstartalmat kifejező kötőszóval (*ha*) induló 2. tagmondat az utalószóval kifejezett időhatározót fejt ki, tehát *időhatározói* mellékmondat, igei állítmányával kifejezett cselekvése pedig *egyidejű* a főmondatéval.

3. ¹ *Amint a szobából kimentem, |* ² *zegzugos folyosóra jutottam.* (Weöres Sándor)

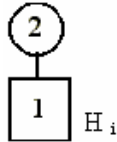

A 2. tagmondat a főmondat, amelyből hiányzik az igei állítmányhoz (*jutottam*) kapcsolódó időhatározóra utaló határozószói távolra mutató névmás. Az első helyen álló mellékmondat ezt a hiányzó, de odaérthető (*akkor*) *időhatározót* fejt ki. A mellékmondat és a főmondat között *közvetlen előidejűség* van.

4. ¹ *Úgy szaladtam hazafelé, |* ² *mint kinek a fejében félreverik a harangot.* (Sütő András)

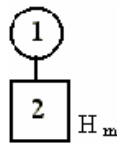

Az 1. tagmondat a főmondat. Ennek igei állítmányához (*szaladtam*) határozószói távolra mutató névmás (*úgy* utalószó) kapcsolódik módhatározóként. A *mint* kötőszóval induló tagmondat az utalószóval kifejezett módhatározót fejt ki hasonlító jelentéstartalommal. A mellékmondat tehát *módhatározói*.

5. ¹ *Úgy néz ki, |* ² *mint Pilátus macskája.*

Az 1. tagmondat a főmondat. Az igei állítmányhoz (*néz ki*) határozószói távolra mutató névmás (*úgy*) kapcsolódik az alany állapotára utaló állapothatározóként. A *mint* kötőszós 2. tagmondat ezt az utalószóval kifejezett állapothatározót fejt ki hasonlító jelentéstartalommal. A mellékmondat tehát *állapothatározói*.

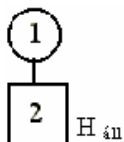

6. ¹ *Szívemben minden százszor ujhódt, |* ² *mert vakítóbb örömtüzeket még másnak a sors sohase gyújtott.* (Ady Endre)

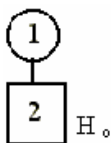

Az 1. tagmondat a főmondat. Igei állítmányához az odaérthető határozószói távolra mutató névmás (*azért* utalószó) okhatározóként kapcsolódik. A *mert* kötőszós 2. tagmondat ezt a szöveggörnyezetbe érthető okhatározót fejt ki mondat formájában. A mellékmondat tehát *okhatározói*.

7. ¹ (A) szerencse nádszál, | ² könnyen eltörik.

Az elemzendő összetett mondat tagmondatai közötti viszonyra nem utalnak grammatikai kifejezőeszközök. Ilyen esetben több elemzési lehetőség is felvetődhet.

a) A tagmondatok tartalma ok-okozatiságot fejez ki, az alárendelő viszony is feltételezhető. Ebben az esetben az 1. tagmondat a főmondat, amelybe kitehető az *azért* utalószó, a 2. tagmondat élére pedig a *mert/mivel* kötőszó. A 2. tagmondat így a főmondat *okhatározóját* kifejtő mellékmondat lesz.

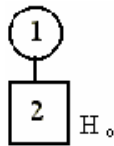

b) Ok-okozati összefüggés mellérendelő összetett mondattal is kifejezhető. Ebben az esetben a 2. tagmondat az 1. tagmondatban foglaltak magyarázatát adja, vagyis *okadó magyarázó mellérendelésről* beszélhetünk, a tagmondatok közé kitehető az *ugyanis/vagy/hiszen* kötőszó. Hasonló szerkesztésű mondatok elemzésekor célszerű minden lehetőséget számba venni.

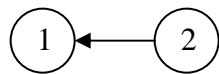

c) Továbbá az utalószó és a kötőszó hiánya miatt megengedhető az értelmezői mellékmondat feltételezése is: (A) szerencse nádszál, olyan, ami könnyen eltörik.

d) Ugyanakkor lehet *minőségjelzői alárendelésként* is elemezni: A szerencse olyan nádszál, mely könnyen eltörik.

8. ¹ Aki jó szolga nem volt, | ² nem lesz abból jó úr.

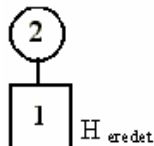

A 2. tagmondat a főmondat. Ennek igei állítmányához (*nem lesz*) a főnévi távolra mutató névmás határozóragos alakjával kifejezett eredethatározó (*abból* utalószó) kapcsolódik. A kötőszói szerepű főnévi vonatkozó névmással (*aki*) induló 1. tagmondat az utalószóval kifejezett eredethatározót fejezi ki, vagyis az 1. tagmondat *eredethatározói* mellékmondat.

9. ¹ Aki születik, | ² annak halni kell.

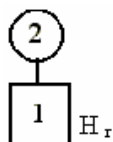

A 2. tagmondat a főmondat, amelynek igei állítmányához (*kell*) a főnévi távolra mutató névmás határozóragos alakja (*annak* utalószó) részeshatározóként kapcsolódik. A kötőszói szerepű főnévi vonatkozó névmással (*aki*) kezdődő 1. tagmondat az utalószóval kifejezett részeshatározót fejti ki. Az 1. tagmondat tehát *részeshatározói* mellékmondat.

10. ¹ *Lányomnak mondom, | ² menyem (is) értsen belőle.*

A kötőszó és utalószó nélküli összetett mondat kétféleképpen értelmezhető és elemezhető.

a) Alárendelő összetétel esetén az 1. tagmondat tekinthető főmondatnak, melynek igei állítmányához (*mondom*) kapcsolható a határozószói távolra mutató névmás (*azért* utalószó) célhatározóként. A kötőszó nélküli 2. tagmondat élére pedig kitehető a *hogy* kötőszó, vagyis a mellékmondat a főmondat *célhatározóját* fejti ki.

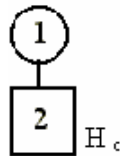

b) Mellérendelő összetételként értelmezve a két tagmondat közé kitehető a *de* kötőszó, így *ellentétes mellérendelő* összetett mondatot kapunk.

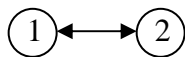

11. ¹ *Lehetne száz okom (arra) hát, | ² hogy múlt időben beszéljek rólad.* (Csoóri Sándor)

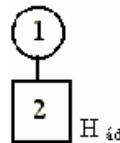

Az 1. tagmondat a főmondat. A *hogy* kötőszóval bevezetett 2. tagmondat a főmondat alanyához kapcsolódó állandó/kötött határozót fejti ki. A kötött határozóra nem utal mutató névmás, de odaérthető a távolra mutató főnévi névmás ragos alakja (*arra*). A 2. tagmondat tehát *állandó/kötött* határozói mellékmondat. (A hagyományos grammatikában állandó határozónak nevezett bővítményt a Magyar grammatika szerzői aszemantikus határozónak nevezik. Vö.: Rácz Endre MMNy. 1971: 330.; Haader Lea MGr. 2000: 490)

12. ¹ *Ki levesre bort iszik, | ² nem kérnek attól tanácsot.*

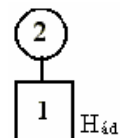

A 2. tagmondat a főmondat, amelynek igei állítmányához (*nem kérnek*) a főnévi távolra mutató névmás határozóragos alakja (*attól* utalószó) állandó/kötött határozóként kapcsolódik. A kötőszói szerepű főnévi vonatkozó névmással [*(a)ki*] kezdődő 1. tagmondat ezt az utalószóval kifejezett határozót fejti ki, azaz a mellékmondat *állandó/kötött* határozói.

13. ¹ Mennél magasabb a nap, / ² annál kisebb [rövidebb] árnyékot vet.

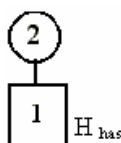

A 2. tagmondat a főmondat. Ennek igei állítmányához kapcsolódik egy tárgy, amelynek közép fokú melléknévvel kifejezett jelzője van. Ehhez kapcsolódik a főnévi távolra mutató névmás ragos alakja (*annál* utalószó) hasonlító határozóként. Az első tagmondat tehát a főmondat utalószóval kifejezett *hasonlító határozóját* fejt ki hasonlító jelentéstartalommal, mert ez utóbbi a hasonlító határozói mellékmondatok természetéből adódik.

II. Gyakorlófeladatok

Elemezze és ábrázolja az alábbi alárendelő összetett mondatokat! Állapítsa meg típusukat, jelölje az utalószót és a kötőszót, határozza meg szófajukat; ügyeljen a főmondat helyére!

1. *Ott az ínség, hol szitával foltozzák a süveget.*
2. *Sok idő eltelik, míg a gyermekből ember válik.*
3. *Magyar ember hallgat, mikor eszik.*
4. *Addig tündöklök a hold, míg a nap helyre ér.*
5. *Addig jár a korsó a kútra, míg el nem török.*
6. *A kutya is akkor vész meg, mikor legjobb dolga van.*
7. *Elharapnám a nyelvem, ha még egyszer kimondanám. (Ady Endre)*
8. *Mindenki elképedt, amikor karácsony első napján déli tizenkét órakor végre megszülettem. (Sütő András)*
9. *Amikor a függöny felgördül, a térben az ember eltöpreng. (Weöres Sándor)*
10. *Úgy nő, mintha húznák.*
11. *Úgy él, mint a kiskirály.*
12. *Úgy veszik, mintha ingyen adnák [osztogatnák].*
13. *Tedd a kezéd homlokomra, mintha kezem volna. (József Attila)*
14. *Úgy ég a tűz, ha tesznek rá.*
15. *Úgy szánts, hogy boronálni lehessen.*
16. *Úgy néz ki, mint a pócsi kép.*
17. *Úgy él, mint egy remete.*
18. *Úgy kerül bele, mint Pilátus a krédóba.*
19. *Otthagya, mint Szent Pál az oláhokat.*
20. *Aki Szent Mihály-nap után gatyába öltözik, attól nem kell tanácsot kérni.*
21. *Ki mit nem tud, azon nem bánkódik.*
22. *Olybá veszem, mint a kutyaugatást.*
23. *Mennél munkásabb a leány, annál tisztább.*
24. *Aki szót nem fogad, könnyű azzal bánni.*
25. *Könnyű a szót megfordítani, (mert) nem terhes szekér.*
26. *Úgy fogok meghalni, hogy még az utolsó sóhajtasomat is fölveszi magóra valaki. (Kányádi Sándor)*
27. *Mennél többet hagysz maradékidnak, annál kevésbé bánják halálodat.*
28. *Boldog vagyok, mert nagyon szenvedek. (Ady Endre)*

A JELZŐI MELLÉKMONDAT

I. Mintaelemzések

1. ¹ Olyan feltétellel adom pedig néked, | ² hogyha holnap a cseh bajnokot kivéged.
(Arany János)

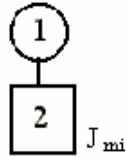

Az 1. tagmondat a főmondat: az igei állítmányhoz kapcsolódó határozónak (*feltétellel*) a távolra mutató melléknévi névmással (*olyan* utalószó) kifejezett minőségjelzője van. A *hogyha* valódi kötőszóval bevezetett 2. tagmondat ezt a jelzöt fejt ki feltételes jelentéstartalommal. A 2. tagmondat tehát *minőségjelzői* mellékmondat.

2. ¹ Csak az a legény gavallér, | ² kinek zsebében a tallér.

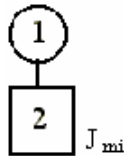

Az 1. tagmondat a főmondat: az alanyhoz (*legény*) távolra mutató főnévi névmással (*az* utalószó) kifejezett kijelölő jelző kapcsolódik. A kötőszói szerepű főnévi vonatkozó névmással (*kinek*) induló 2. tagmondat ezt a kijelölő jelzöt (= a minőségjelző altípusa) fejt ki, vagyis *kijelölő jelzői* (minőségjelzői) mellékmondat.

3. ¹ Azt a szép, régi asszonyt szeretném látni ismét, | ² akiben elzárkózott a tünde, lágy kedvesség.
(József Attila)

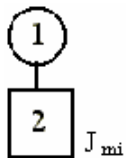

Az 1. tagmondat a főmondat: a főnévi igenévhez kapcsolódó tárgynak (*asszonyt*) főnévi távolra mutató névmással kifejezett kijelölő jelzője van (*azt* utalószó), amely egyezik az alaptaggal, vagyis felveszi annak viszonyragját, jelen esetben a tárgyragot. (Ne elemezzük tehát tárgyként a tárgyragos utalószót, mert nem az!) A kötőszói szerepű vonatkozó névmással (*akiben*) bevezetett 2. tagmondat az utalószóval kifejezett jelzöt fejt ki, vagyis *kijelölő jelzői* mellékmondat.

4. ¹ (a)Mennyi szolgád, | ² annyi ellenséged (van).

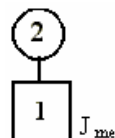

A 2. tagmondat a főmondat, amelyből hiányzik az állítmány, tehát hiányos mondat; az alanyhoz távolra mutató számnévi névmással kifejezett (*annyi* utalószó) mennyiségjelző kapcsolódik. A kötőszói szerepű számnévi vonatkozó névmással (*[(a)mennyi]* induló 1. tagmondat (a sorrend tehát a szokottól eltérő: az 1. tagmondat a mellékmondat, a 2. a főmondat) ezt az utalószóval kifejezett jelzõt fejt ki, azaz *mennyiségjelzői* mellékmondat.

5. ¹ *Kinél lakol, |* ² *annak törvényével élj.*

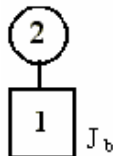

A 2. tagmondat a főmondat: az igei állítmányhoz kapcsolódó határozónak távolra mutató főnévi névmás ragos alakjával (*annak* utalószó) kifejezett birtokos jelzője van. (A birtokviszonyt a határozón levő birtokos személyjel is mutatja!) A kötőszói szerepű főnévi vonatkozó névmással (*kinél*) kezdődő 1. tagmondat az utalószóval kifejezett birtokos jelzõt fejt ki, tehát *birtokos jelzői* mellékmondat.

6. ¹ *Sokszor oly laza voltam, |* ² *mint egy homokszobor.* (Szabó Lőrinc)

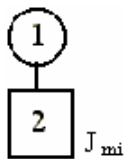

Az 1. tagmondat a főmondat: névszói-igei állítmányának névszói részéhez távolra mutató melléknévi névmással (*oly* utalószó) kifejezett minőségjelző kapcsolódik. Mivel a névszói-igei állítmány névszói része melléknév (*laza*), az utalószóval kifejezett jelző fokhatározói funkciójú: az *oly* utalószó = az *annyira* utalószóval (vö.: MMNy.: 405). A *mint* kötőszóval bevezetett 2. tagmondat tehát a főmondat *fokhatározó értékű jelzőjét* fejt ki hasonlító jelentéstartalommal.

7. ¹ *A megjárt kollégiumok adtak erőt, annyit, |* ² *hogy máig is élek belőle.* (Nagy László)

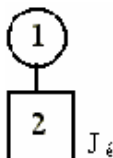

Az 1. tagmondat a főmondat, amelynek tárgyát számnévi távolra mutató névmással kifejezett jelző értelmezi (*annyit* utalószó). Az értelmező funkciójú hátravetett utalószó esetben egyezik az értelmezett szóval. (Ne elemezzük tehát tárgyként!) A *hogy* kötőszóval bevezetett 2. mondat tehát a *hátravetett értelmező jelzõt* fejt ki. A 2. tagmondat tehát *mennyiségjelzői értelmezőt* fejt ki következményes jelentéstartalommal.

8. ¹ *Látok mindent, |* ² *mi sohasem a szemnek, csak a sejtésnek látható az éjben.*

(Petőfi Sándor)

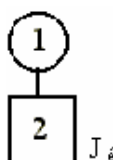

Az 1. tagmondat utalószó nélküli főmondat. A kötőszói szerepű főnévi vonatkozó névmással [(a)mi] bevezetett 2. tagmondat a főmondat főnévi általános névmással kifejezett tárgyának (mindent) értelmezőjét fejt ki. Jegyezzük meg: a névmásoknak csak értelmező jelzőjük lehet.

9. ¹ *Hallok mindent (én),* | ² *aki hallgatok.* (József Attila)

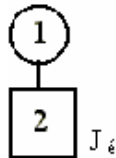

Az 1. tagmondat a főmondat, amelyben nincs utaló funkciójú névmás, viszont itt is általános névmás fejezi ki a tárgyat. A kötőszói szerepű főnévi vonatkozó névmással (*aki*) bevezetett 2. tagmondat azonban nem a névmási tárgyat értelmezi. Az *aki* vonatkozó névmás élőlényre/személyre vonatkozik, amiből arra következtethetünk, hogy a mellékmondat a főmondat igei állítmánya által reprezentált egyes szám első személyű alanyt (*én*) értelmezi. Ezt a feltevést a költő azzal támasztotta alá, hogy a mellékmondat igei állítmánya nem a vonatkozó névmással, hanem a főmondat alanyával egyezik.

II. Gyakorlófeladatok

Elemezze és ábrázolja az alábbi jelzői alárendelő összetett mondatokat! Jelölje az utalószót és a kötőszót, határozza meg szófajukat; ügyljen a főmondat helyére!

1. *Ki levest akar enni, kanál legyen kezében.*
2. *Annyi idős az ember, amennyinek érzi magát.*
3. *Nincsen olyan rakott szekér, amelyre még egy villával nem fér.*
4. *Olyan kemény, mint a kő.*
5. *Olyan sovány, mint egy kórószál.*
6. *Nincs oly hosszú nap, hogy estéje ne volna.*
7. *Légy lámpa, mely (míg másoknak világít), tulajdon életét fogyasztja.* (Petőfi Sándor)
8. *A kis kölyök, ki voltam, ma is él.* (József Attila)
9. *Az a kevés bú, mit koronként szívünkre rácseppente, nem keseríte boldogságunk.*
(Petőfi Sándor)
10. *Minden, ami szent előttiünk, kockán van.* (Petőfi Sándor)
11. *Muszáj lenni becsületes őszállatoknak is, akik nem hordják zsebben a gerincüket.*
(József Attila)
12. *Nagy hidak vannak, amelyeken el lehet álldogálni.* (József Attila)
13. *Szemünkben rejtőzik a torony, melyről beláthatjuk ismeretlen hazánk vidékeit.*
(József Attila)
14. *Lehetnék én könyvelő is, akinek vannak főnökei.* (József Attila)
15. *Dolgos két karod is oly hús, mint ez a nagycsöndű folyó.* (József Attila)

A MELLÉRENDELŐ ÖSSZETETT MONDAT

I. Mintaelemzések

KAPCSOLATOS MONDATOK

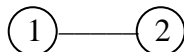

1. ¹ *Légy egy fűszálon a pici él* /
² *s nagyobb leszel a világ tengelyénél.* (József Attila)

A két tagmondat között *egyszerű kapcsolatos viszony* van, amely időbeli összefüggésre épül. A tagmondatoknak közös alanyuk van (te), a *s* kötőszó kapcsolja össze őket.

2. ¹ *Futott a magyar sereg,* | ² *futott maga a király is.* (Tordai hasadék)

Az első tagmondat egy lezárt gondolatot tartalmaz, a második tagmondat ezt utólag kiegészíti egy újabb mozzanattal. A tagmondatok között *hozzátoldó kapcsolatos viszony* van, amelyet a mondat végén álló *is* kötőszó, esetleg nyomatékosító (rémakiemelő) funkciójú partikula is megerősít.

3. ¹ *A király megbocsátott a hercegnek,* | ² *sőt az ő kérésére a várban lévő magyaroknak is kegyelmet adott.* (Képes Krónika)

A kapcsolatos viszonyban levő tagmondatokat a *sőt* kötőszó köti össze, amely a két tagmondat tartalma között levő fokozati különbségre utal. A kapcsolatos mellérendelő mondat itt *fokozó kapcsolatot* fejez ki.

4. ¹ *A regényt nemcsak ismerni kell,* | ² *hanem idézni is kell belőle.*

A tagmondatokat a *nemcsak – hanem ... is* páros kötőszó kapcsolja egymáshoz. Első ránézésre a mondat ellentétesnek látszik, de nem az, hanem kapcsolatos. Ezt a tartalmat a mondat állítóvá alakításával bizonyíthatjuk: *A regényt ismerni kell, sőt idézni is kell belőle.* Az átalakítás fokozó mondatot eredményezett, vagyis a tagmondatok között nincs valódi ellentét. Az ellentétes kötőszó fokozó mozzanatot tartalmazó mondatot kapcsol az első tagmondathoz. A kapcsolatos mondatnak ezt a sajátos típusát *ellentétesen hozzátoldónak* nevezzük.

5. ¹ *A szél is fúj,* | ² *az eső is esik.*

A két tagmondatot az *is – is* kötőszó kapcsolja össze, jelezvén az *összefoglaló kapcsolatos viszonyt*. Ennek tagadó változata a *sem – se* páros kötőszó: *A szél sem fúj, az eső se esik.*

6. ¹ A gyerekek hol a számítógép előtt ülnek, | ² hol az udvaron játszanak.

A két tagmondatnak közös alanya van, a *hol* – *hol* páros kötőszó pedig a cselekvések ismétlődő egymásutánosságát jelzi. Az ilyen tagmondatok között *megosztó kapcsolatos viszony* van.

ELLENTÉTES MONDATOK

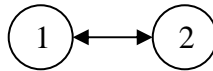

1. ¹ Ígérni könnyű, | ² megtenni [megtartani] nehéz.

A kötőszó nélkül kapcsolódó két tagmondat ellentétes tartalmat fejez ki, amely az ellentétes jelentésű névszói állítmányokra (*könnyű* ↔ *nehéz*) épül. A két tagmondat tehát szemben áll egymással. Az ellentét ilyen megnyilvánulása a *szembeállító ellentét*.

2. ¹ Könnyű a magyart lóra ültetni, | ² de nehéz leszállítani.

A két tagmondatot a *de* kötőszó kapcsolja össze, amely a megszorító ellentétes utótag tipikus kapcsolóeleme. A két tagmondat között viszont *szembeállító* (*könnyű* ↔ *nehéz*; *ültetni* ↔ *leszállítani*) *ellentét* van. A mondat azt is szemlélteti, hogy a kötőszó használata nem mindig tipikus, ezért nem lehet csak rá alapozni a mondat minősítését, elemzését.

3. ¹ Nem én kiáltok, | ² a föld dübörög. (József Attila)

A tagmondatok kötőszó nélkül követik egymást. Az első tagmondat tagadást, a második pedig állítást fejez ki, így kizárja a tagadás érvényét. Az összetett mondat tehát *kizáró ellentétes* mellérendelést fejez ki, amelynek tipikus kötőszava a *hanem* a fenti mondatba is odaérthető.

4. ¹ Nem kérek már bús bocsánatot se, | ² csak igenigen alázkodom. (József Attila)

Az első tagmondat tagadó, a második pedig állító. A két mondatot a *csak* kötőszó köti össze, amely arra utal, hogy a *kizáró ellentétes viszonyban* levő tagmondatok tartalma között gyengébb ellentmondás van.

5. ¹ Máskor se volt itt élni jó dolog, | ² de viharok sűrűbben jöttek. (Ady Endre)

A két tagmondatot a *de* kötőszó kapcsolja egymáshoz. A kötőszó jelzi, hogy a második tagmondat tartalma megszorító érvényű, vagyis az első tagmondat tartalmát, érvényét a második mondat korlátozza. Az ellentétnek ez a fajtája *megszorító utótagú* mellérendelt mondatot eredményez.

6. ¹ A lónak négy lába van, | ² mégis botlik.

A megszorító utótagot (2. tagmondat) a *mégis* kötőszó vezeti be, amely nyomatékosan emeli ki a *megszorító ellentétet*: az első mondat tartalmából nem következik a „botlás”, az állítás tehát ennek korlátozó erejével érvényes.

VÁLASZTÓ MONDATOK

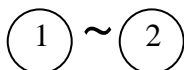

1. ¹ *Dagassz gázlágnál kenyeret, |* ² *vagy égess lukas vörös téglát...* (József Attila)

A tagmondatok különféle lehetőségeket tartalmaznak, amelyek nem zárják ki egymást. A *vagy* kötősós mellérendelő mondat *megengedő választást* fejez ki.

2. ¹ *Vagy törünk, csinálunk, |* ² *vagy nem lesz itt semmi.* (Ady Endre)

A tagmondatok két lehetőséget tartalmaznak, s közülük választani kell. A *vagy-vagy* kötőszóval szerkesztett tagmondatok között *kirekesztő* viszony van.

KÖVETKEZTETŐ UTÓTAGÚ MONDATOK

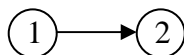

1. ¹ *Szent László királynak fiúmagzata nem volt, |* ² *ezért Géza király két fiát vette maga mellé.* (Képes Krónika)

A két tagmondat között ok-okozati tartalmi összefüggés van. Az első tagmondat tartalmazza az okot, ennek következményét, az okozatot pedig az *ezért* kötőszóval bevezetett második tagmondat fejezi ki. Az ilyen mellérendelő összetett mondatokat *következtető utótagú* mondatoknak nevezzük. (Ne tévesszük össze az okhatározói alárendeléssel!)

2. ¹ *Küzdünk híven a forradalomért, |* ² *nem halhatunk meg.* (József Attila)

A kötőszó nélküli tagmondatok között ok-okozati viszony van: az első tagmondat tartalmából következik a második mondaté, vagyis *következtető utótagú mellérendelést* szemléltet az összetett mondat.

3. ¹ *Minden reggel hideg vízben fürdetem gondolataimat, |* ² *így lesznek frissek és épek.*
(József Attila)

A *következtető utótagú* mellérendelt mondatban a második tagmondatot (következményt) az *így* kötőszó kapcsolja az első tagmondathoz.

4. ¹ *Rossz útra tévedtem, |* ² *világ csúfja lettem.* (Ady Endre)

A kötőszó nélküli tagmondatok között is ok-okozati függés van: az első tagmondat tartalmazza az okot, amiből következik a 2. tagmondat tartalma. A két tagmondat közé odaérthető az *ezért/így* kötőszó. (A költői nyelvben egyébként gyakori a kötőszó elhagyása.)

5. ¹ *Gyűlöltek a nagy istenek* (,) ² *s e pályát adták végzetemhez.* (Juhász Gyula)

A kötőszóból kiindulva mechanikus elemzéssel kapcsolatos mellérendelő viszony állapítható meg. Ha a tagmondatok tartalmát alaposabban megvizsgáljuk, észre kell vennünk, hogy közöttük ok-okozati összefüggés van: az első tagmondat tartalmazza az okot, amelyből következik a második tagmondat tartalma. A két tagmondat közé kitehető/odaérthető az *ezért/így* kötőszó, amely egyébként gyakran együtt járhat az *és, s* kötőszóval. (Vö.: Rácz–Szemere 1989: 279/966.)

MAGYARÁZÓ UTÓTAGÚ MONDATOK

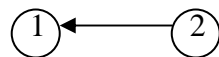

1. ¹ *A reményt nem szabad feladnunk,* / ² *hiszen a legnagyobb tragédiából, katasztrófából csak a remény segít kilépniünk.* (Nagy László)

A tagmondatok között itt is ok-okozati viszony van. De a sorrend fordított a következtető utótagúhoz viszonyítva: az első tagmondat az okozatot tartalmazza, a *hiszen* kötőszóval bevezetett második tagmondat fejezi ki/adja meg az okot. Ezért az ilyen tartalmi összefüggésre épülő mellérendelő mondatot *okadó magyarázó utótagú* mondatnak nevezzük.

2. ¹ *Fussatok el, (eskük és imák) / ² úgyis elmúlik már a világ.* (Ady Endre)

Okadó magyarázó utótagú mellérendelt mondat. Az okot tartalmazó második tagmondatot az *úgyis* kötőszó vezeti be, amely a *hiszen*-nél nyomatékosabban mutat rá a magyarázatra. Tagadó mondatban *úgyse(m)* alakban szerepel: *Ne folytasd, úgysem hiszem el!*

3. ¹ *Tél lesz, / ² ragyog a fagy s az éhhalál.* (József Attila)

A kötőszó nélküli tagmondatok között ok-okozati viszony van: a második tagmondat megindokolja az első mondattal kifejezett állítást. Tehát az idézet *okadó magyarázó utótagú* mellérendelt mondat. A mondatok közötti viszony jelöletlensége egyébként ilyen mondatok esetében felveti az alárendelés lehetőségét is, mert kitehető az *azért* utalószó és a *mert* kötőszó: *Nem sietünk (azért), (mert) erősek vagyunk.*

II. Gyakorlófeladatok

Elemezze az alábbi mellérendelő összetett mondatokat az összetétel fajtája szempontjából!

1. *Láttam két nagy szemet, bogárzót,
a szép leánynak szóltam pár szót.* (József Attila)
2. *Te vagy ma mámnak legjobb kedve
És olyan gazdag ez a ma.* (Ady Endre)
3. *Szép volt a bánat, és jó volt a harc.* (Juhász Gyula)

4. *Te vagy sokunk szándékának módja
és nem vagyunk vak csillagászok.* (József Attila)
5. *Az udvariak még sohasem jártak arra, hát eltévedtek a sűrű rengetegben.* (népmonda)
6. *Álmos kérésére a német császár haddal jött Magyarország határára, és itt békét
szerzett a király és a herceg között.* (Képes Krónika)
7. *Nagy, mély szemed reámragyog sötétben
s már fenyves szívem zöldje nem örök.* (Ady Endre)
8. *A lovát keresi, pedig rajta ül.*
9. *A magadét tedd el, a másét ne vedd el.*
10. *Szegény fog madarat, de gazdag eszi meg.*
11. *A szó elröpiül, az írás megmarad.*
12. *Sokat akar a szarka, de nem bírja a farka.*
13. *Ne hivogass, de te jöjj el.* (Ady Endre)
14. *Nem volt a helyén semmi, mégis mindennek helye volt.* (Csoóri Sándor)
15. *Jóról és rosszról nem gondolkozom, csak szenvedek én (és csak dolgozom).*
(József Attila)
16. *Nem akartam én semmi rosszat, mégis hallom mindenfelől, (hogy szidnak az igazi
rosszak).* (Szabó Lőrinc)
17. *Magyar vagyok, de európai.* (József Attila)
18. *Szót hallok, de embert nem látok.*
19. *Éhezett már mind a két sereg, de egyik sem akart engedni.* (népmonda)
20. *Vagy erőt vesz rajta, vagy keze miatt hal.* (Arany János)
21. *Vagy bolondok vagyunk (s elveszünk egy szálíg)
Vagy ez a mi hitünk valóságra válik.* (Ady Endre)
22. *(Teste a földé) Földművesé lelke, ezért koppan a kapa néhanap.* (József Attila)
23. *És elhoztam én a madarat is, hisz te akartad.* (József Attila)
24. *Nagyon szeretlek, hisz magamat szintén nagyon meg tudtam szeretni veled.*
(József Attila)
25. *Mi megyünk-e, vagy a felhő...* (Madách Imre)

26. *Ülj egy sarokba, vagy állj félre.* (Kosztolányi Dezső)
27. *Napsütéses időben kirándulni is mehetünk, vagy bérbé veszünk egy vitorlást.*
28. *Egészséges életet élt, ezért ért meg ilyen magas kort.*
29. *Sokat szenvedtem, hát sovány vagyok.* (József Attila)
30. *Még harcolunk, de testiünk oly sovány.* (József Attila)
31. *Alszom (,) s a világ szelíd máza alélva sárgul a szívemen.* (József Attila)
32. *Szerettem Lucámat, de Luca nem szeretett.* (József Attila)
33. *Nem az idő halad, mi változunk.* (Madách Imre)
34. *Álmodtam-é csak, vagy most álmodom...* (Madách Imre)

Komplex feladatok az összetett mondatok köréből

1. Szerkesszen összetett mondatot a megadott mondat folytatásával! Elemezze és ábrázolja a kapott mondatokat!

Akkora volt a zaj a teremben,

Az a kérésem,

Azt szeretném elmesélni,

A nagypapa élete végéig olyan maradt,

Ne történjen többé olyan,

Jó lenne olyan maradni,

Annyit olvastunk,

Maradj ott,

Elmennék oda,

Akkor gyere hozzám.

A diákok addig maradnak a könyvtárban

Abból főzünk,

Annak adnak kitüntetését,

Azért dolgozunk,

A barátnőm azért telefonált,

A gyerek hajlamos arra,

Olyan könyvet kaptam,
Annyi eső esett,
Annak az írónak a könyvét olvasom,
Vegyél kenyeret, annyit,

2. Alakítsa át az igeneves szerkezetet tartalmazó mondatokat alárendelő összetett mondattá!
Elemesse és ábrázolja őket!

Megérkezett a születésnapra rendelt tortánk.
Ma fölvettem a tisztítóból a tegnapi hazahozott kabátomat.
Ne vedd fel a kissé gyűrött inget!
A frissen vásárolt tejterméket hűtőbe kell tenni.
Elutazott az elnök vezette delegáció.
A gyorsan romlandó ételt hamar meg kell enni.
Aggasztóak a földrengésről érkező hírek.
Csak az egyéniségedhez illő divatot kövesd!
Ne felejtse el a holnapra megírandó fogalmazást!
A betegség miatt síró gyereket az orvos vigasztalja.
Elmegyek a boltba kenyeret és tejet venni.
Megírván a levelet elmentem a postára.
A munkából hazaérve elkezdtem vacsorát főzni.
Nem szabad elkeseredni egy-két rossz jegy miatt.

3. Pótolja a hiányzó utaló- és kötőszót, majd elemesse a mondatokat!

..... a kicsit nem becsüli, a sokat nem érdemli.
Nem bárány, nem bírja a gyapját.
..... a füle, a bot.
..... a szolga, a gazda.
..... eszik, a disznó.
Nem tudni, mi lakik.
..... lát, szeret.
Magyar ember hallgat (.....), eszik.
..... jár a korsó a kútra, el nem török.
..... él, a kiskirály.
Othagyja, Szent Pál az oláhokat.

*Elégedetlen azzal, ahogyan bánnak velem.
Azzal a busszal megyek, amelyik megáll a főiskola előtt.*

*Azért jöttem a főiskolára, hogy tanuljak.
Azért jöttem a főiskolára, mert tanulni akarok.
Azért a könyvért jöttem, amit kölcsön akarok kérni.*

*Olyan a kert, amilyen a kertésze.
Olyanok járnak sportolni, akik szeretnek mozogni.
Olyan cipőt veszek, amelyik kényelmes és divatos.*

7. Szerkesszen három-három különböző összetett mondatot a következő utalószókkal:
annak, attól, arra, ahhoz

8. Pótolja a hiányzó kötőszót, és állapítsa meg a mellérendelő összetett mondat fajtáját!

*A parafa könnyebb a víznél, víz színén úszik.
A lónak négy lába van, megbotlik.
A fiúk sokáig fociztak, nagyon elfáradtak.
Elmég a postára, én adjam föl a csekket?
Elmentem a boltba, vettem kenyeret.
Nem hívtál, eljöttem.
Holnap ünnep lesz, a boltok zárva lesznek.
Mindent a helyére tettem, rendet csináltam a lakásban.
Tegnap kirándulni mentünk, gyönyörű idő volt.
Egyest kaptam, sokat tanultam.*

9. Az egyszerű mondatokból szerkesszen mellérendelő összetett mondatokat, és elemezze őket!

*Az este kerestelek. Nem voltál otthon.
Elromlott az autóm. Gyalog kellett jönnöm hozzád.
El kell olvasnom egy novellát. Holnap elemezni fogjuk az órán.
Ne ülj tétlenül! Takarítsd ki a szobádat!
Jól látok? Csak a szemem káprázik?*

*Szeretnék külföldre utazni. A szüleim nem engednek el.
Meglátogatom a barátomat. Nagyon régen láttam őt.
Leültünk egy padra. Hallgattuk a madarak énekét.
Alaposan felkészülök a vizsgára. Minden tételt megtanulok.
Esik az eső. Hideg szél fúj.*

10. Folytassa a mondatot mellérendeléssel! Elemezze az összetett mondatokat!

*Fázom,
Nagyon éhes vagyok,
Most már fölösleges szaladni,
Szerettem volna megnézni a kiállítást,
A mai diákok nagyon keveset olvasnak,
Nem bíztam már benne,
Rendszeresen sportolok,*

11. Folytassa a mondatot alá- és mellérendeléssel! Elemezze az összetett mondatokat!

*Rendszeresen gyakorolom a mondatelemzést,
Biztosan meg tudod oldani a feladatot,.....
A tudóst megbecsülik az országban,.....
A barátom sokat dolgozik.*

A TÖBBSZÖRÖSEN ÖSSZETETT MONDAT

A többszörösen összetett mondatok elemzésének lépései

1. Első lépésként megállapítjuk a tagmondatok határát, függőleges vonallal jelöljük, majd megszámozzuk a mondatokat abban a sorrendben, ahogyan követik egymást. Ez a lépés nagyon fontos, ettől függ ugyanis az egész elemzés kimenetele. Különösen ügyelnünk kell a mondatok beékelődésére, főleg akkor, ha több kötőszó áll egymás mellett.
2. A továbbiakban mindig két tagmondat viszonyát vizsgáljuk, mert az összetett mondatok (alárendelő + mellérendelő) két tagmondatból állnak. A mondatszintű, azaz a főmondatok felismerését segítik a kitett vagy kitehető utalószók, a mellékmondatok pedig a kötőszókról ismerhetők fel. A 4 – 6 tagmondatból álló többszörösen összetett mondatokban a tankönyvekben tárgyalt 3 tagmondatból álló mondatok alaptípusai ismétlődnek.
Mintaelemzésünkben a szöveges értelmezést a tagmondatok közötti viszony hagyományos ábrázolása követi, mellette pedig a Deme-féle képlet olvasható.

(1.: Deme László: Mondatszerkezeti sajátosságok gyakorisági vizsgálata. Budapest, Akadémiai Kiadó. 1971.) Mindkettőnek az a célja, hogy a többszörösen összetett mondatok szerkezete átlátható legyen.

I. Mintaelemzések

NÉGY TAGMONDATBÓL ÁLLÓ ÖSSZETETT MONDATOK

1. ¹ *Hová forduljon az ember,* | ² *ha nem tartozik a harcosok közé,* | ³ *nem dob be ablakot,* | ⁴ *nem tép föl utcaköveket?* (József Attila)

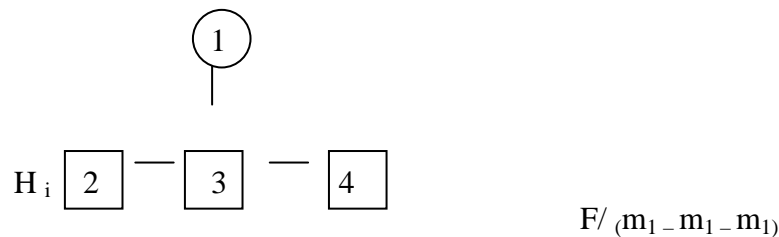

Az 1. tagmondat főmondat, amelynek alá van rendelve a 2., 3. és 4. mondat feltételes sajátos jelentéstartalmú időhatározói mellékmondatként. (A főmondatba kitehető az *akkor* utalószó.) A mellékmondatok egymással egyszerű kapcsolatos mellérendelő viszonyban vannak, így mindegyik kapcsolódik a mondat szinten levő 1. mondatához.

2. ¹ *Egy kapu alatt lányt csókoltam szájon* | ² *s a többi nép közt elvegyültem én,* | ³ *majd kiváltam,* | ⁴ *hogy azután kiváljon sok gondom közül ez a költemény.* (József Attila)

Az 1., 2. és 3. tagmondat mondat szintű, közöttük egyszerű kapcsolatos mellérendelő viszony van. A 4. tagmondat a 3. tagmondatához célhatározói mellékmondatként kapcsolódik (a 3. tagmondatban kitehető az *azért* utalószó)

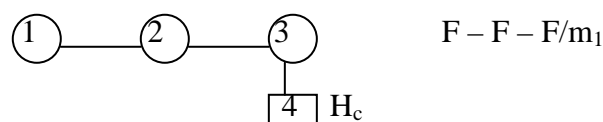

3. ¹ *Azt a szép régi asszonyt szeretném látni ismét,* | ² *akiben elzárkózott a tünde, lány kedvesség,* | ³ *és aki a mezők mellett,* | ⁴ *ha sétálgattunk hárman,* | ³ *vidáman s komolyan lépett a könnyű sárban.* (József Attila)

Az 1. tagmondat mondat szinten van, vagyis főmondat. A tárgyragos főnévi távolra mutató névmás (*azt*) kijelölő jelzői szerepű. Ezt fejtí ki az *aki* kötőszói szerepű vonatkozó névmással bevezetett 2. és 3. mellékmondat, amelyek között kapcsolatos mellérendelő viszony van. A 3. tagmondatba beékelődik a 4. tagmondat feltételes jelentéstartalmú mellékmondatként. A közbeékelődést célszerű az ábrán is jelölni. Jó megoldás a MGr.-ban javasolt jelölés (= a beékelte mondatot háromszöggel kapcsoljuk ahhoz a mondatához, amelyhez kapcsolódik. Keszler MGr. 2000: 546.), ezért ez alkalmazható a továbbiakban.

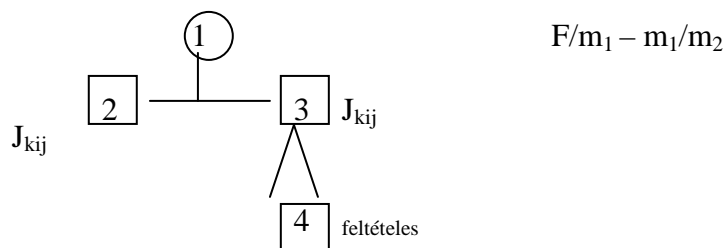

4. ¹ Az emberi tehetség parányi lámpa, | ² mely egyszerre keskeny kört tölthet meg fényével; | ⁵ s | ⁴ ha egy helyről másra hurcoltak, | ³ setétséget hagy maga után. (Kölcsey Ferenc)

Az 1. tagmondat mondatszinten van, tehát főmondat, amelybe kitehető a jelzői funkciójú *olyan* utalószó. A kötőszerű vonatkozó névmással (*mely*) bevezetett 2. tagmondat ezt a minőségjelzőt (esetleg értelmező jelzőt) fejt ki. A 3. tagmondatba közvetlenül a kötőszó (*s*) után beékelődik a 4. tagmondat a *ha* kötőszóval (mellérendelő + alárendelő kötőszó áll egymás mellett). A 3. tagmondat szintén mondatszintű, és egyszerű kapcsolatos viszonyban van az 1. tagmondattal. A 3. tagmondatba ékelődő 4. tagmondat feltételes jelentéstartalmú.

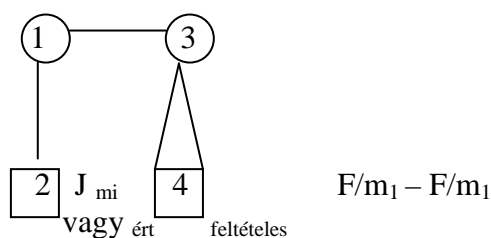

ÖT TAGMONDATBÓL ÁLLÓ ÖSSZETETT MONDATOK

1. ¹ Voltak idők, | ² midőn a lelkeken bizonyos restelkedés ült, | ³ midőn gondolkozó fejek csak egyenként mutatkoztak, | ⁴ s kenyérkereső, parányi tudomány vala mindaz, | ⁵ amivel a közdolgok férjffiai a mindennapi világot százados formák szerént igazgaták. (Kölcsey Ferenc)

Az 1. tagmondat a főmondat, hozzá – a kötőszó ellenére [(a)midőn] – jelzői mellékmondatként kapcsolódik a 2., a 3. és a 4. tagmondat, amelyek egymással mellérendelő viszonyban vannak. A 4. tagmondatnak pedig alanyi mellékmondata a kötőszerű főnévi vonatkozó névmással (*amivel*) bevezetett 5. tagmondat.

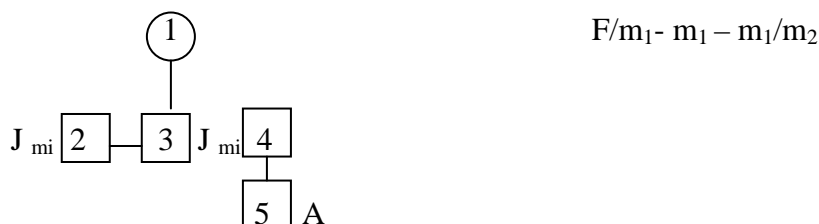

2. ¹ Félek, | ² nem tudod megbocsájtani eltékozolt, ostoba, könnyű multam, | ³ és majd ezerszeresen fáj, | ⁴ ami ezerszer fájt, | ⁵ míg szeretni tanultam.

Az 1. tagmondat mondatszintű, azaz főmondat. Ennek okhatározói mellékmondata a 2. tagmondat, amellyel egyszerű kapcsolatos viszonyban van a 3. tagmondat. A mondatlanc folytatódik, mert a 4. tagmondat a 3. tagmondat alanyát fejt ki, az 5. tagmondat pedig a 4. tagmondat időhatározói mellékmondata.

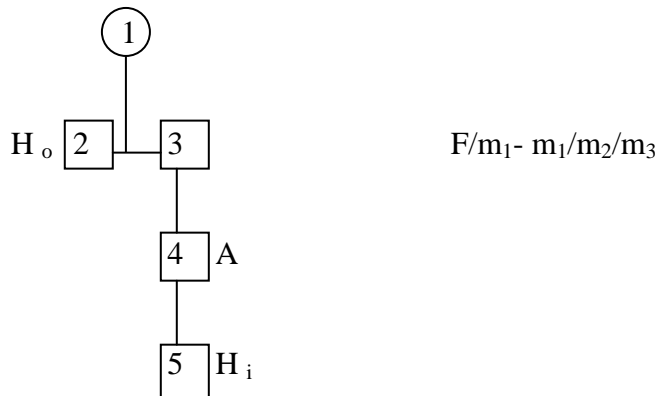

II. Gyakorlófeladatok

1. Elemezze és ábrázolja a többszörösen összetett mondatokat!

1. *Ki csak társasági mulatságokban óhajt ragyogni, vagy éppen tudatlanok által akarja magát bámultatni, az könnyű módon elérheti célját, de értelmeseiktől megvettetik.* (Kölcsey Ferenc)
2. *Nem sietünk, erősek vagyunk, tudjuk, kit miért állítunk törvény elé.* (József Attila)
3. *Te vagy ma mámnak legjobb kedve[,] És olyan gazdag ez a ma, Hogy, ha egy életet akarsz, Ma nézz jól a szemembe.* (Ady Endre)
4. *Úgy érzem, hogy múlik az idő, hogy bonyolultabb örömök várnak reám és egyszerűbb, de nem dísztelenebb szomorúság, mint a múltak, melyeknek lágy s erős szövedéke most kiterült előttem.* (József Attila)
5. *Ki tiszta pillanattal önkeblébe tekinteni megszokott, ki előtt lelkének minden mozdulati lepletlen állanak, annak csak akarat kell, hogy magát saját hatalmában mindég megtartsa, s lélek alakot önmaga formáljon magának.* (Kölcsey Ferenc)
6. *Nem érzem én, csak értem aggodalmad (,) S azért tolom el a csendet, hogy belásd, Öreg vagy és nem az elmúlást siratod, (mint helyedben én siratnám).* (József Attila)

2. Jelölje ki az alábbi többszörösen összetett mondat tagmondatainak a határait, számozza meg őket, majd ábrázolja a mondat szerkezeti felépítését!

1. *A régi időkben még az volt a szokás, hogy nagy magázódás, aztán ágyjelenet, és amikor annak vége, akkor hirtelen tegeződés.*
2. *A keresztellenőrzés azt jelenti, hogy minden egyes ajánlószelvény hitelesítésekor vizsgálják azt, hogy az ajánló csak egy szelvényt adott-e le ugyanarra a jelöltre, illetve hogy az ajánló nem javasolt-e egyszerre két képviselőjelöltet.*
3. *Ha most is létezne egy olyan homogén politikai-gazdasági-társadalmi erő, amelyik birtokolni tudná a nyilvánosságot, mint amilyen az állampárt volt a pártállamban, akkor az nyilván megpróbálná megakadályozni, hogy a tiédhez hasonló vélemények megjelenhessenek benne.*
4. *Ha alapszerződést akarok kötni, akkor nyilvánvalóan ismernem kell azok véleményét, akiket az alapszerződés húsba vágóan érint.*
5. *Ugyanakkor utalt arra is, hogy meg kell várni az alkotmánybíróság erre vonatkozó döntését, és csak azután lehet elgondolkodni a további lépéseken.*
2. *Az azonban megjegyzendő, hogy ezek nem az állam és az egyház elválasztását, hanem az államegyház létrehozását szolgálták.*

3. Párosítsa a többszörösen összetett mondatokat a szerkezeti ábrákkal!

1. *A kedvenceim azok az autósok, akik 200 méter gyorsítás után 40-nel feljönnek eléem az autópályára, miközben engem előznek a belső sávban.*
2. *Az igazi hacker a szabályokat el nem fogadó, a maga útját járó lázadó, akinek lételeme a rejtőzködés, és hőstetteivel legfeljebb szűk körben dicsekszik.*
3. *Amikor más szakmákban is átvették ezt, és Magyarországon már mindenki hajszobrász, hajmrevítő, hajépítész lett, úgy döntöttem, én leginkább semminek sem nevezném magam.*
4. *A sok vendég láttán a nagyszabású nyári kulturális happening megálmodója hangsúlyozza, hogy a fesztivált nem azért szervezik évről évre, hogy országos részvételi rekordot döntsenek, azzal dicsekedjenek, hogy százezren nézték meg a műsorokat.*

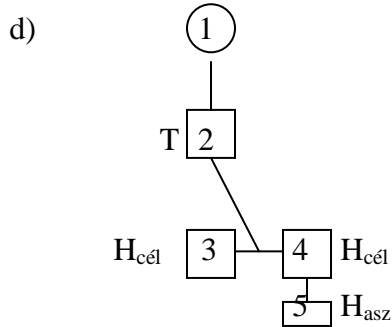
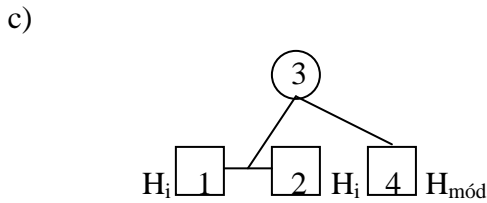
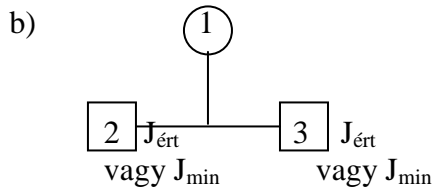
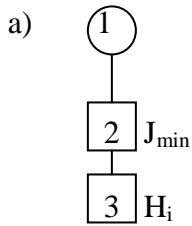

4. A három szerkezeti ábra közül melyik az idézett mondaté?

Ennek érdekében több olyan módosítás is született a családtámogatási rendszerben, amely azt szolgálja, hogy érdemes legyen gyermeket vállalni.

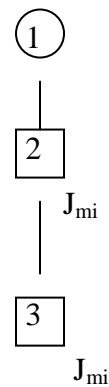
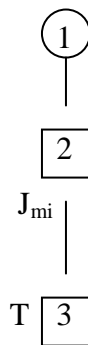
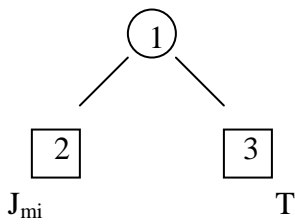

Az intercity emelt szolgáltatási színvonala önmagában tehát nem jelent elegendő csábítást, az utasok nem mindig hajlandók érte többet fizetni, és ahol tehetik, ott inkább a jóval sűrűbben közlekedő távolsági buszokat választják.

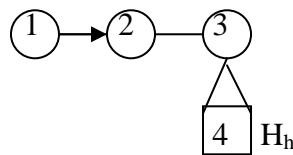
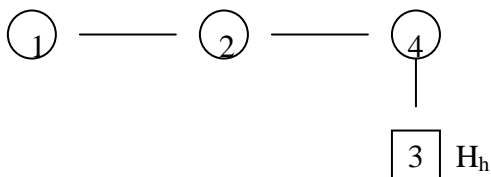

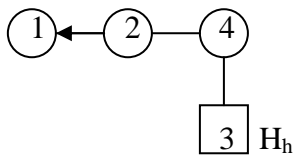

A szálloda fürdőszobájában megrázta a hajszárító, a folyósón lévő italautomata az összes pénzét elnyelte, a vacsoránál feltálalt ételben nem EU-konform uborkák is felbukkantak, a szobája eközben a zárlatos tévé miatt leégett, és mindezért a hotel dupla árat számolt fel.

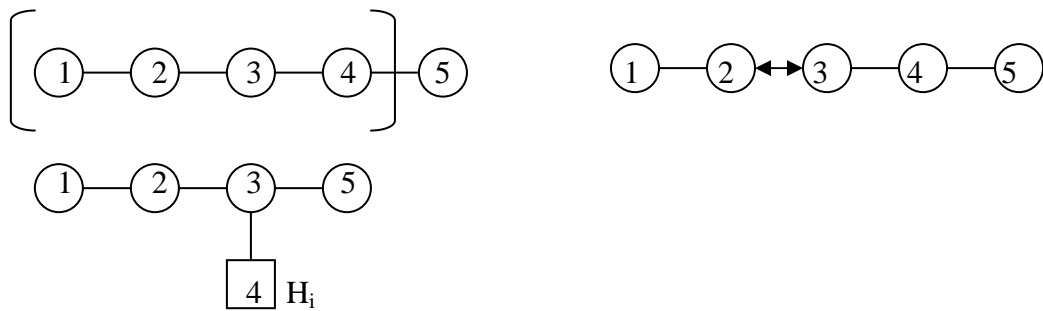

Ezt a kis rockkocsmát fiatalok csinálják, nincsenek izomagyú kidobók, vannak viszont korrekt árak, és szinte az utolsó rendesebb hely, ahol másodvonalbeli zenekarok még felléphetnek.

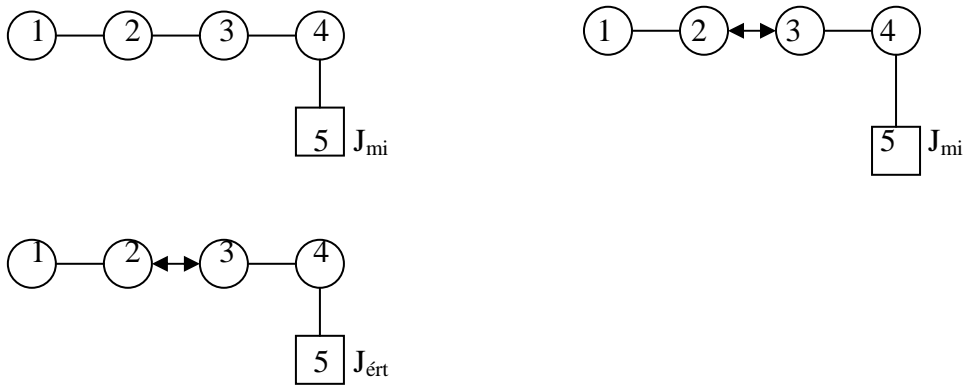

Hivatkozások

- Adamikné Jászó Anna – Hangay Zoltán 1995. Nyelvi elemzések kézikönyve. Mozaik Oktatási Stúdió. Szeged.
- A. Jászó Anna (szerk.) 2004. A magyar nyelv könyve. Trezor Kiadó. Budapest.
- Ágosoton Mihály 1971. Az –n toldalékú melléknevek alaki és szófaji megoszlása. Tanulmányok 3. Novi Sad, 7–57.
- Antal László 1961. A magyar esetrendszer. Akadémiai Kiadó. Budapest.
- Bachát László – Benkő László – Chikán Zoltánné 1976. Leíró magyar nyelvtani gyakorlatok. Tankönyvkiadó. Budapest.
- Balogh Judit 2000. A főnév. In.: Keszler Borbála (szerk.): Magyar grammatika. Nemzeti Tankönyvkiadó. Budapest. 127–141.
- Balogh Judit 2000. A jelző és az értelmező. In.: Keszler Borbála (szerk.): Magyar grammatika. Nemzeti Tankönyvkiadó. Budapest. 444–460.
- Balogh Judit 2000. A névszóragozás. In.: Keszler Borbála (szerk.): Magyar grammatika. Nemzeti Tankönyvkiadó. Budapest. 183–208.
- Balogh Judit 2000. A tárgy. In.: Keszler Borbála (szerk.): Magyar grammatika. Nemzeti Tankönyvkiadó. Budapest. 414–422.
- Balogh Judit 2001. A kereszteződő szófajiságról. Magyar Nyelvőr: 437–443.
- Bencédy József – Fábrián Pál – Rácz Endre – Velcsov Mártonné 1971. A mai magyar nyelv. Tankönyvkiadó. Budapest. (MMNy.)
- Berrár Jolán 1974. Új szempontok és módszerek a szóképzés vizsgálatában In.: Rácz Endre–Szathmári István (szerk.): Tanulmányok a mai magyar nyelv szófajtana és alaktana köréből. Tankönyvkiadó. Budapest. 99–124)
- Berrár Jolán 1977. Alany és állítmány. In: Rácz Endre – Szathmári István (szerk.): Tanulmányok a mai magyar nyelv mondattana köréből. Tankönyvkiadó. Budapest. 79–93.
- D. Máta Mária 1988. A határozószók helye a szófaji rendszerben. Magyar Nyelv: 31–44.
- D. Máta Mária 2003. Ragszilárdulás – lexikalizálódás. Magyar Nyelvjárások: 409–414.
- Deme László 1971. Mondatszerkezeti sajátosságok gyakorisági vizsgálata. Akadémiai Kiadó. Budapest.
- Dienes Dóra 1978. A szerkesztettségi hiányosság és szövegösszefüggésbeli kiegészítése. Nyelvtudományi Értekezések 98. sz. Akadémiai Kiadó. Budapest.

- Dobsonyi Sándor – Hangay Zoltán – Nagy Katalin 2003. Szófajteni elemzések. Nagy Katalin (szerk.) Segédkönyvek a nyelvészet tanulmányozásához XXIII. Tinta Könyvkiadó. Budapest.
- E. Abaffy Erzsébet 1978. A mediális igékről. Magyar Nyelv: 280–293.
- Elekfi László 1999. Eltérő toldalékokban mutatkozó jelentéskülönbségek. Magyar Nyelvőr: 305–317.
- Elekfi László 2002. Magyar grammatika – és ami után következhet. Magyar Nyelv: 11–33.; 155–164.
- É. Kiss Katalin – Kiefer Ferenc – Siptár Péter 1998. Új magyar nyelvtan. Osiris Kiadó. Budapest.
- Faluvégi Katalin, Keszler Borbála, Laczkó Krisztina (szerk.) 1999. Magyar leíró nyelvtani segédkönyv. Nemzeti Tankönyvkiadó. Budapest.
- Gaál Edit 1978. A birtoklás kifejezése a mai magyar nyelvben. Nyelvtudományi Értekezések 97. sz. Akadémiai Kiadó. Budapest.
- Gósy Mária 1975. A szintaktikailag pontosan nem elemezhető alárendelt összetett szavak rendszere. Magyar Nyelv: 47–57.
- G. Varga Györgyi 1974. Néhány nem tiszta szófaji kategória vizsgálati módjáról. In: Rác Endre – Szathmári István (szerk.): Tanulmányok a mai magyar nyelv szófajta és alakta köréből. Tankönyvkiadó. Budapest. 59–73.
- Haader Lea 2000. Az alárendelő összetett mondatok. In.: Keszler Borbála (szerk.): Magyar grammatika. Nemzeti Tankönyvkiadó. Budapest. 472–530.
- Huszár Ágnes 1979. A predikatív viszony szintaktikai kategóriái. Nyelvtudományi Értekezések 101. sz. Akadémiai Kiadó. Budapest.
- Keszler Borbála 1981. Véghangzóhiányos tőtípus – véghangzóhiányos töváltózat. In.: Hajdú Mihály–Kiss Jenő (szerk.): Tanulmányok a magyar nyelv múltjáról és jelenéről. Emlékkönyv Benkő Loránd születésének 60. évfordulójára. ELTE BTK. Budapest. 219–27.
- Keszler Borbála (szerk.) 1994. Mai magyar nyelvi gyakorlatok I. Nemzeti Tankönyvkiadó. Budapest.
- Keszler Borbála 2000. Az egyszerű és az összetett mondat határsávja. In.: Keszler Borbála (szerk.): Magyar grammatika. Nemzeti Tankönyvkiadó. Budapest. 461–471.
- Keszler Borbála 2000. A határozók. In.: Keszler Borbála (szerk.): Magyar grammatika. Nemzeti Tankönyvkiadó. Budapest. 423–443.

- Keszler Borbála 2000. Az ige-tövek. In.: Keszler Borbála (szerk.): Magyar grammatika. Nemzeti Tankönyvkiadó. Budapest. 95–103.
- Keszler Borbála (szerk.) 2000. Magyar grammatika. Nemzeti Tankönyvkiadó. Budapest. (MGr.)
- Keszler Borbála 2000. A mai magyar nyelv szófaji rendszere. In.: Keszler Borbála (szerk.): Magyar grammatika. Nemzeti Tankönyvkiadó. Budapest. 67–76.
- Keszler Borbála 2000. A névszótövek. In.: Keszler Borbála (szerk.): Magyar grammatika. Nemzeti Tankönyvkiadó. Budapest. 175–182.
- Keszler Borbála 2000. A szintagmák. In.: Keszler Borbála (szerk.): Magyar grammatika. Nemzeti Tankönyvkiadó. Budapest. 349–366.
- Keszler Borbála 2000. A szóképzés. In.: Keszler Borbála (szerk.): Magyar grammatika. Nemzeti Tankönyvkiadó. Budapest. 307–320.
- Keszler Borbála – Lengyel Klára 2002. Kis magyar grammatika. Nemzeti Tankönyvkiadó. Budapest. (KMGr.)
- Kiefer Ferenc 1987. A magyar főnév esetei. Magyar Nyelv: 481–486.
- Kugler Nóra 2000. Az alany. In.: Keszler Borbála (szerk.): Magyar grammatika. Nemzeti Tankönyvkiadó. Budapest. 405–413.
- Kugler Nóra 2000. Az igeragozás. In.: Keszler Borbála (szerk.): Magyar grammatika. Nemzeti Tankönyvkiadó. Budapest. 104–126.
- Kugler Nóra 2000. A mondatszók. In.: Keszler Borbála (szerk.): Magyar grammatika. Nemzeti Tankönyvkiadó. Budapest. 292–304.
- Kugler Nóra 2000. A mondatn általános kérdései. In.: Keszler Borbála (szerk.): Magyar grammatika. Nemzeti Tankönyvkiadó. Budapest. 369–393.
- Kugler Nóra 2000. A névelő. In.: Keszler Borbála (szerk.): Magyar grammatika. Nemzeti Tankönyvkiadó. Budapest. 282–288.
- Kugler Nóra 2000. A partikula. In.: Keszler Borbála (szerk.): Magyar grammatika. Nemzeti Tankönyvkiadó. Budapest. 275–281.
- Kugler Nóra 2001. Próbák és szempontok a módosítószók elhatárolásához. Magyar Nyelvőr: 233–241.
- Kugler Nóra–Laczkó Krisztina 2000. A névmások. In.: Keszler Borbála (szerk.): Magyar grammatika. Nemzeti Tankönyvkiadó. Budapest. 152–174.

- Laczkó Krisztina 1991. Gondolatok személyjeles számneveinkről és névmásainkról. In: Hajdú Mihály – Kiss Jenő (szerk.): Emlékkönyv Benkő Loránd születésnapjára. Budapest. 309–403.
- Laczkó Krisztina 1992. A kölcsönös névmás jelentéstani arculata. In: Keszler Borbála (szerk.): Újabb fejezetek a magyar leíró nyelvtan köréből. Tankönyvkiadó. Budapest. 97–107.
- Laczkó Krisztina 1997. Tipikus grammatikai hibák általános és középiskolás nyelvtankönyvekben. Magyar Nyelvőr: 30–37.
- Laczkó Krisztina 2000. Az alaktan tárgya és alapkategóriái. In: Keszler Borbála (szerk.): Magyar grammatika. Nemzeti Tankönyvkiadó. Budapest. 37–50.
- Laczkó Krisztina 2000. A tőtípusok. In: Keszler Borbála (szerk.): Magyar grammatika. Nemzeti Tankönyvkiadó. Budapest. 51–54.
- Laczkó Krisztina 2001. Az alany és állítmány viszonya: hozzárendelés vagy alárendelés? Magyar Nyelvőr: 407–417.
- Lengyel Klára 1995. Átmeneti kategóriák a nyelv különböző szintjein. Magyar Nyelvőr: 310–333.
- Lengyel Klára 2000. Az állítmány. In: Keszler Borbála (szerk.): Magyar grammatika. Nemzeti Tankönyvkiadó. Budapest. 394–404.
- Lengyel Klára 2000. Az ige. In: Keszler Borbála (szerk.): Magyar grammatika. Nemzeti Tankönyvkiadó. Budapest. 81–94.
- Lengyel Klára 2000. Az igenevek. In: Keszler Borbála (szerk.): Magyar grammatika. Nemzeti Tankönyvkiadó. Budapest. 223–251.
- Lengyel Klára 2000. A melléknév. In: Keszler Borbála (szerk.): Magyar grammatika. Nemzeti Tankönyvkiadó. Budapest. 142–151.
- Lengyel Klára 2000. A nyelvi egységek szinteződése. In: Keszler Borbála (szerk.): Magyar grammatika. Nemzeti Tankönyvkiadó. Budapest. 24–33.
- Lengyel Klára 2000. A ritkább szóalkotási módok. In: Keszler Borbála (szerk.): Magyar grammatika. Nemzeti Tankönyvkiadó. Budapest. 337–345.
- Lengyel Klára 2000. A segédigék és származékaik. In: Keszler Borbála (szerk.): Magyar grammatika. Nemzeti Tankönyvkiadó. Budapest. 252–258.
- Lengyel Klára 2000. Szófajok a nyelvben és a beszéd mondataiban. In: Keszler Borbála (szerk.): Magyar grammatika. Nemzeti Tankönyvkiadó. Budapest. 77–80.
- Lengyel Klára 2000. A szóösszetétel. In: Keszler Borbála (szerk.): Magyar grammatika. Nemzeti Tankönyvkiadó. Budapest. 321–336.

- M. Korchmáros Valéria 1993. Mondattan. JATE. Szeged.
- Pete István 2003. Hány esetük van a magyar főneveknek? Magyar Nyelvőr: 308–313.
- Péteri Attila 2001. Az árnyaló partikulák elhatárolásának problémája a magyar nyelvben. Magyar Nyelvőr: 94–102.
- Rácz Endre 1974. A birtokos személyragozásnak a birtok többségét kifejező alakrendszere. In: Rácz Endre – Szathmári István (szerk.): Tanulmányok a mai magyar nyelv szófajtana és alaktana köréből. Tankönyvkiadó. Budapest. 135–149.
- Rácz Endre – Szemere Gyula 1972. Mondattani elemzések. Tankönyvkiadó. Budapest.
- Simon Györgyi 1974. A szófaji felosztás problémái. In: Rácz Endre – Szathmári István (szerk.): Tanulmányok a mai magyar nyelv szófajtana és alaktana köréből. Tankönyvkiadó. Budapest. 33–57.
- T. Somogyi Magda 2000. Toldalékrendszerezésünk vitás kérdései. Segédkönyvek a nyelvészet tanulmányozásához. Tinta Tankönyvkiadó. Budapest.
- Uzonyi Kis Judit, Tuba Márta 1999. Hány segédigénk van? Magyar Nyelvőr: 108–116.
- Velcsov Mártonné 1974. A magyar nyelv verbum finitumainak néhány kérdése. In: Rácz Endre – Szathmári István (szerk.): Tanulmányok a mai magyar nyelv szófajtana és alaktana köréből. Tankönyvkiadó. Budapest. 125–133.
- Vörös Ferenc 1993. Nagy kezdőbetűs közneveinkről. Magyar Nyelvőr: 521–524.